

INCUBADORA INTERATIVA COMO MOTOR DE ARRANQUE PARA UM PLANO URBANO:

ENTRE O MUSEU DOS COCHES E A CORDOARIA NACIONAL

LOCALIZAÇÃO E RELAÇÃO INTERNA E EXTERNA

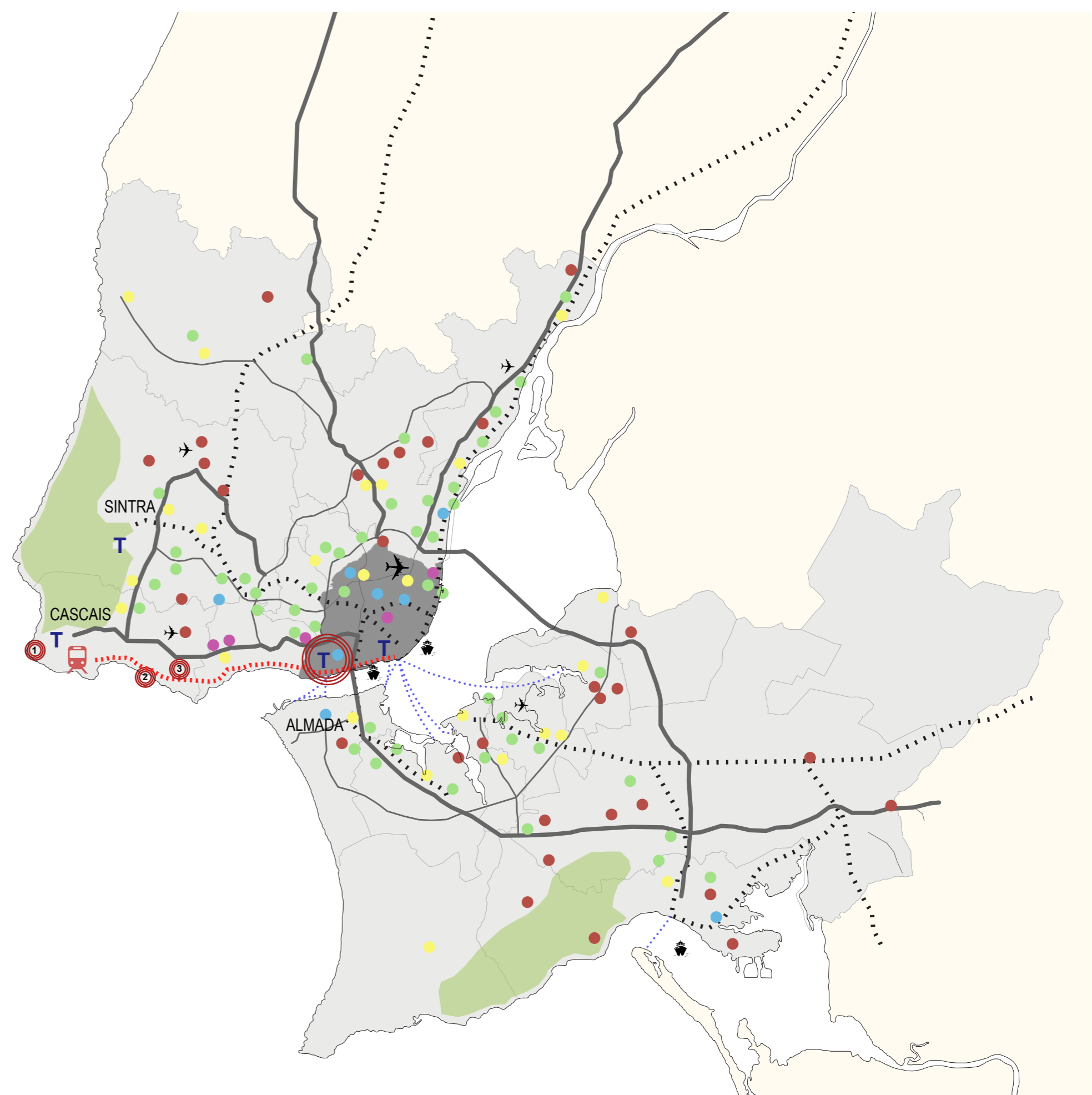
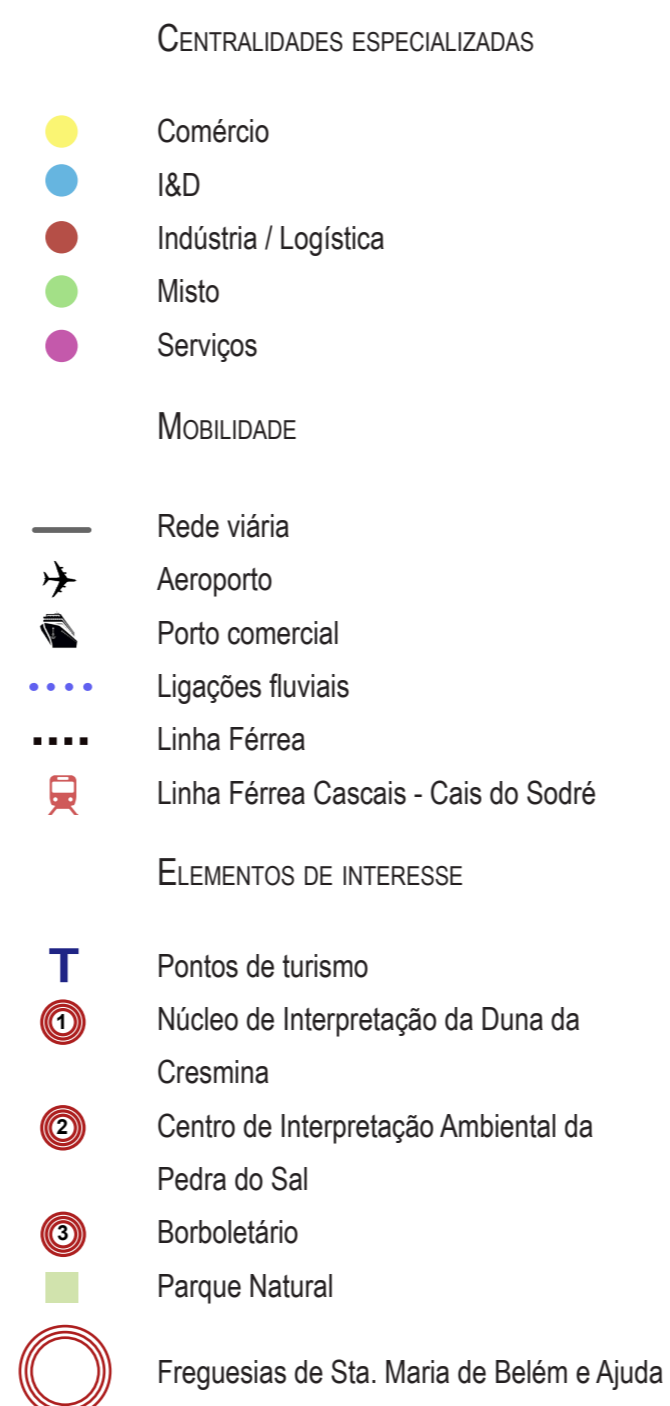

ESCALA: 1/500 000

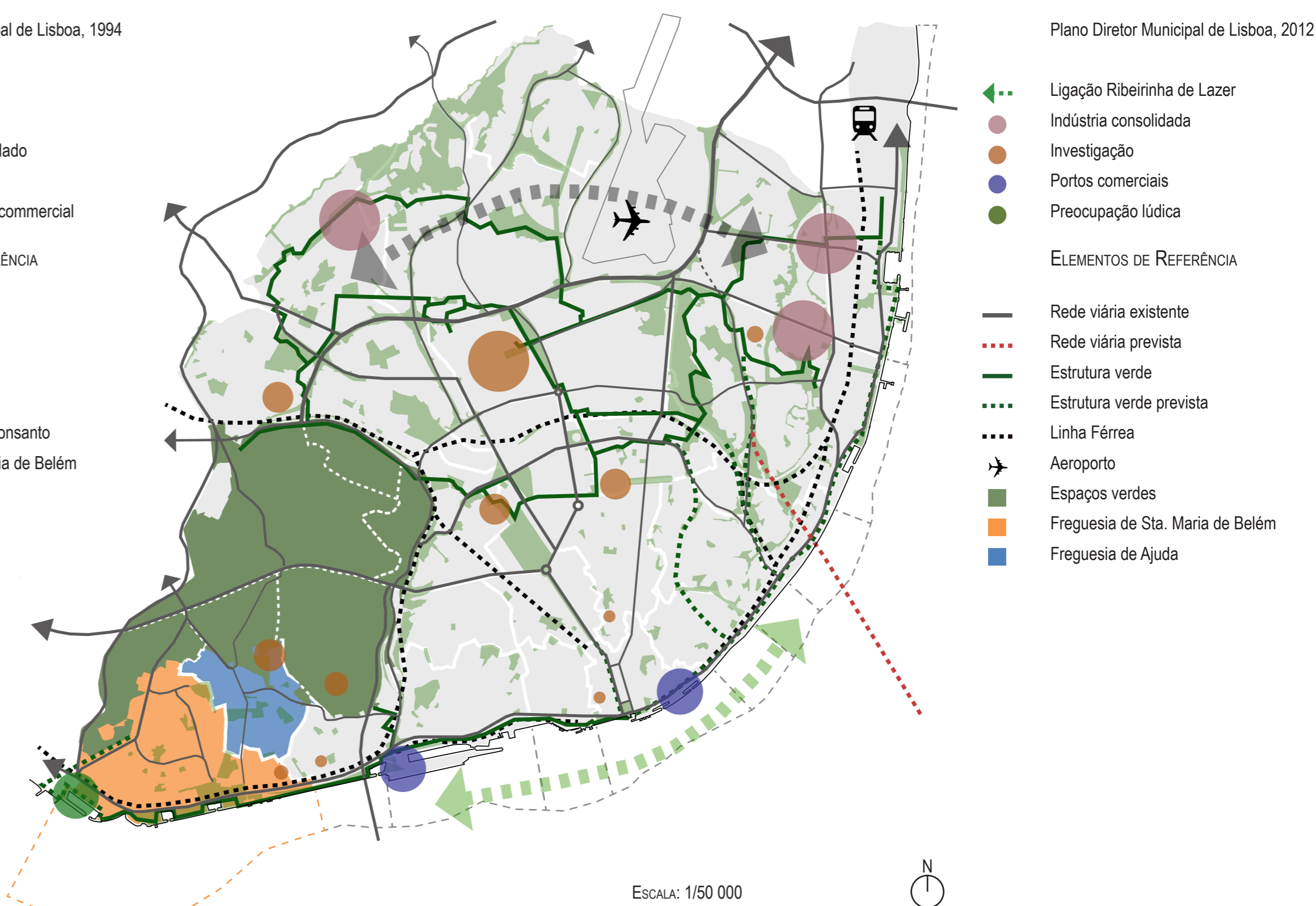
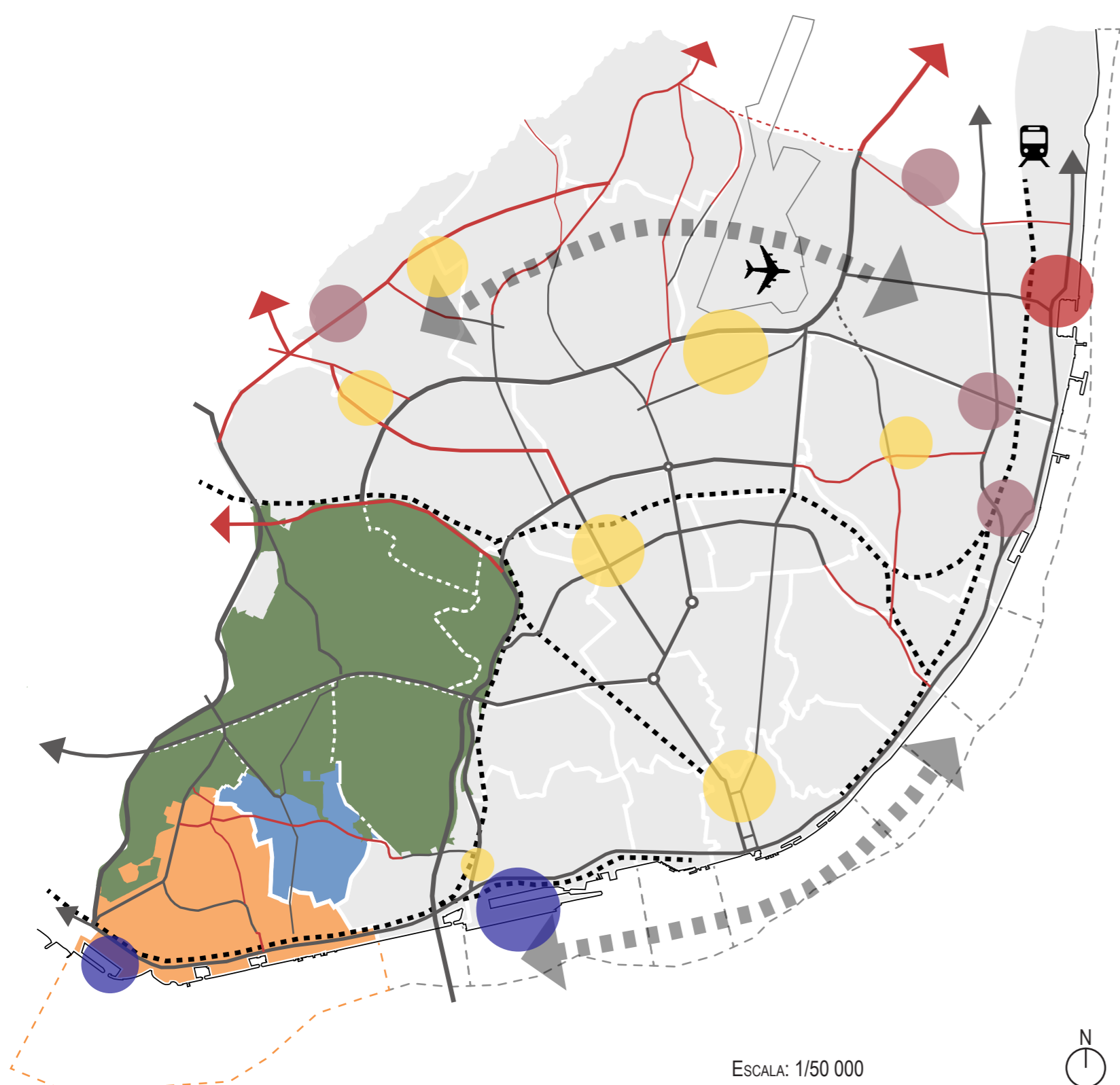
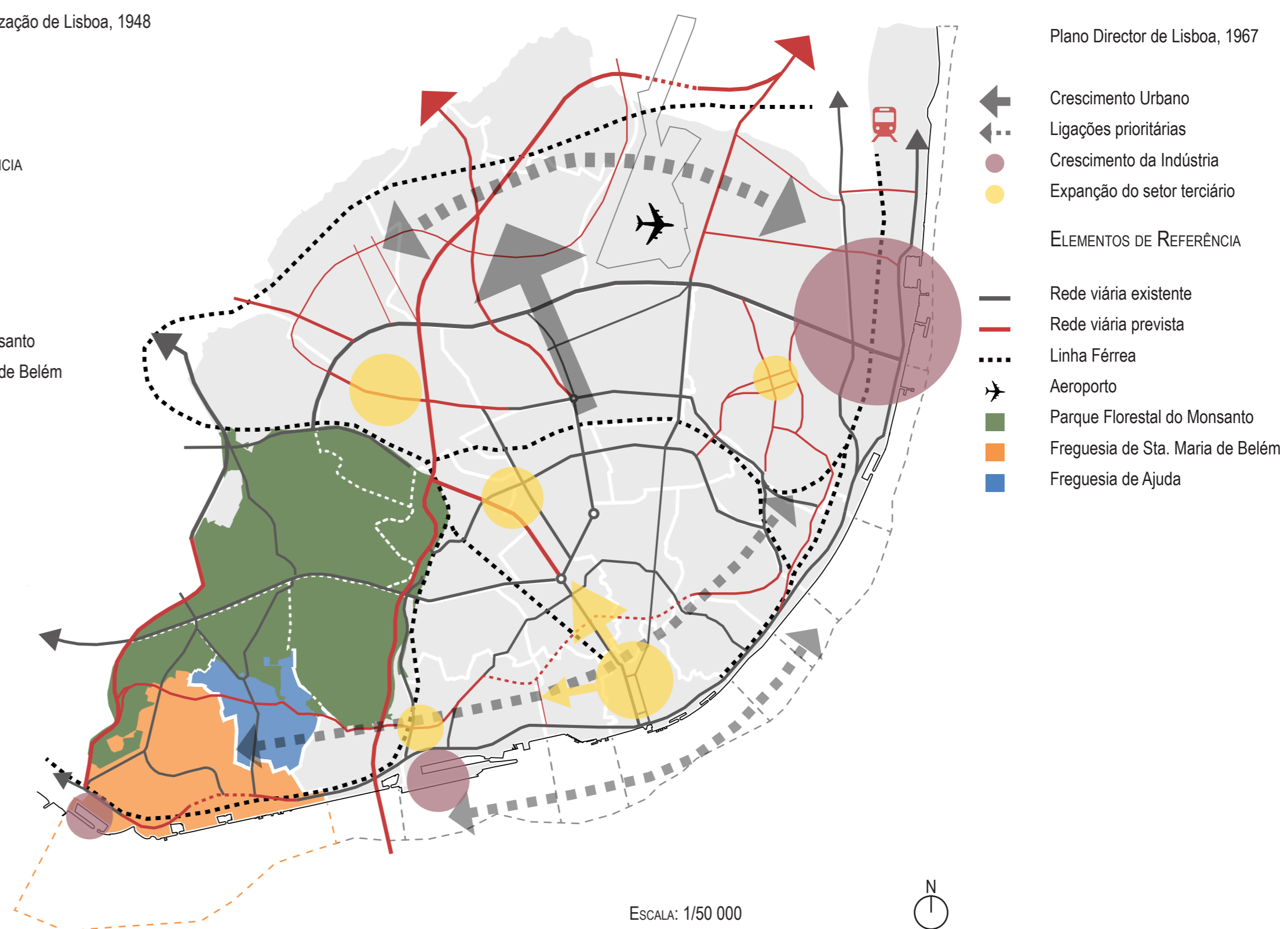
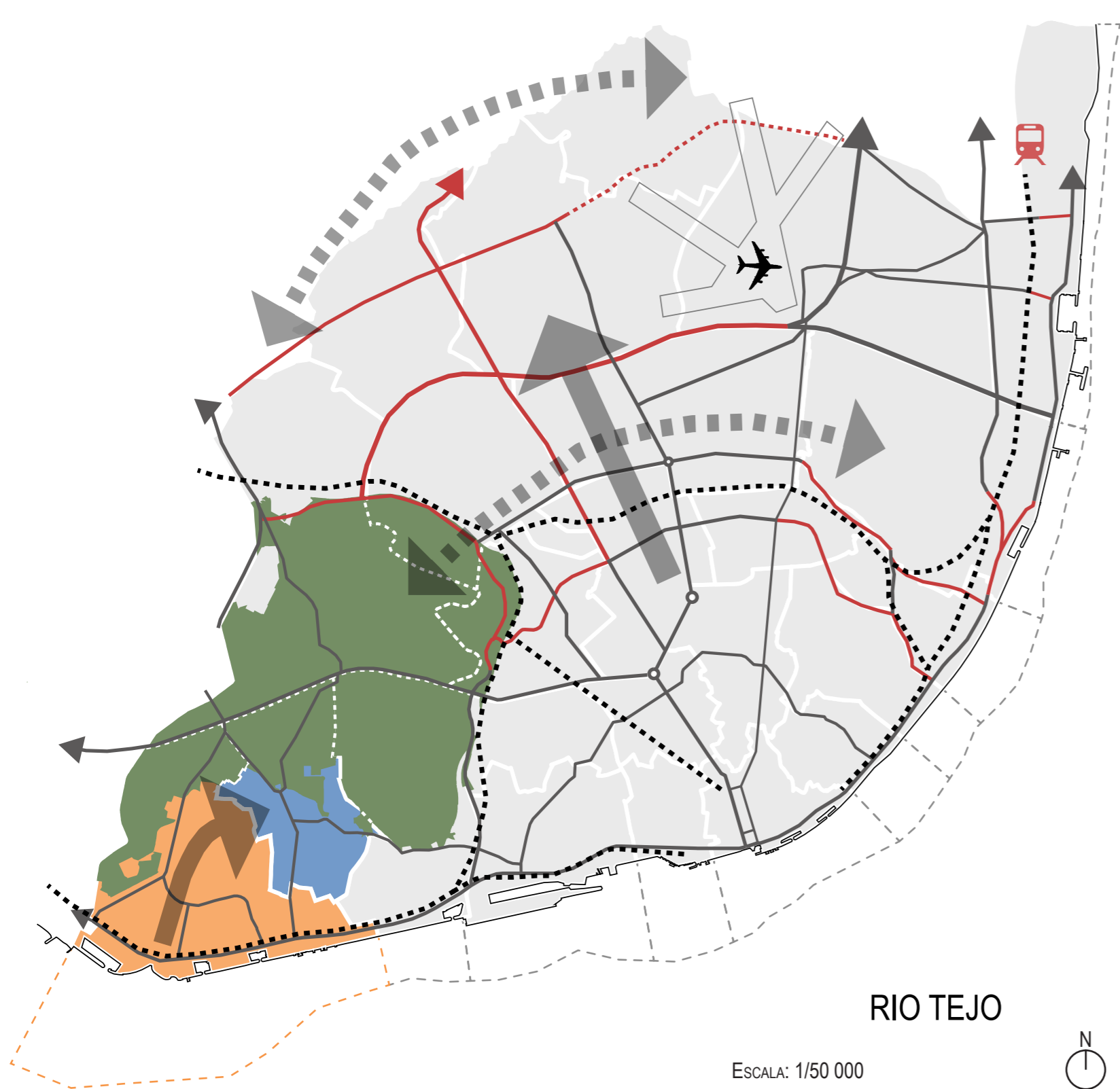

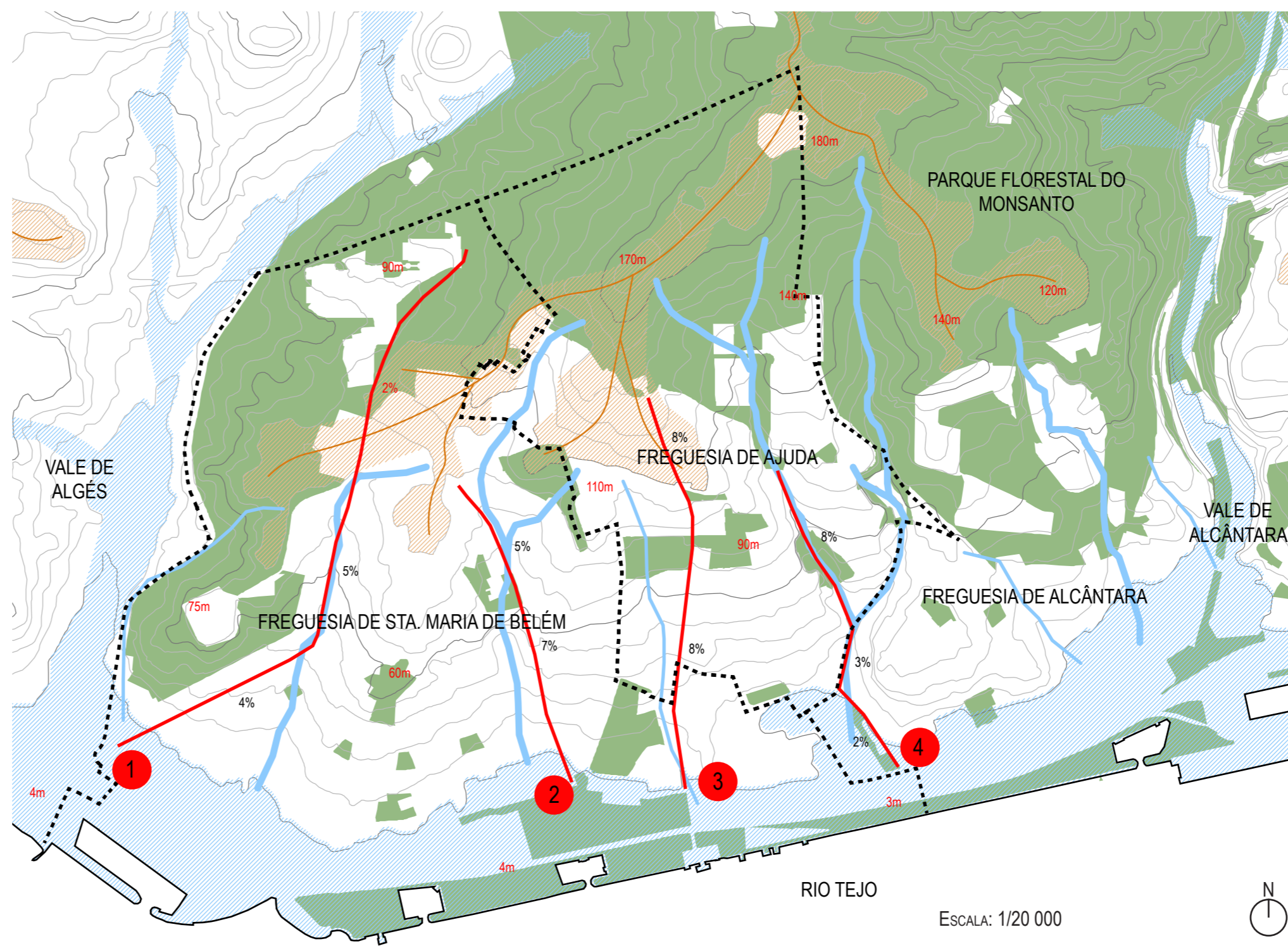
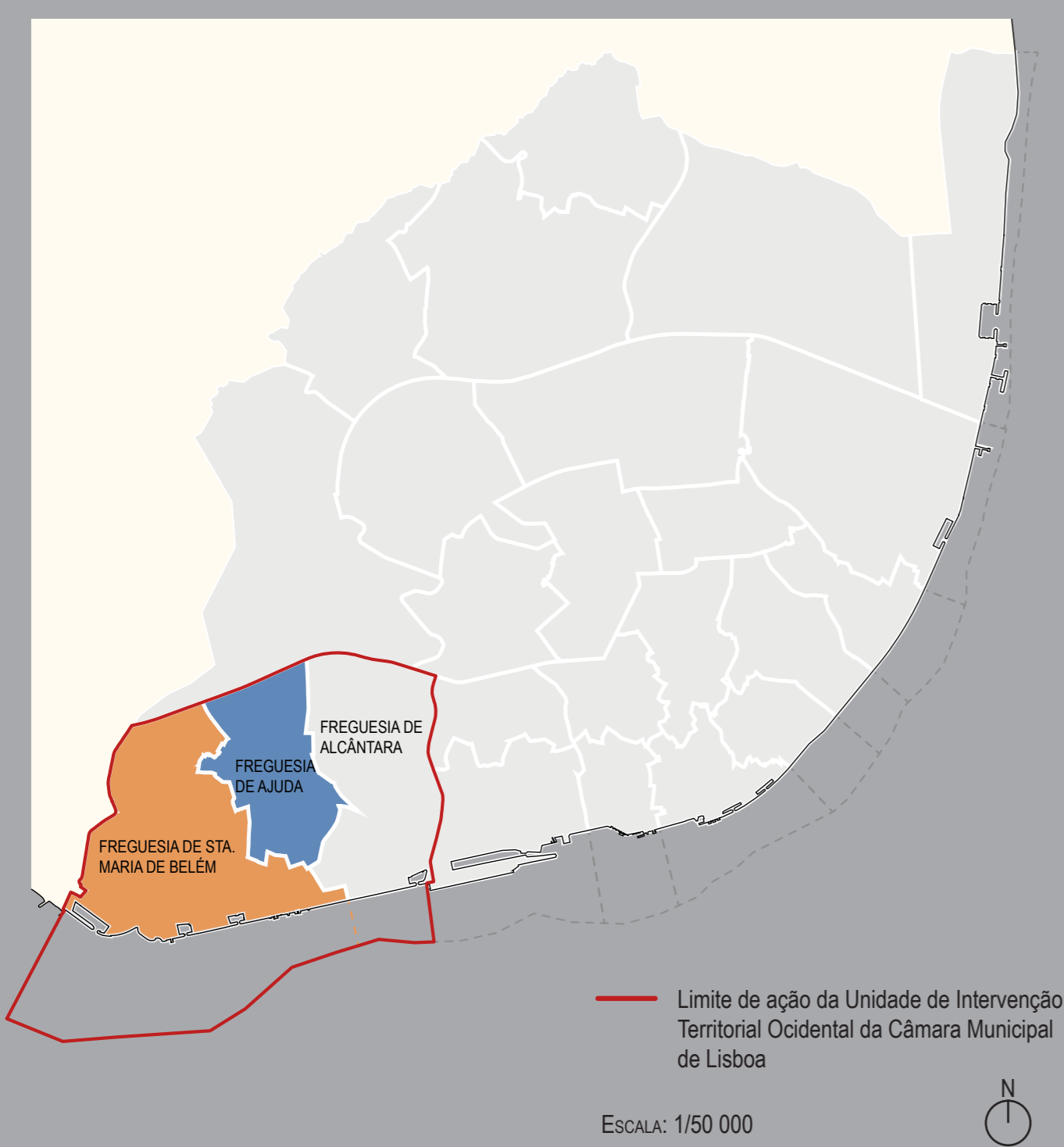

- GERAL
- Limites Administrativos
- SISTEMA NATURAL
- Sistema húmido
 - Linhas de Cumeadas
 - Espaços verdes
- ELEMENTOS DE REFERÊNCIA
- 1 Avenida Dom Vasco da Gama / Avenida da Descobertas
 - 2 Rua dos Jerónimos / Avenida da Ilha da Madeira
 - 3 Calçada da Ajuda / Rua dos Marcos
 - 4 Calçada da Boa Hora / Rua Diogo Cão / Rua do Rio Seco / Rua Eduardo Bairrada



1 JARDIM DA TORRE DE BELÉM



3 PRAÇA DO IMPÉRIO / MOSTEIRO DOS JERÓNIMOS



5 JARDIM VASCO DA GAMA



9 JARDIM BOTÂNICO DA AJUDA

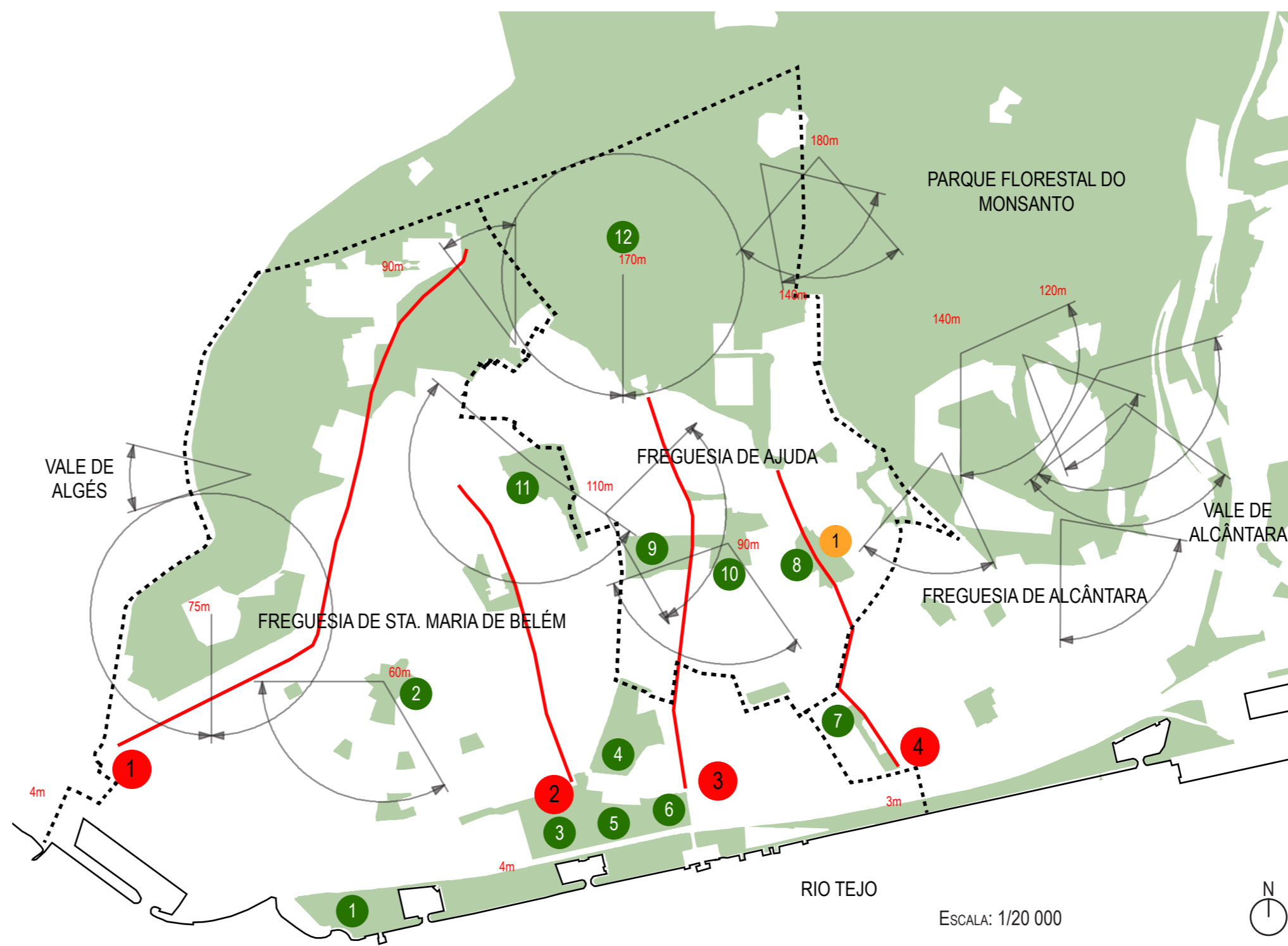

- GERAL
- Limites Administrativos
- ESPAÇOS VERDES
- 1 Jardim da Torre de Belém
 - 2 Jardim Ducla Soares
 - 3 Praça do Império
 - 4 Jardim Botânico Tropical
 - 5 Jardim Vasco da Gama
 - 6 Jardim Afonso de Albuquerque
 - 7 Quinta das Águas
 - 8 Parque Urbano do Rio Seco
 - 9 Jardim Botânico da Ajuda
 - 10 Largo da Ajuda
 - 11 Parque Urbano dos Moinhos de Santana
 - 12 Montes Claros
 - 1 Geomonumento do Rio Seco
- ELEMENTOS DE REFERÊNCIA
- 1 Avenida Dom Vasco da Gama / Avenida da Descobertas
 - 2 Rua dos Jerónimos / Avenida da Ilha da Madeira
 - 3 Calçada da Ajuda / Rua dos Marcos
 - 4 Calçada da Boa Hora / Rua Diogo Cão / Rua do Rio Seco / Rua Eduardo Bairrada



- ESTRUTURA VIÁRIA
- Vias rápidas
 - 1 IC17
 - 2 A5
 - 3 N6
 - 4 IP7
 - Vias arteriais
 - Vias distribuidoras principais
- ELEMENTOS DE REFERÊNCIA
- Potencial pedonal / pólo gerador de turismo (pág. 33, mapa 4.4.c, Plano de Acessibilidades - Volume 2, 2013)

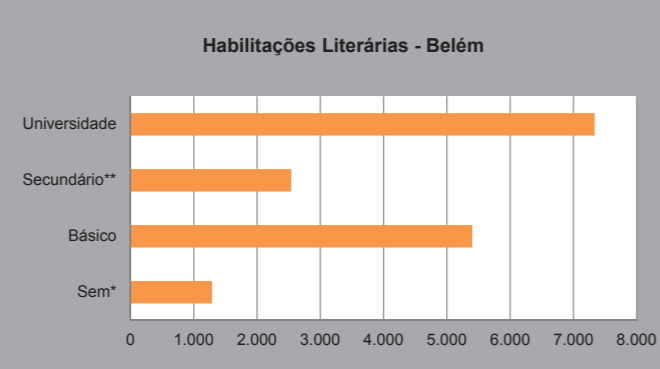
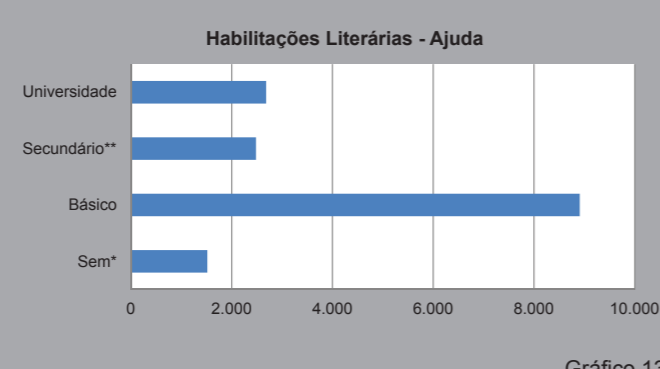
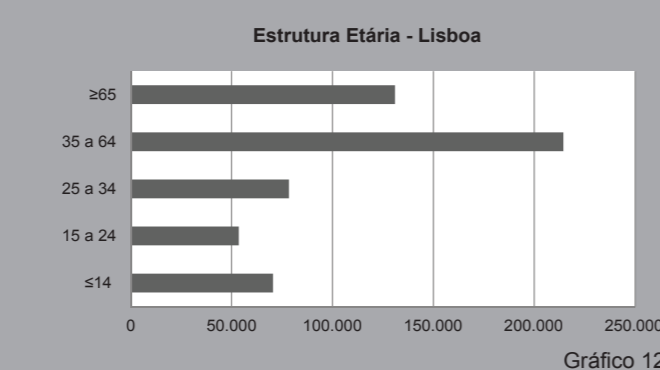
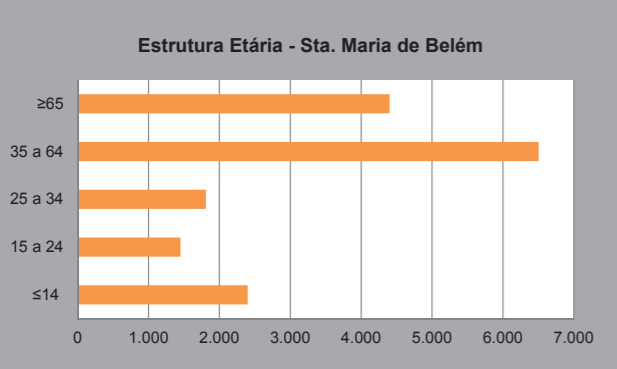
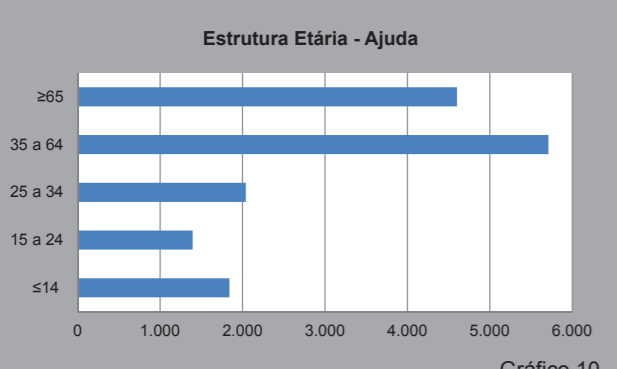
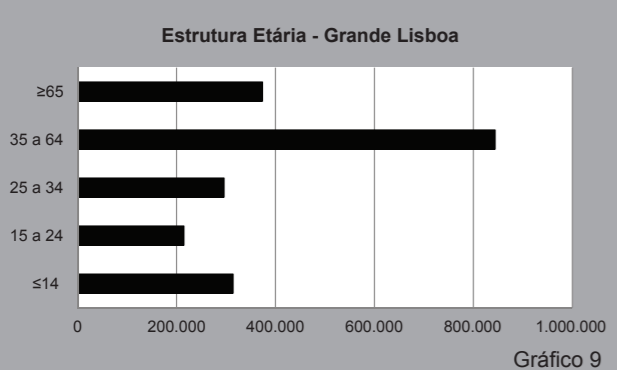
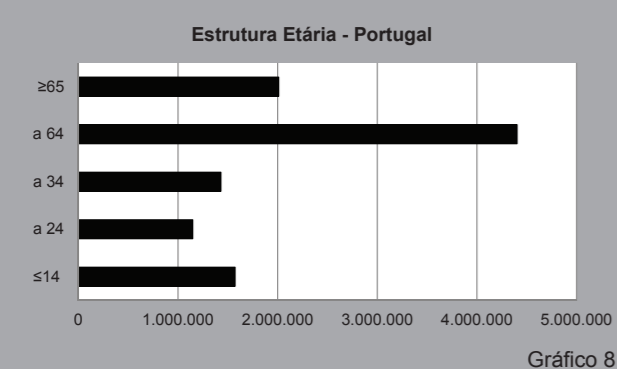
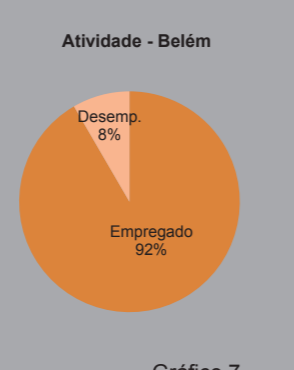
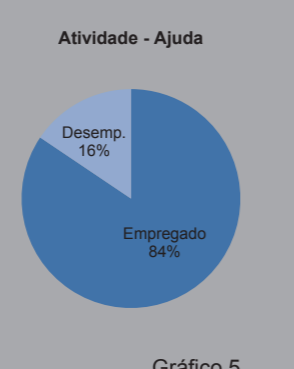
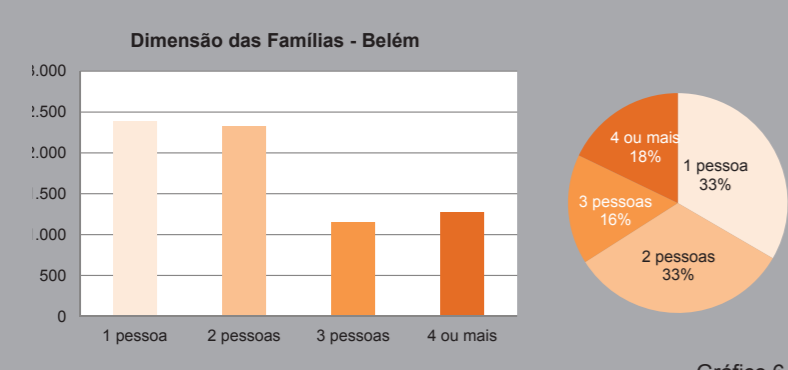
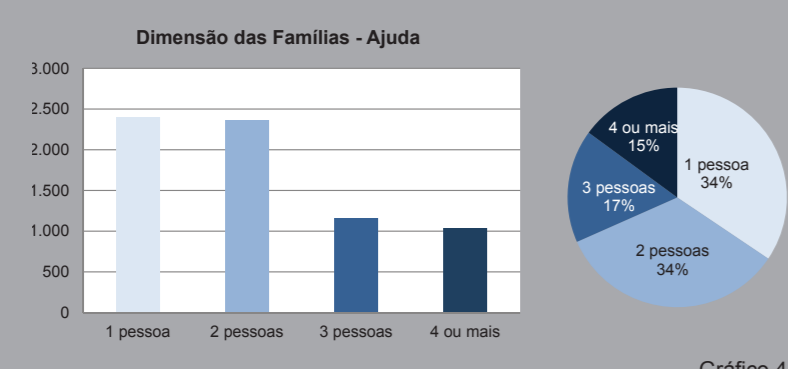
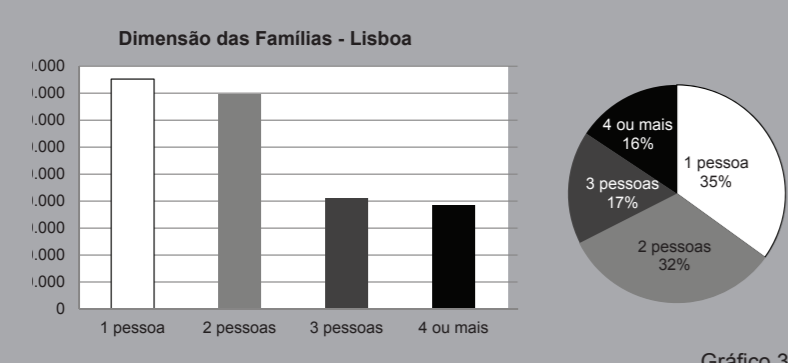
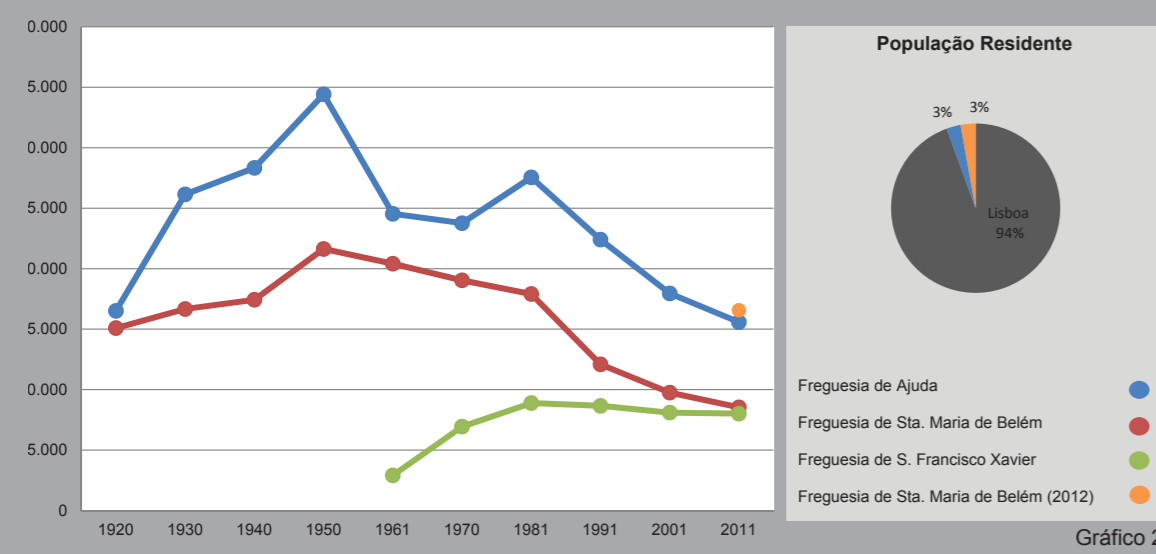
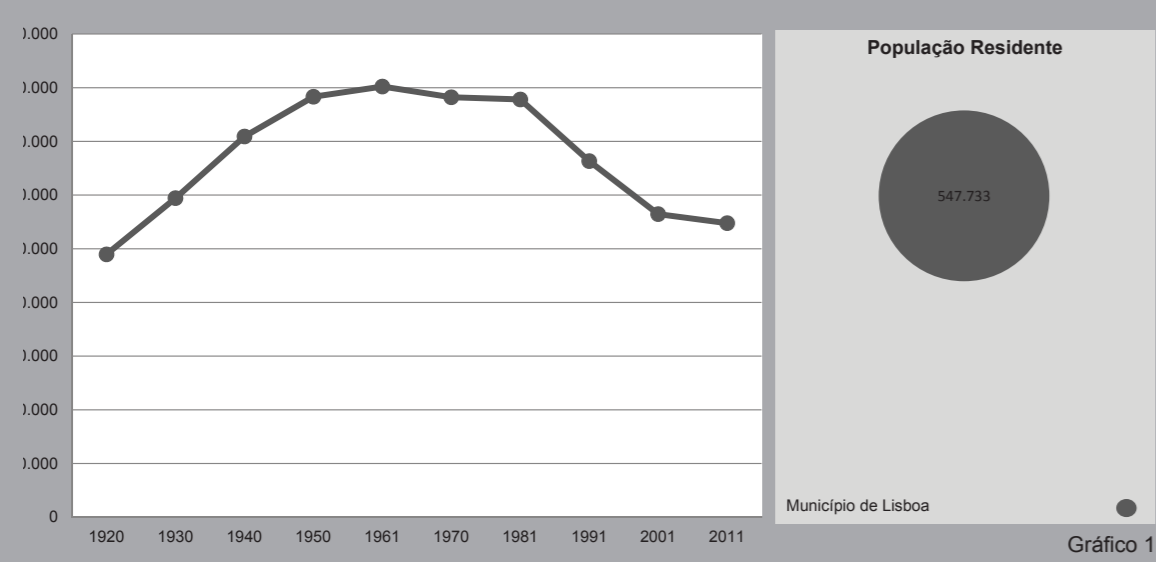

- TRÂNSITO
- Congestão em hora de ponta (pág. 99, mapa 7.4.7, Plano de Acessibilidades - Volume 2, 2013)
- ELEMENTOS DE REFERÊNCIA
- Potencial pedonal / pólo gerador de turismo (pág. 33, mapa 4.4.c, Plano de Acessibilidades - Volume 2, 2013)
 - Rede viária

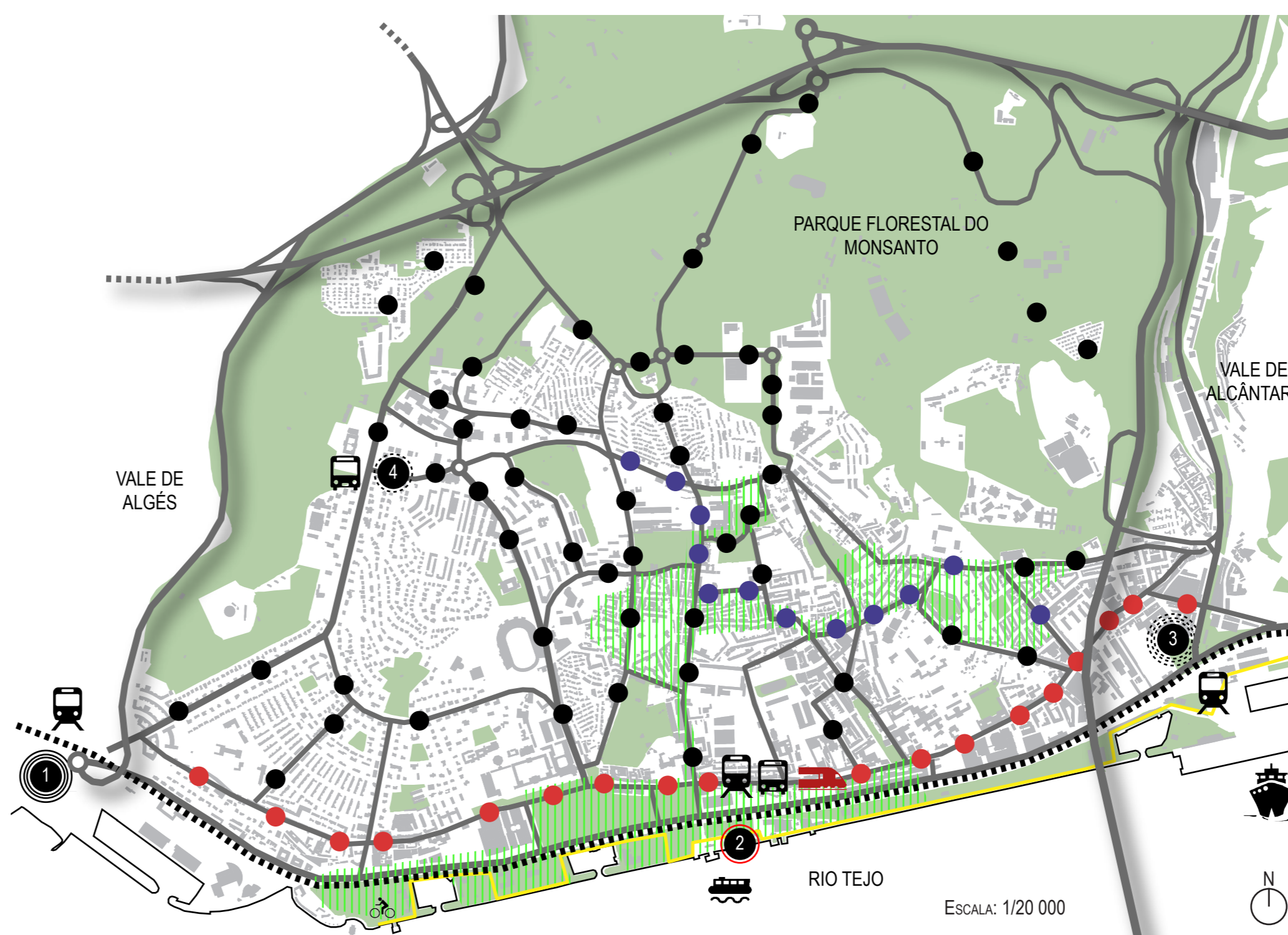

- TRANSPORTES
- Autocarro
 - Paragens
 - Linha Férrea
 - Estações
 - Estação fluvial
 - Porto comercial
 - Elétrico
 - Paragens
 - Antigo percurso do elétrico 18
 - Ciclovia e percurso pedonal
- INTERFACES
- Intermodal de Algés (regional)
 - Possível Intermodal de Belém (municipal)
 - Futura Intermodal de Alcântara (regional)
 - Futura interface do Restelo
- ELEMENTOS DE REFERÊNCIA
- Potencial pedonal / pólo gerador de turismo (pág. 33, mapa 4.4.c, Plano de Acessibilidades - Volume 2, 2013)
 - Rede viária

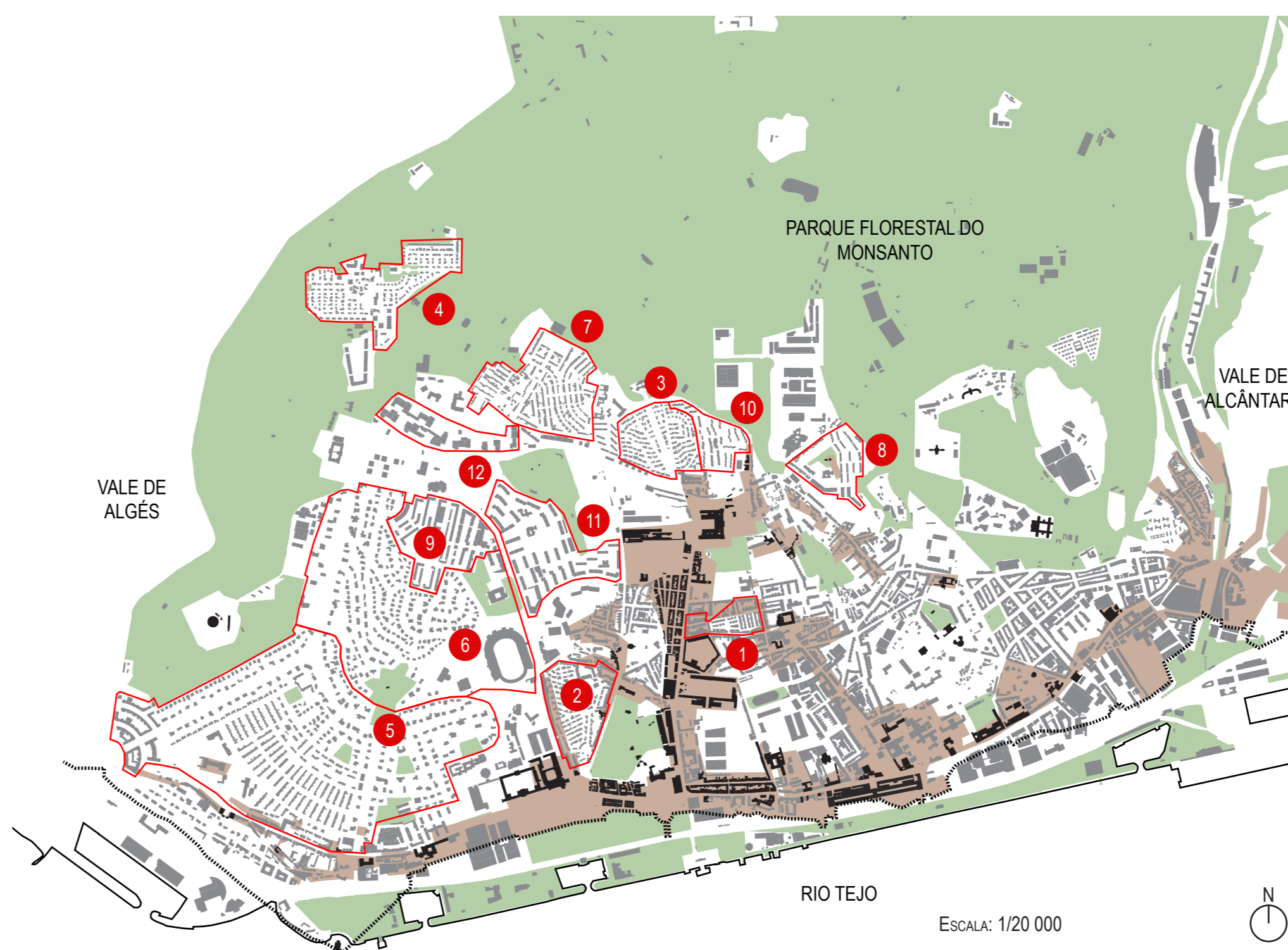

- CONSTRUÇÃO
- Bairro social da Ajuda / Boa Hora (1934)
 - Bairro novo de Belém (1938)
 - Bairro económico do Alto da Ajuda (1940)
 - Bairro económico de Caselas (1949)
 - Bairro económico do Restelo (fase 1-1955)
 - Bairro económico do Restelo (fase 2-1957)
 - Bairro municipal do Caramão (1957)
 - Bairro do Casalinho da Ajuda (1968)
 - Bairro da EPUL (1971)
 - Bairro 2 de Maio (1974)
 - Grupo de edifício do Ministério da Defesa Nacional (1966)
 - Torres do Restelo (1970)
- ELEMENTOS DE REFERÊNCIA
- Edifício (2014)
 - Edifício de destaque (pré séc. XX)
 - Área de construção (1975)
 - Linha de costa (1975)

INCUBADORA INTERATIVA COMO MOTOR DE ARRANQUE PARA UM PLANO URBANO:

ENTRE O MUSEU DOS COCHES E A CORDOARIA NACIONAL

FREGUESIAS DE AJUDA E STA. MARIA DE BELÉM - ANÁLISE



Gráfico 17



Gráfico 15

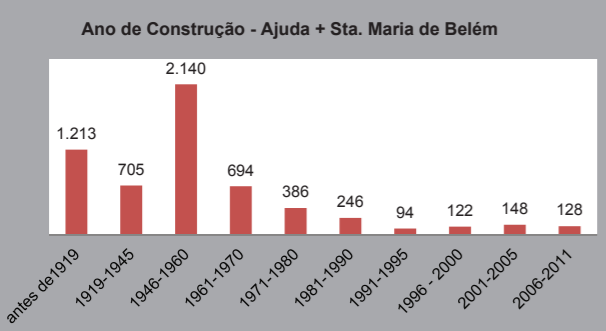

Gráfico 18

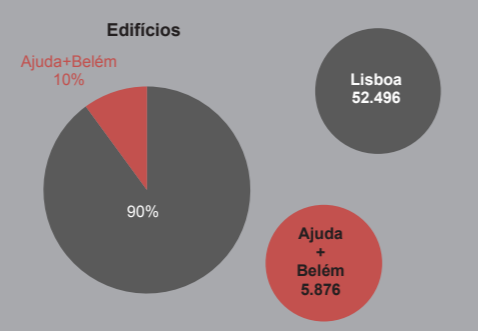

Gráfico 16

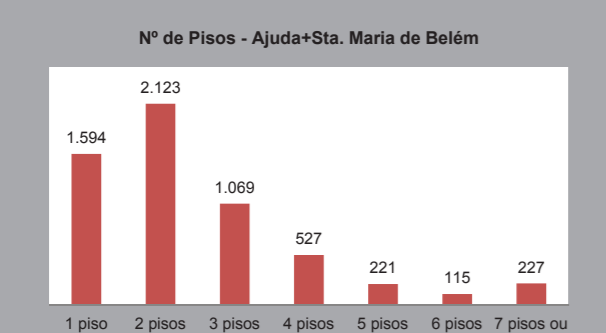

1 PALÁCIO NACIONAL DA AJUDA

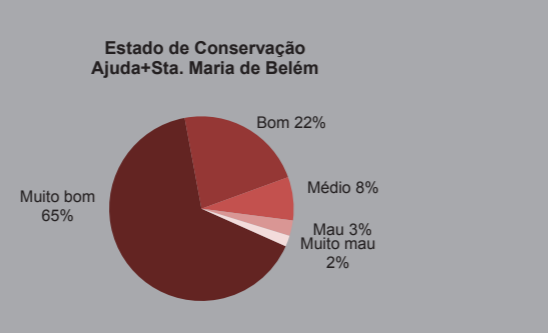

7 CENTRO CULTURAL DE BELÉM



8 MUSEU DOS COCHES



10 CORDOARIA NACIONAL

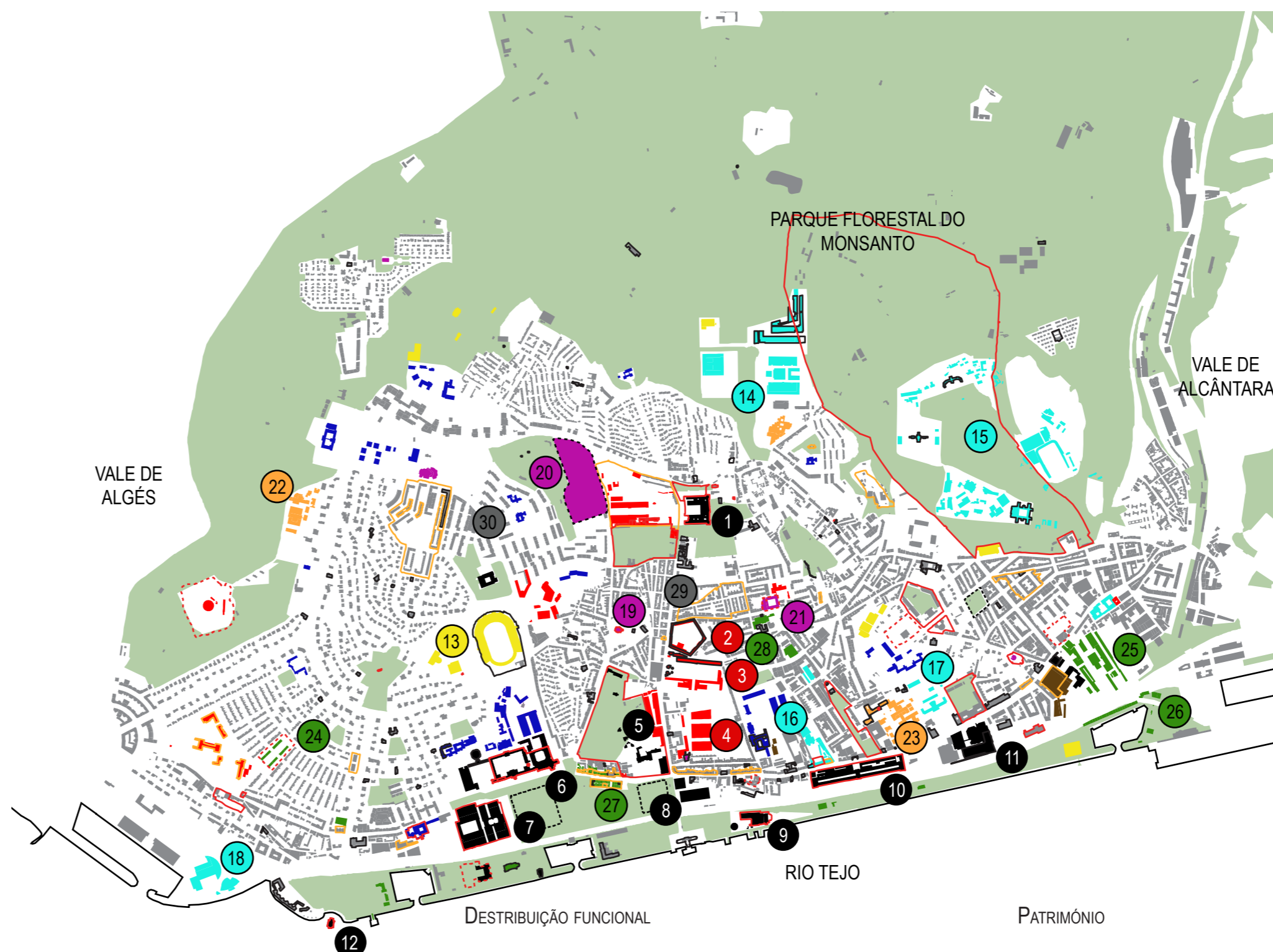

EDIFÍCIOS DE MAIOR DESTAQUE

- Palácio Nacional da Ajuda
- Quartel Conde de Lippe
- Regimento de Lanceiros nº2
- Oficinas Gerais de Material de Engenharia
- Palácio de Belém
- Mosteiro dos Jerónimos
- Centro Cultural de Belém
- Museu dos Coches
- Museu da Electricidade
- Cordoaria Nacional
- Centro de Congressos
- Torre de Belém
- Clube de Futebol Os Belenenses
- Pólo Universitário da Ajuda
- Instituto Superior de Agronomia
- Universidade Lusíada de Lisboa
- Instituto de Higiene e Medicina Tropical
- Centro Champallimaud
- Igreja da Memória
- Cemitério da Ajuda
- Igreja e convento da Boa Hora
- Hospital de São Francisco Xavier
- Hospital de Egas Moniz
- Conjunto na Rua Duarte Pacheco Pereira
- LX Factory
- Docas de Alcântara
- Conjunto Rua Vieira Portuense
- Mercado da Boa Hora
- Conjunto Calçada da Ajuda
- Conjunto Avenida da Ilha da Madeira

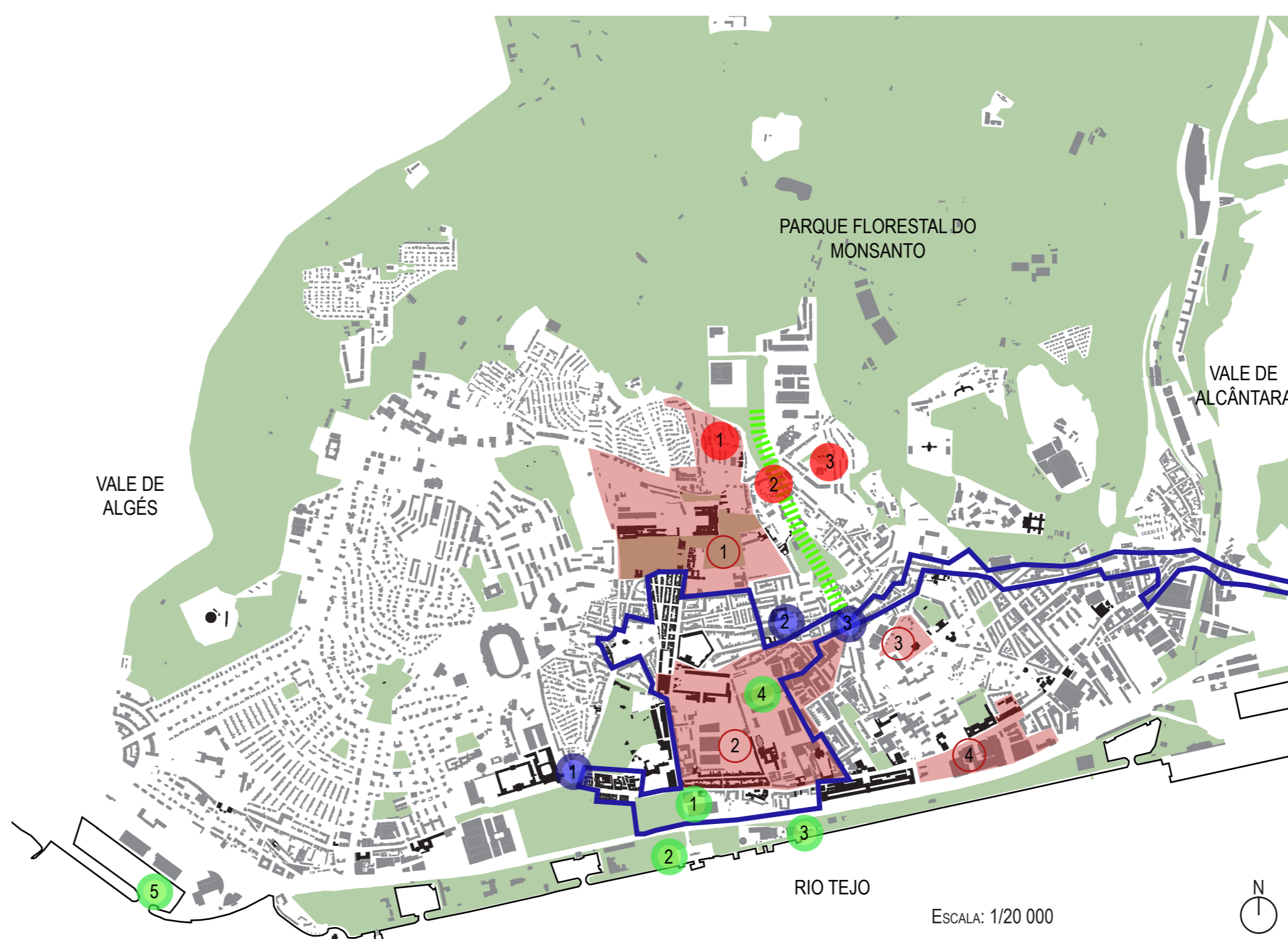
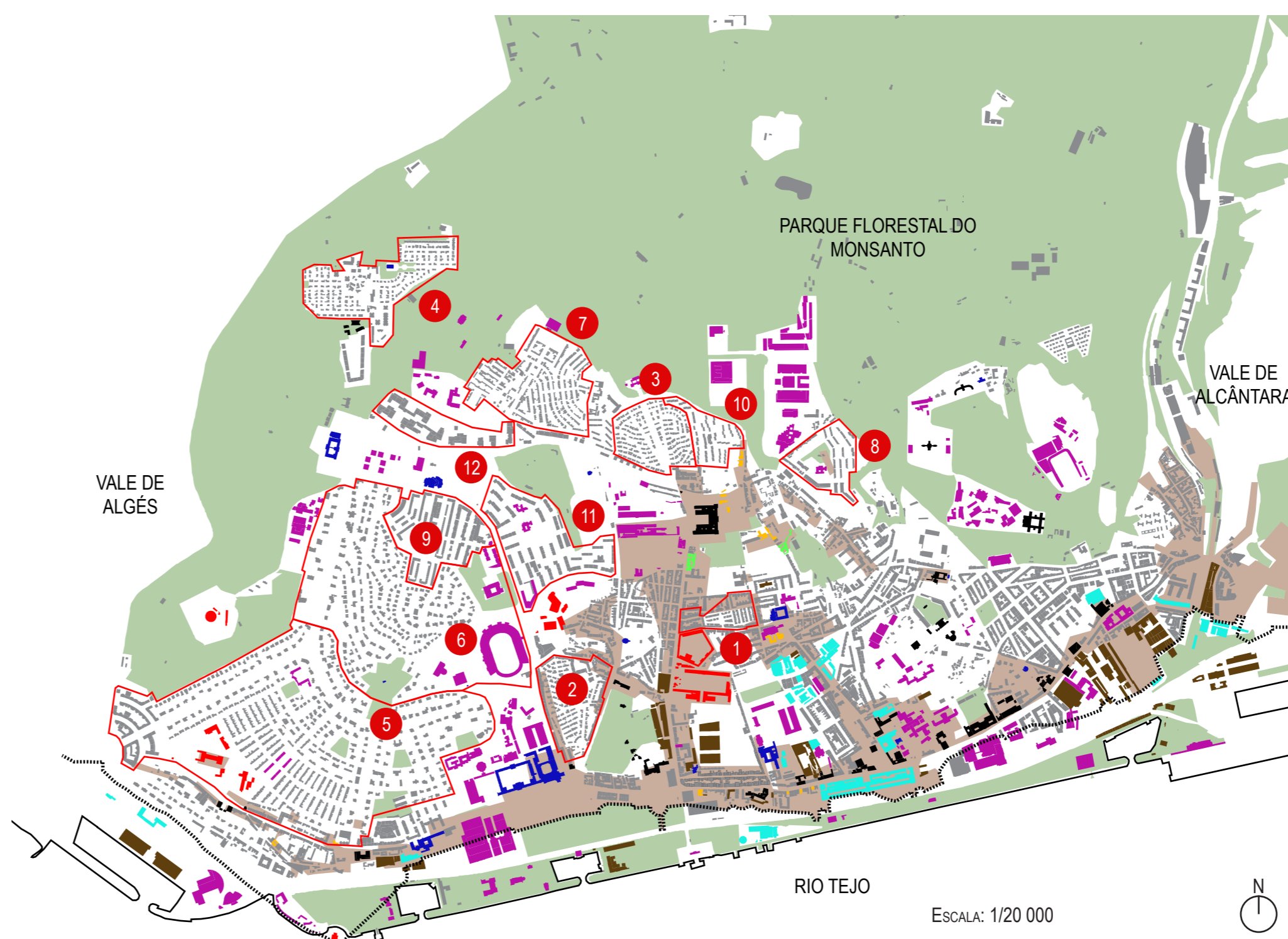

INCUBADORA INTERATIVA COMO MOTOR DE ARRANQUE PARA UM PLANO URBANO:

ENTRE O MUSEU DOS COCHES E A CORDOARIA NACIONAL

INCUBADORA NO ESPAÇO RELACIONAL - ANÁLISE

CASO DE ESTUDO: @22 BARCELONA

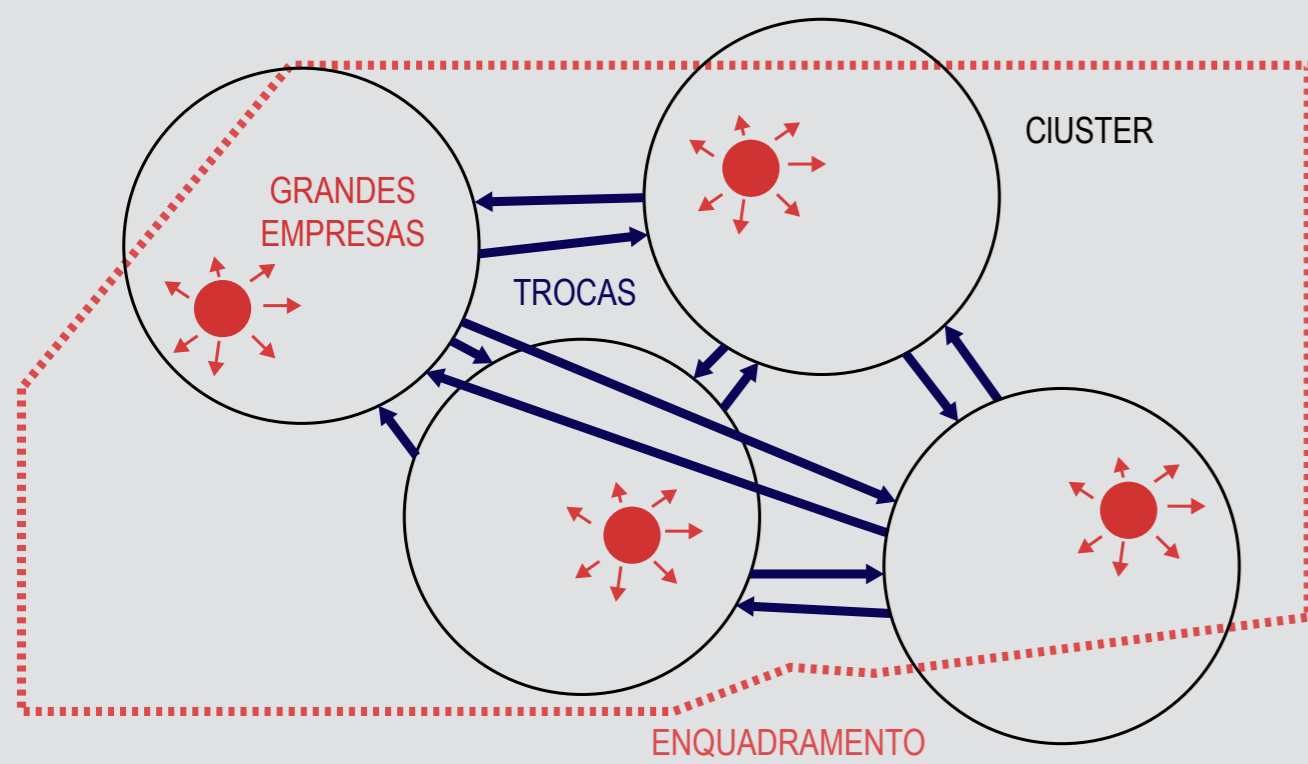

ORGANIZAÇÃO ESPACIAL EM CLUSTER COM BASE NA ECONOMIA DO CONHECIMENTO

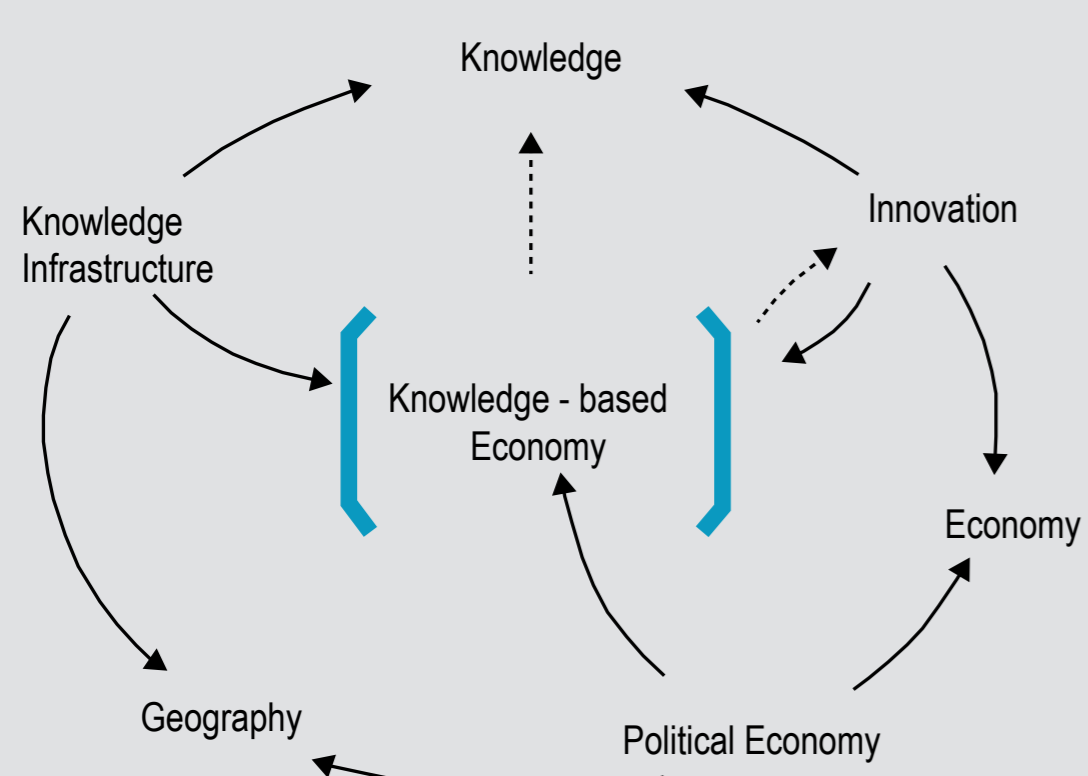

ORGANIZAÇÃO CONCEPTUAL

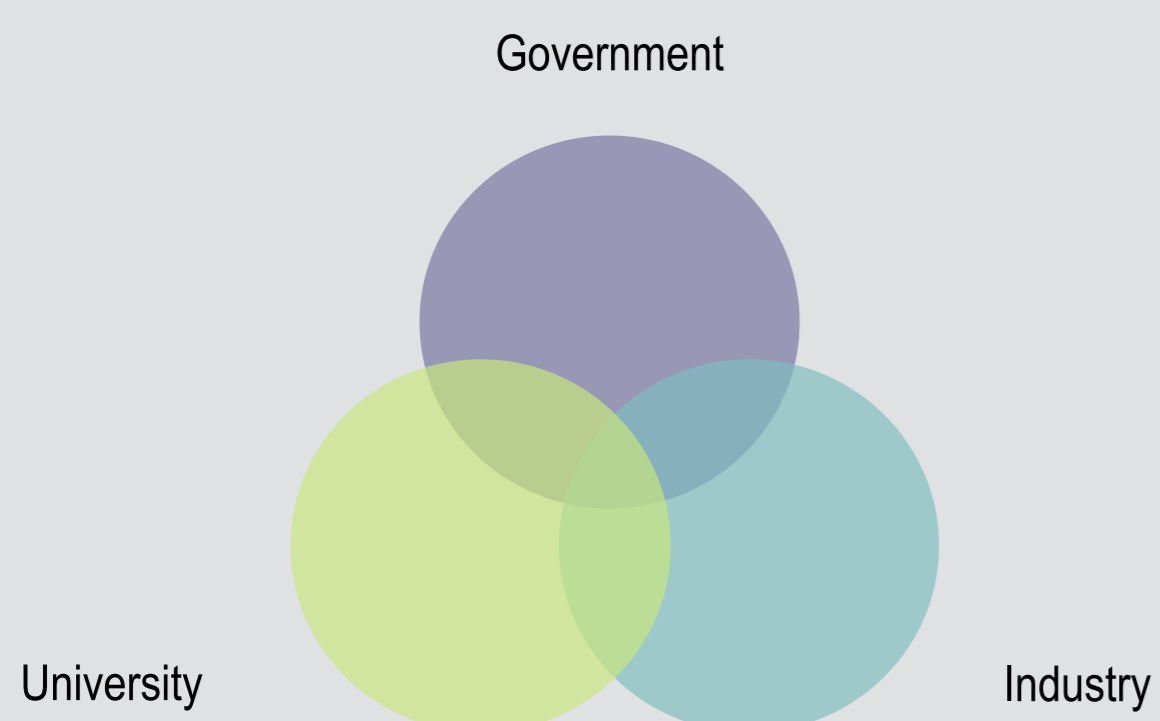

CONCILIAÇÃO ENTRE O CONHECIMENTO DOS PRINCIPAIS INTERVENIENTES DO ESPAÇO

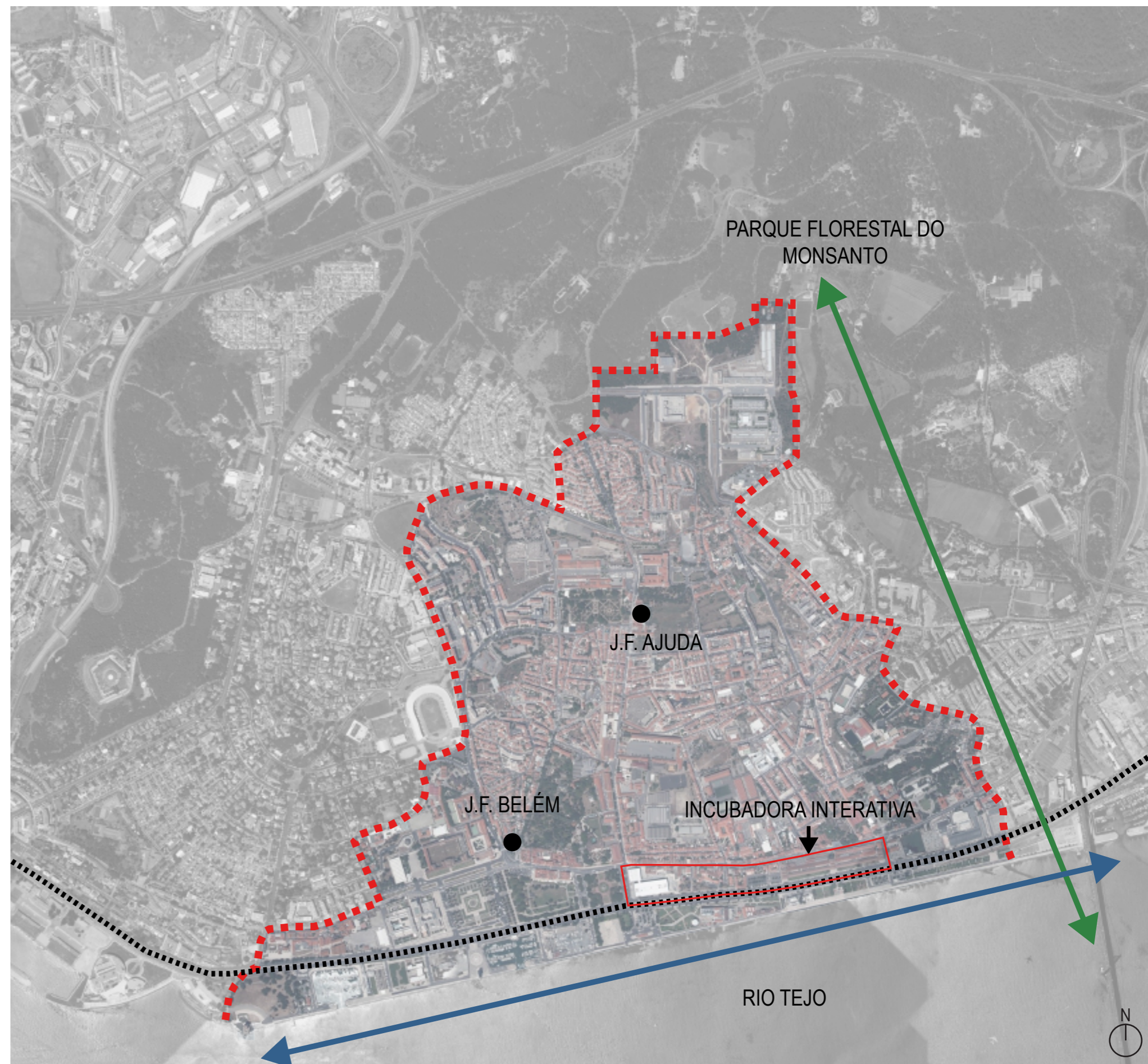

PROPOSTA DE ENQUADRAMENTO PARA A CRIAÇÃO DE UM CLUSTER QUE INTERAGE COM UMA LIGAÇÃO REGIONAL RIBEIRINHA E COM UMA PREVISÃO DE CRESCIMENTO ENTRE O RIO TEJO E O PARQUE FLORESTAL DO MONSANTO

ASPETOS A RETER

- LOCALIZAÇÃO ESTRATÉGICA PRIVILEGIADA;
- LIGAÇÃO ÚNICA ENTRE O PARQUE FLORESTAL DO MONSANTO E O RIO TEJO;
- ZONA HISTÓRICA PROCURADA PELOS SEUS ESPAÇOS DE RECREIO, LAZER, PATRIMÓNIO E CULTURA;
- UM DOS PONTOS PRINCIPAIS DE TURISMO NO PAÍS;
- BOA CONECTIVIDADE ENTRE ESCALAS;
- DICOTOMIA ENTRE ESCALAS DE EDIFÍCIOS E ESPAÇOS;
- ENVELHECIMENTO PREOCUPANTE DA POPULAÇÃO NA FREGUESIA DE AJUDA;
- INCAPACIDADE DE VALORIZAR O PATRIMÓNIO NA FREGUESIA DE AJUDA;
- ISOLAMENTO DOS BARRIOS A NORTE;
- PROBLEMAS DE ESTACIONAMENTO NA ZONA MONUMENTAL DE BELÉM;
- FALTA DE SERVIÇOS PARA OS MORADORES E EMPRESAS;
- PROBLEMAS DE INCENTIVO À HABITAÇÃO NA FREGUESIA DE AJUDA

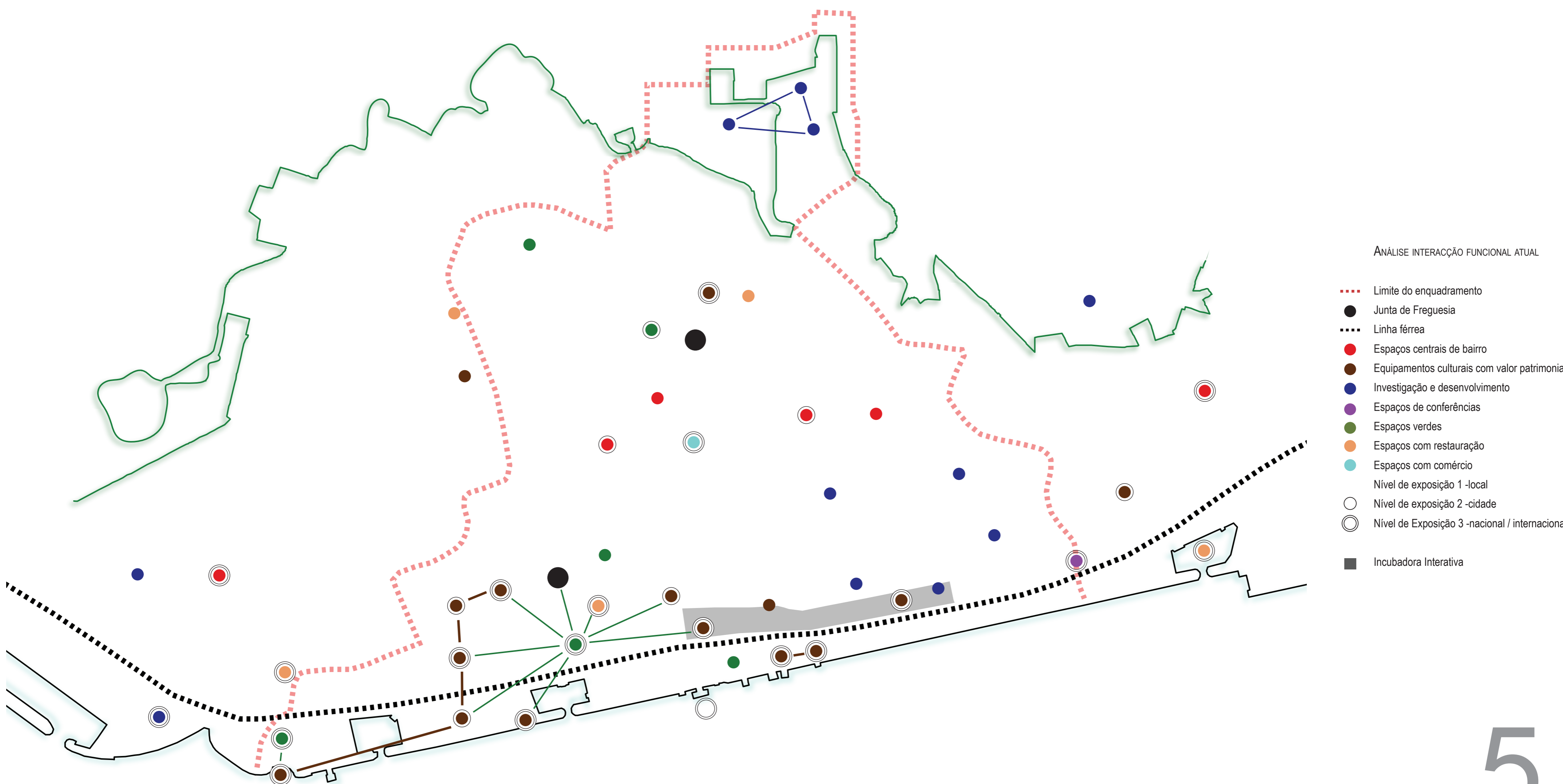



BELEM LINHA DE COSTA - 1870



VISTA DA TORRE DE BELEM - FOTOGRAFADO EM 1881



1 CORDOARIA NACIONAL - 1961



1 PALÁCIO DO MARQUÊS DE ANGEJA - 1939



EVOLUÇÃO HISTÓRICA

- Limite do Plano da Incubadora Interativa
- Edificado 2012
- Edificado envolvente 2012
- Edificado 1875



- Limite do Plano da Incubadora Interativa
- Edificado 2012
- Edificado envolvente 2012
- Edificado 1904



- Limite do Plano da Incubadora Interativa
- Edificado 2012
- Edificado envolvente 2012
- Edificado 1875



CADASTRO

- Estatal
- Municipal
- Privado

* Os lotes e edifícios marcados estão detalhados no anexo 2

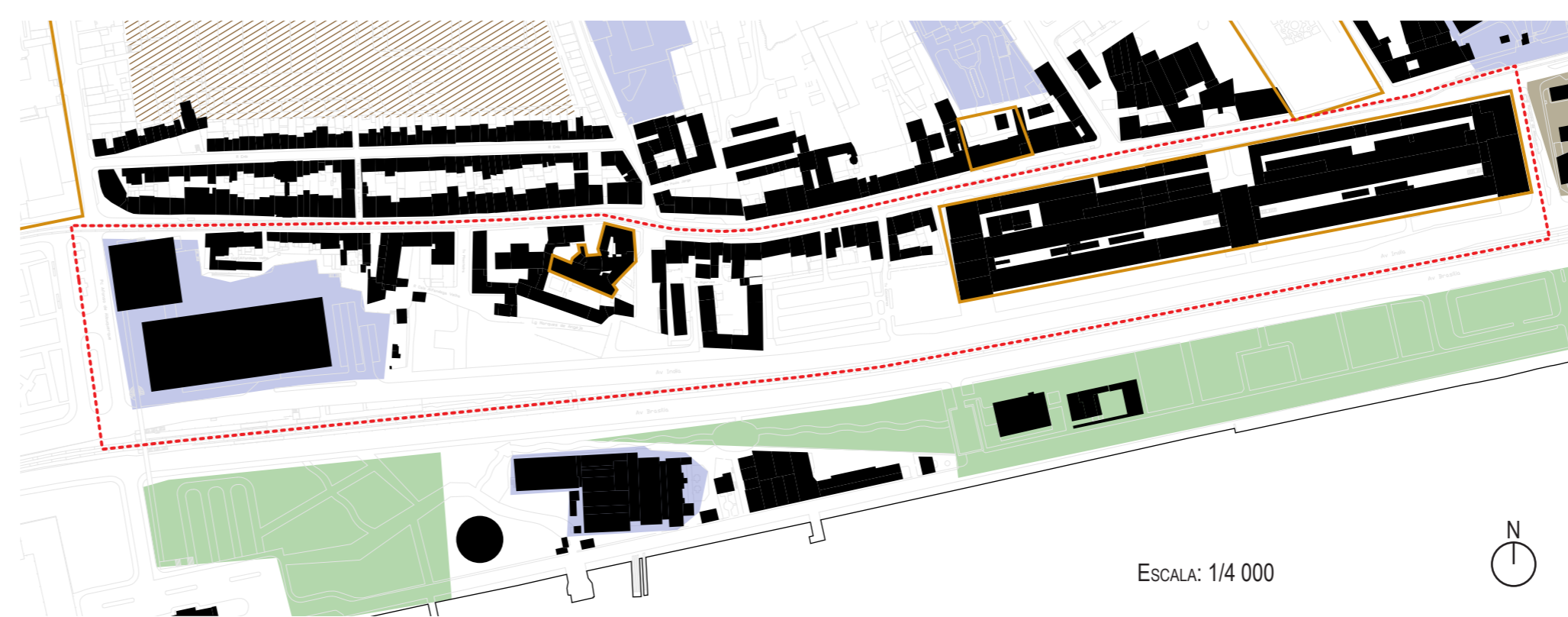

QUALIFICAÇÃO

- Edificado
- Espaço de uso especial de equipamentos
- Espaços verdes ribeirinhos
- Imóveis classificados
- Espaços centrais e residenciais (a consolidar)
- Espaços centrais e residenciais



CONDICIONANTES

- Edificado
- Imóveis em vias de classificação
- Monumento nacional e instalação militar
- Instalações militares
- Área de jurisdição da administração do Porto de Lisboa
- Zonas desafetadas
- Zona de proteção das instalações militares
- Zona de proteção de hospitais

TRANSPORTES

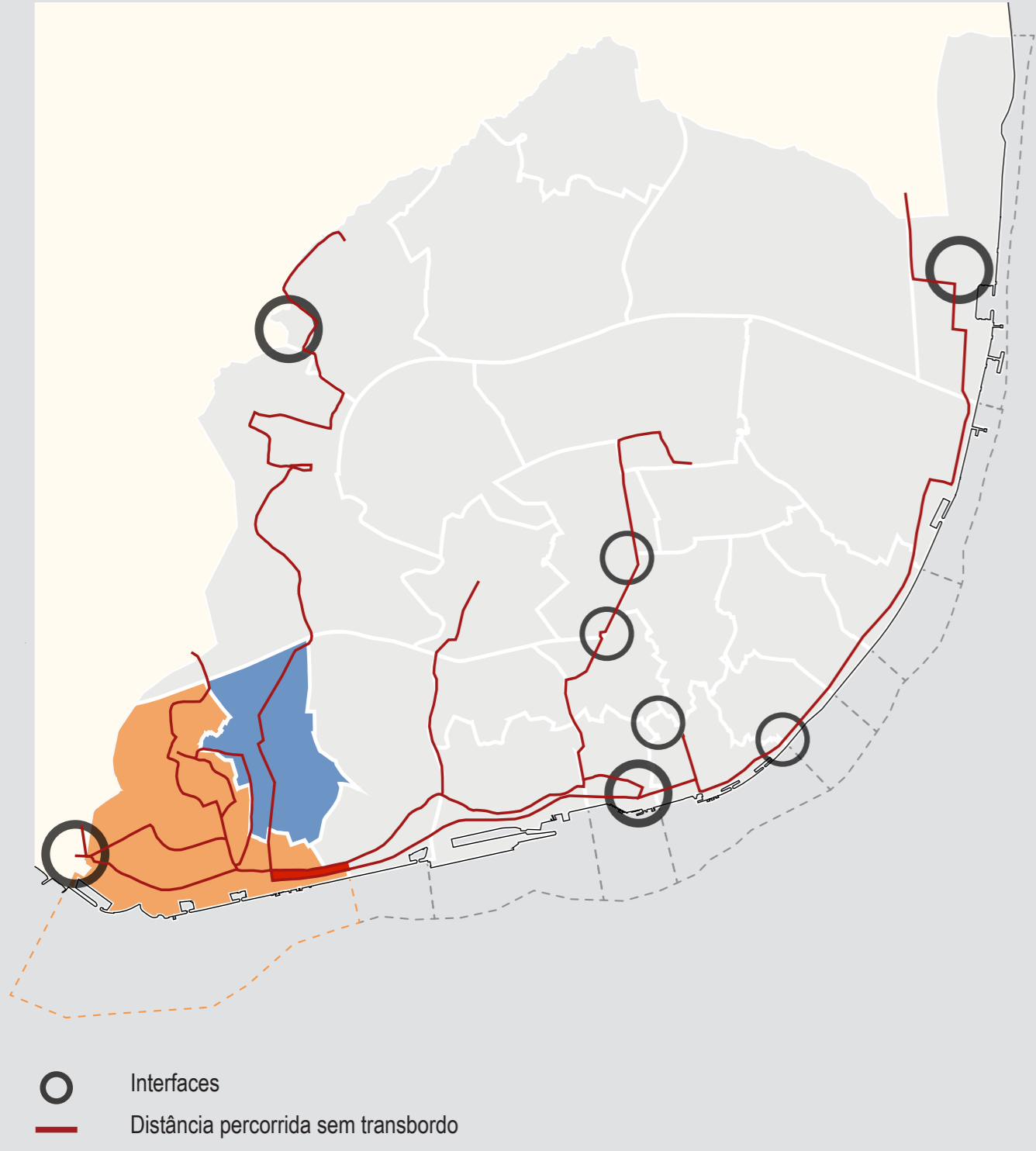

1 ESTACIONAMENTO JUNTO AO TORREÃO POENTE DA CORDOARIA NACIONAL



2 ESPAÇO JUNTO AO PALÁCIO DO MARQUÊS DE ANGEJA



3 FACHADA DO ARMAZÉM NA RUA DA JUNQUEIRA



ESTADO DE CONSERVAÇÃO

- Bom estado
- Intervenção superficial
- Intervenção profunda
- Em obra

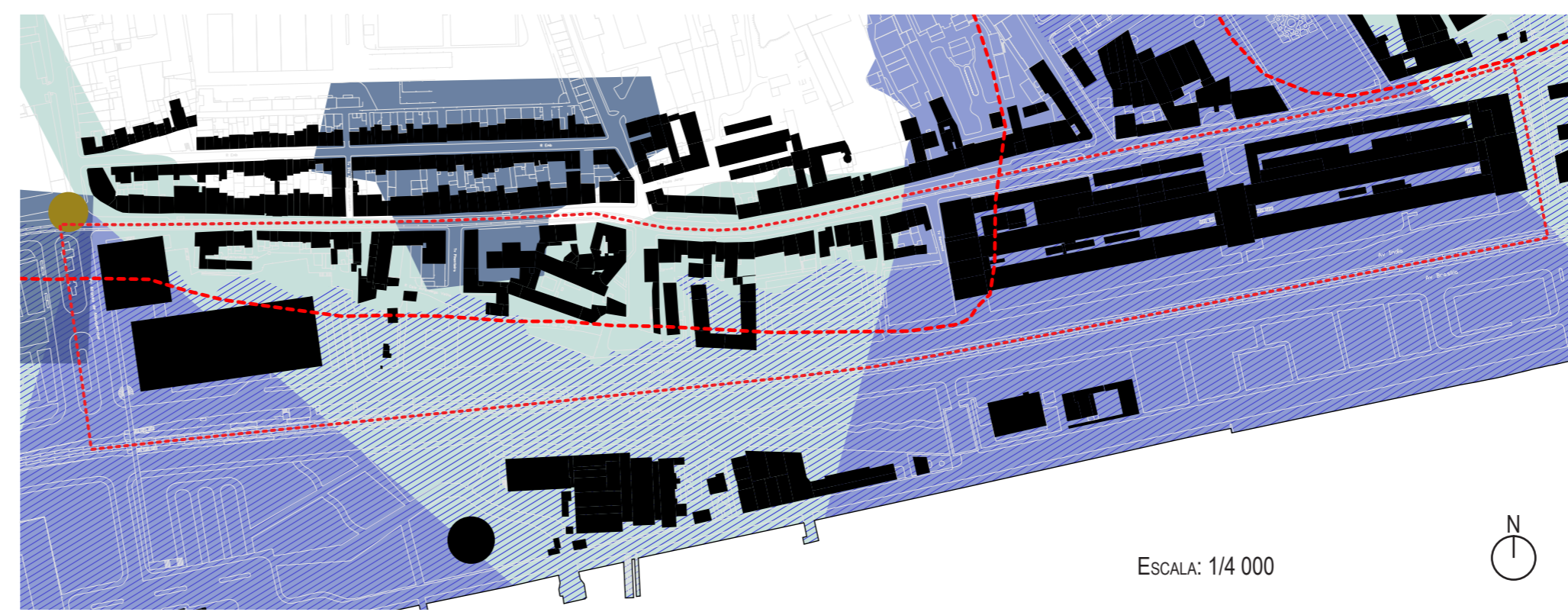

RISCOS

- Edificado
- Vulnerabilidade às inundações (moderada)
- Vulnerabilidade às inundações (elevada)
- Vulnerabilidade às inundações (muito elevada)
- Vulnerabilidade sísmica do solo muito elevada
- Efeito de maré direto
- Bacia entre 5 e 75 ha



Usos

- Equipamento cultural
- Habitação
- Comércio / restauração
- Uso misto tipo I (habitação+comércio/restauração)
- Uso misto tipo II (habitação+serviços)
- Uso misto tipo III (comércio+serviços)
- Ensino
- Religioso
- Serviços
- Armazéns
- Transportes



TIPOLOGIAS

- Habitação com interesse público
- Palácios / Palacetes
- Religioso
- Industrial
- Armazéns
- Equipamento
- Habitação de baixo custo

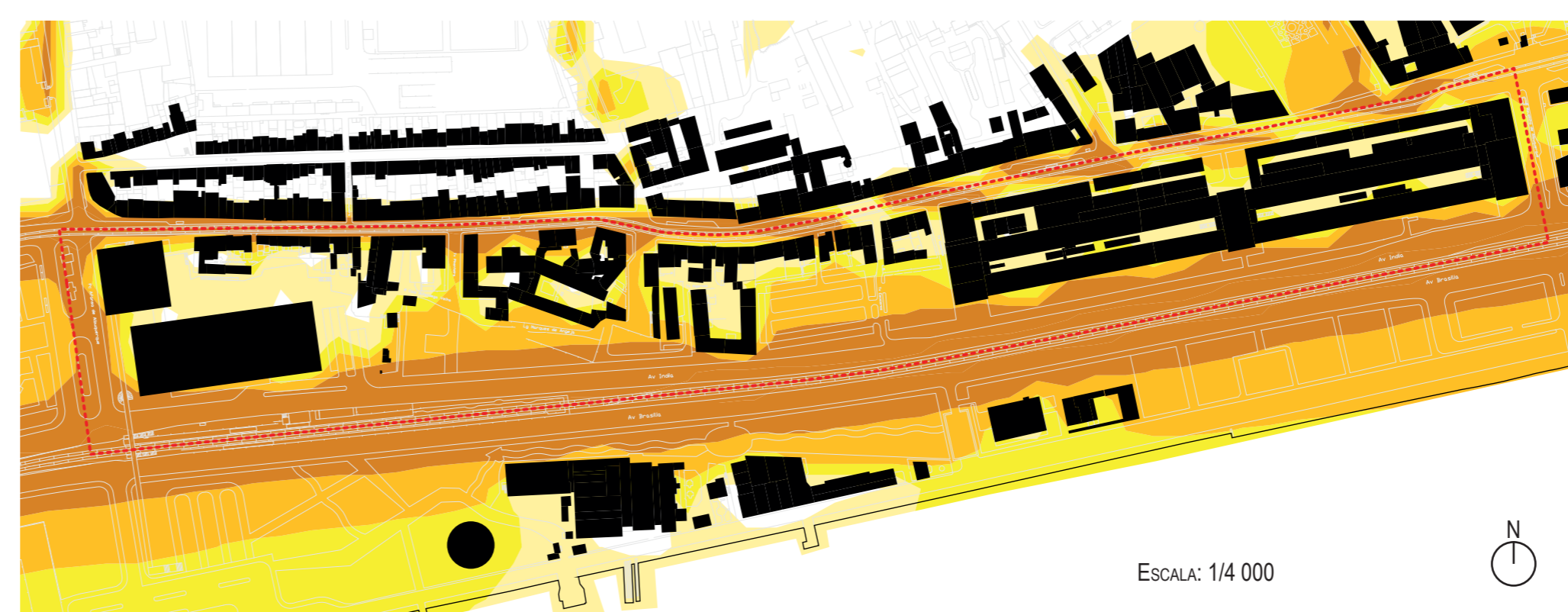

RUIDO

- Edificado
- Nenhum
- Baixo
- Médio
- Alto
- Muito alto

INCUBADORA INTERATIVA COMO MOTOR DE ARRANQUE PARA UM PLANO URBANO:

ENTRE O MUSEU DOS COCHES E A CORDOARIA NACIONAL

FASE 1 - INCUBADORA NO ESPAÇO RELACIONAL - PROPOSTA ESTRATÉGICA

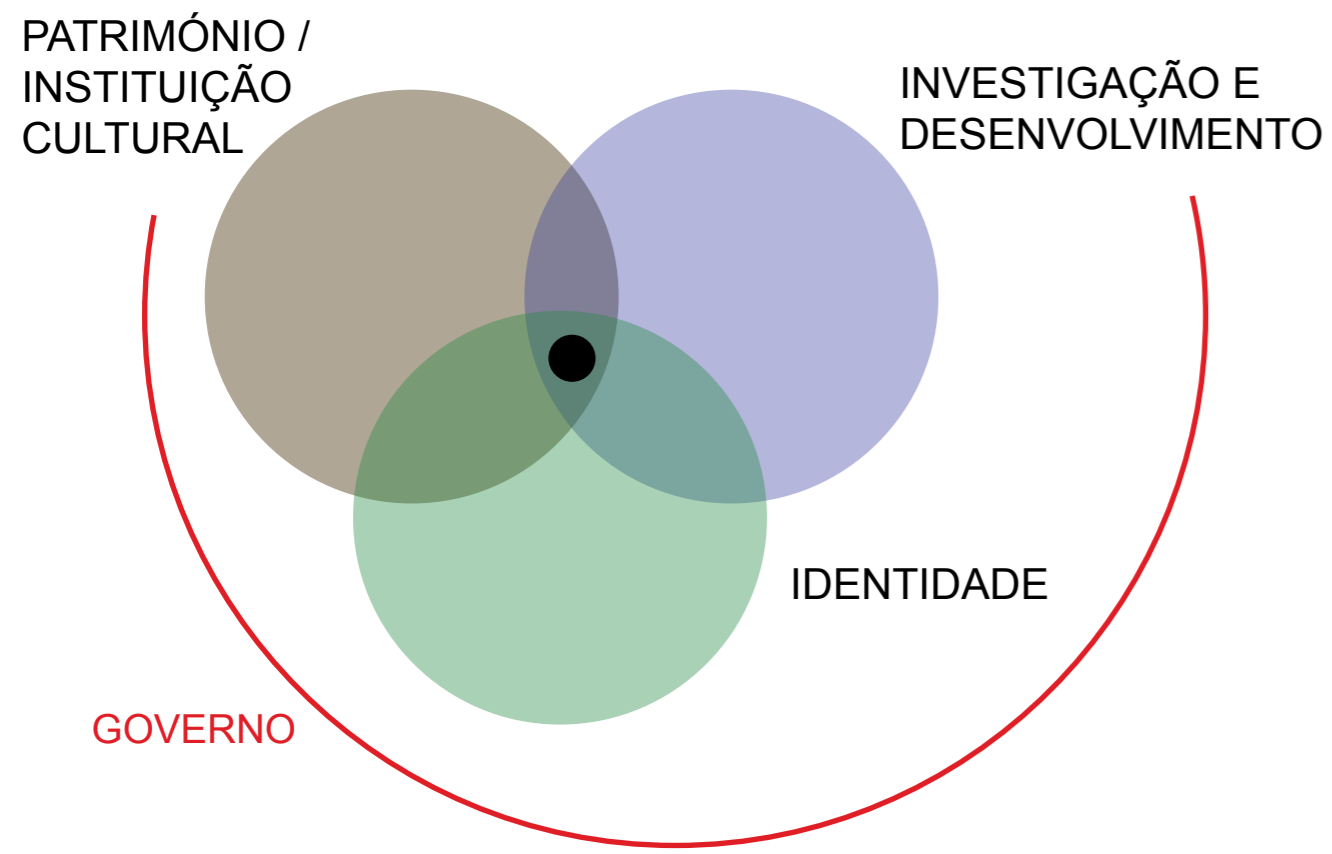

CONCILIAÇÃO ENTRE O CONHECIMENTO DOS PRINCIPAIS INTERVENIENTES DO ESPAÇO

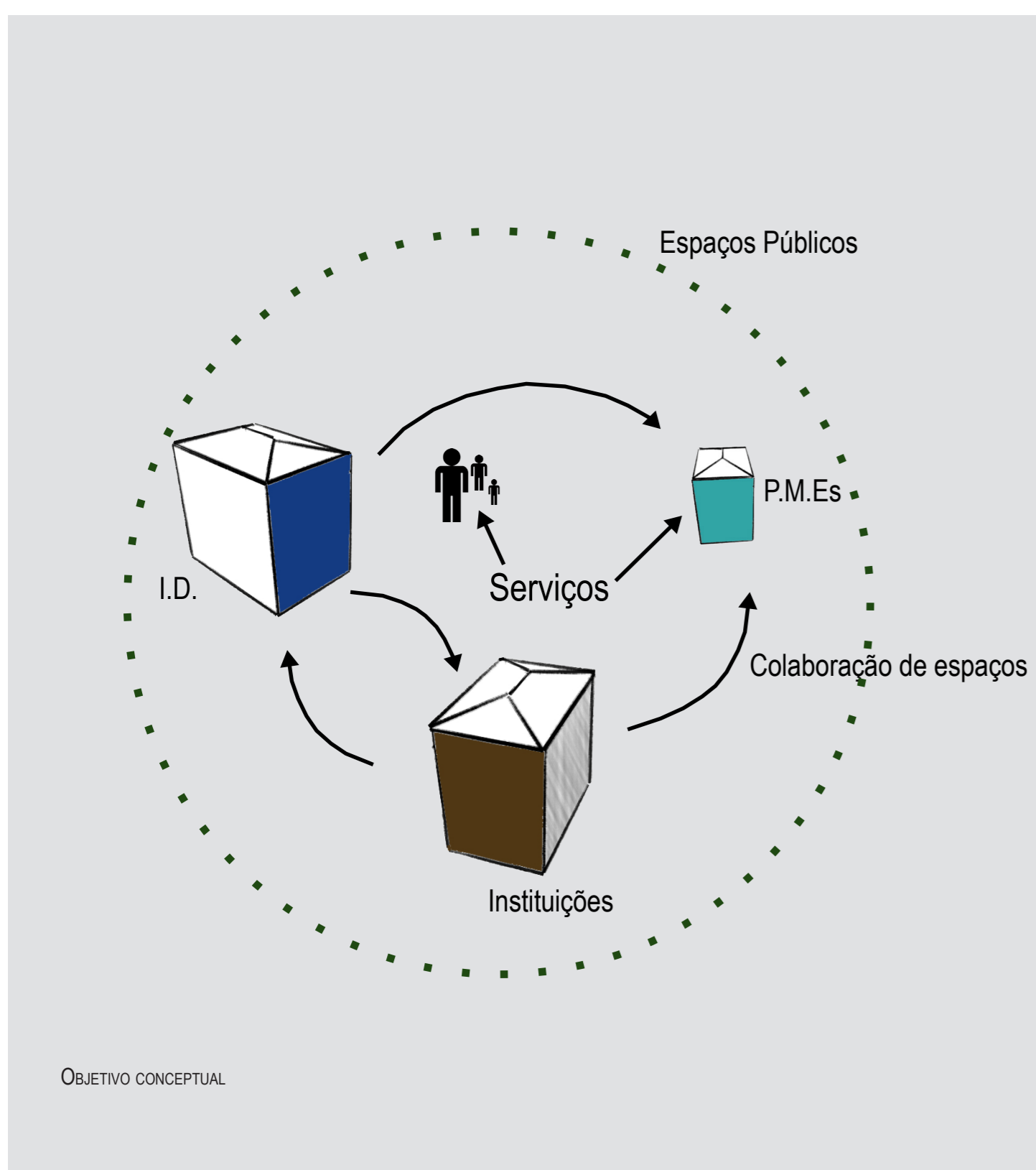

EXTRATO DA TABELA DO ANEXO 2 - DADOS GERAIS DO ESPAÇO EXISTENTE ONDE SERÁ PROPOSTO A INCUBADORA INTERATIVA

DADOS GERAIS

Superfície Líquida (Sl)	89 164 m ²
Área do Terreno (At)	124 216 m ²
Superfície Bruta (Sb)	70 803 m ²

CADASTRO

Propriedade Privada	11 039 m ²
Propriedade Estatal	91 382 m ²
Propriedade Municipal	11 165 m ²
Propriedade Parapúblico - Estatal	8 597 m ²
Propriedade Parapúblico - Municipal	2 033 m ²

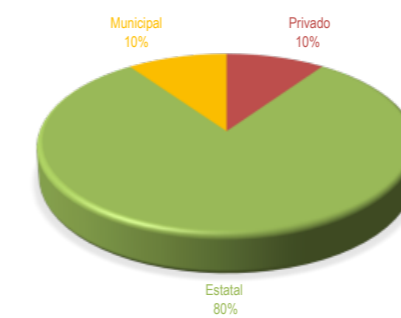

PRINCIPAIS INDICADORES E ÍNDICES

Superfície de arruamentos + Vias principais (Sarr+Svp)	26 634 m ²
Área de implantação (Ao)	36 321 m ²
Índice de implantação (Io)	29,20%
Superfície de logradouros privados (Slog)	4 311 m ²
Superfície de logradouros excepto privados (Slog)	2 636 m ²
Superfície de Lote (Slote)	6 947 m ²
Área de Construção (ic)	70 346 m ²
Índice de construção (ic)	0,99
Percentagem de ocupação do terreno (p)	51%
Número Máximo de pisos (nmax)	5
Número médio de pisos (nm)	1,94
Pessoas (P)	213
Densidade populacional (d)	0,0047 P/m ²
Densidade habitacional (D)	0,27 h/m ²
Capitação de Áreas Verdes (Cv)	45 m ²
Número médio de alturas do edificado (nmh)	9 m ²
Capitação de Áreas de equipamentos (Ceq)	242
Área coberta por habitante (Ac)	330m ²

UTILIZAÇÃO DO ESPAÇO

Área total de espaços verdes	9 680 m ²
Área total de espaços verdes públicos	8 780 m ²
Área de terreno ocupado por equipamentos	51 568 m ²
Área total de espaços circuláveis	36 413 m ²

FUNÇÕES

COMÉRCIO	1303 m ²
SERVIÇOS	7343 m ²
RESTAURAÇÃO	267 m ²
EQUIPAMENTOS CULTURAIS	24 012 m ²

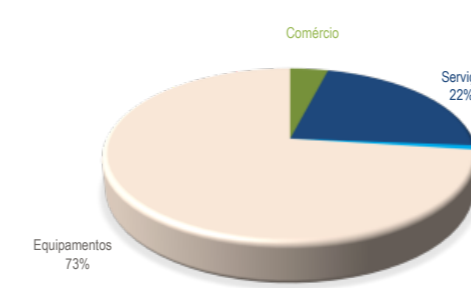

REDE ESPACIAL COLABORATIVA - FASE 1

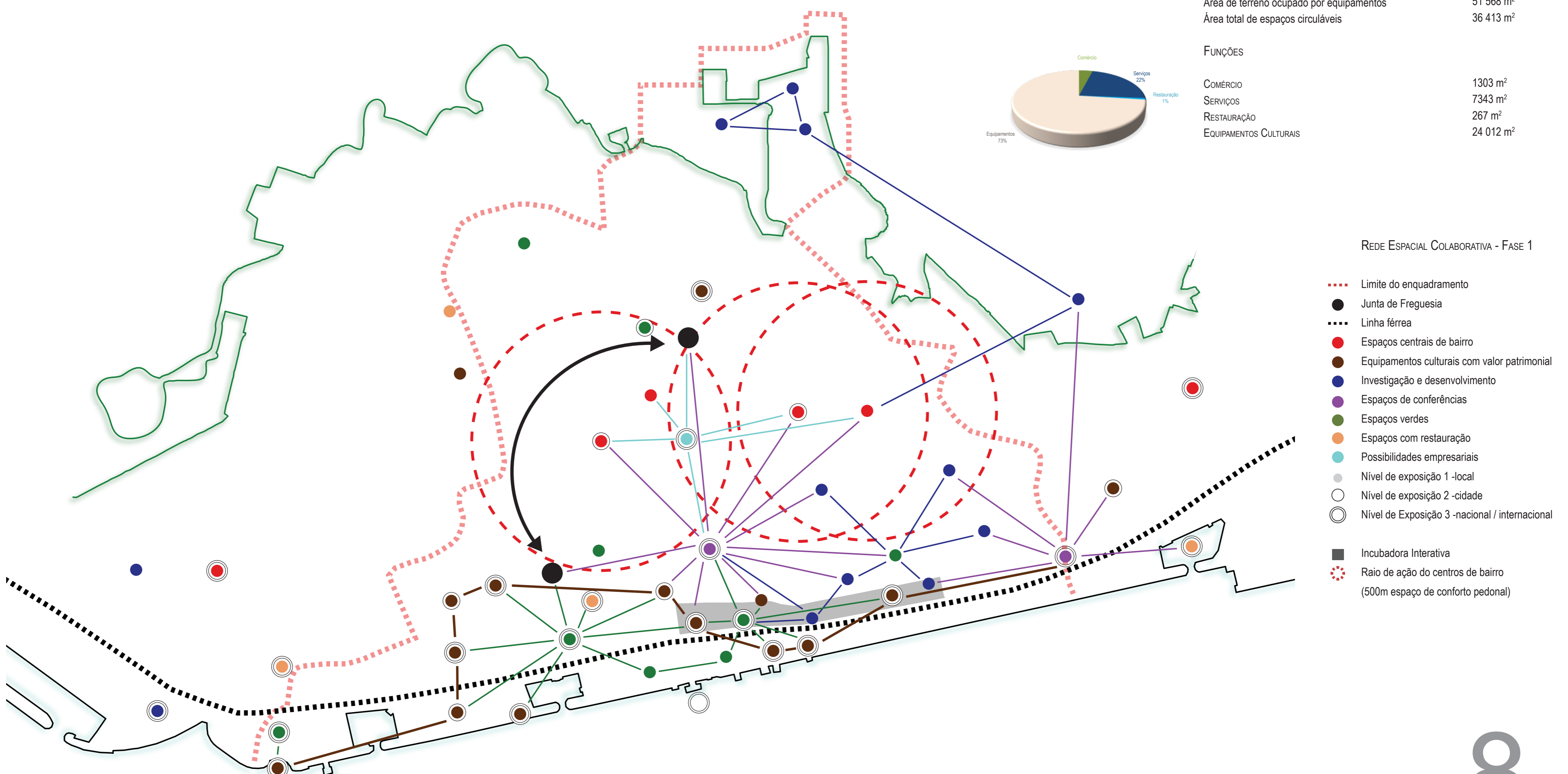

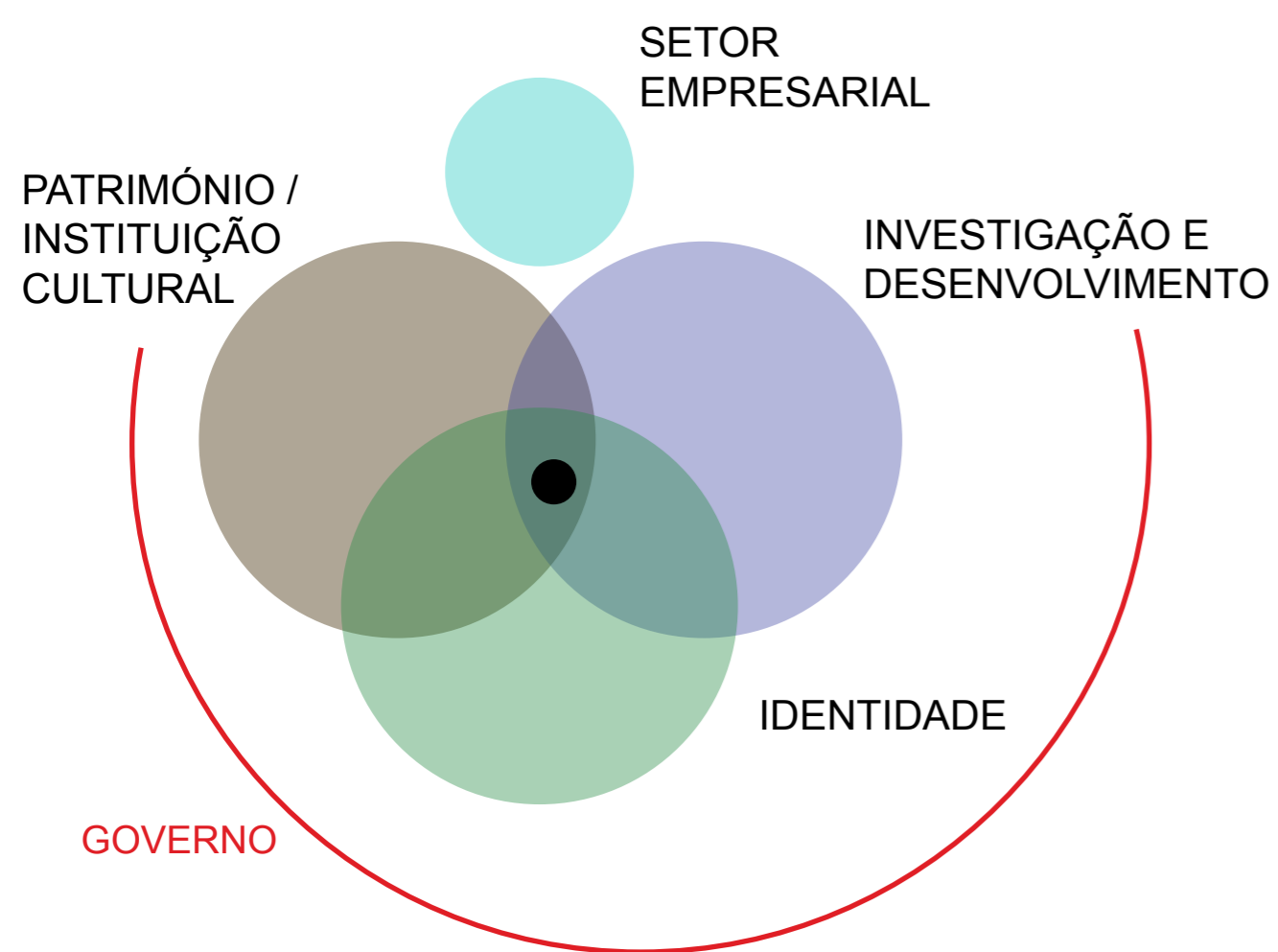

ESTRATÉGIA FASE 1

- Limite do plano da Incubadora Interativa
- Transportes
- Novas paragens de autocarro
- ... Linha férrea
- Melhoramentos / novas vias
- Espaços centrais de bairro
- Equipamentos culturais com valor patrimonial
- Escolas primárias e secundárias
- Eixo do Rio Seco
- Eixo Cultural
- Ⓟ Estacionamento
- Ⓟ Estacionamento (proposta)
- Quinta e Palácio das Águias
- Antigas OGME
- Centro de Congressos de Lisboa
- Possibilidades empresariais
- ① Infraestrutura de apoio ao Museu dos Coches
- ③ Regimento de Lanceiros nº2
- Faculdade de Veterinária
- ISCSP
- Faculdade de Arquitetura
- Faculdade de Agronomia
- Restart
- Instituto de Higiene e Medicina Tropical
- Universidade Lusíada de Lisboa
- Instituto Superior Naval



INCUBADORA INTERATIVA COMO MOTOR DE ARRANQUE PARA UM PLANO URBANO:

ENTRE O MUSEU DOS COCHES E A CORDOARIA NACIONAL

FASE 1 - INCUBADORA INTERATIVA NA REDE ESPACIAL

CASO DE ESTUDO: THEASTER GATES

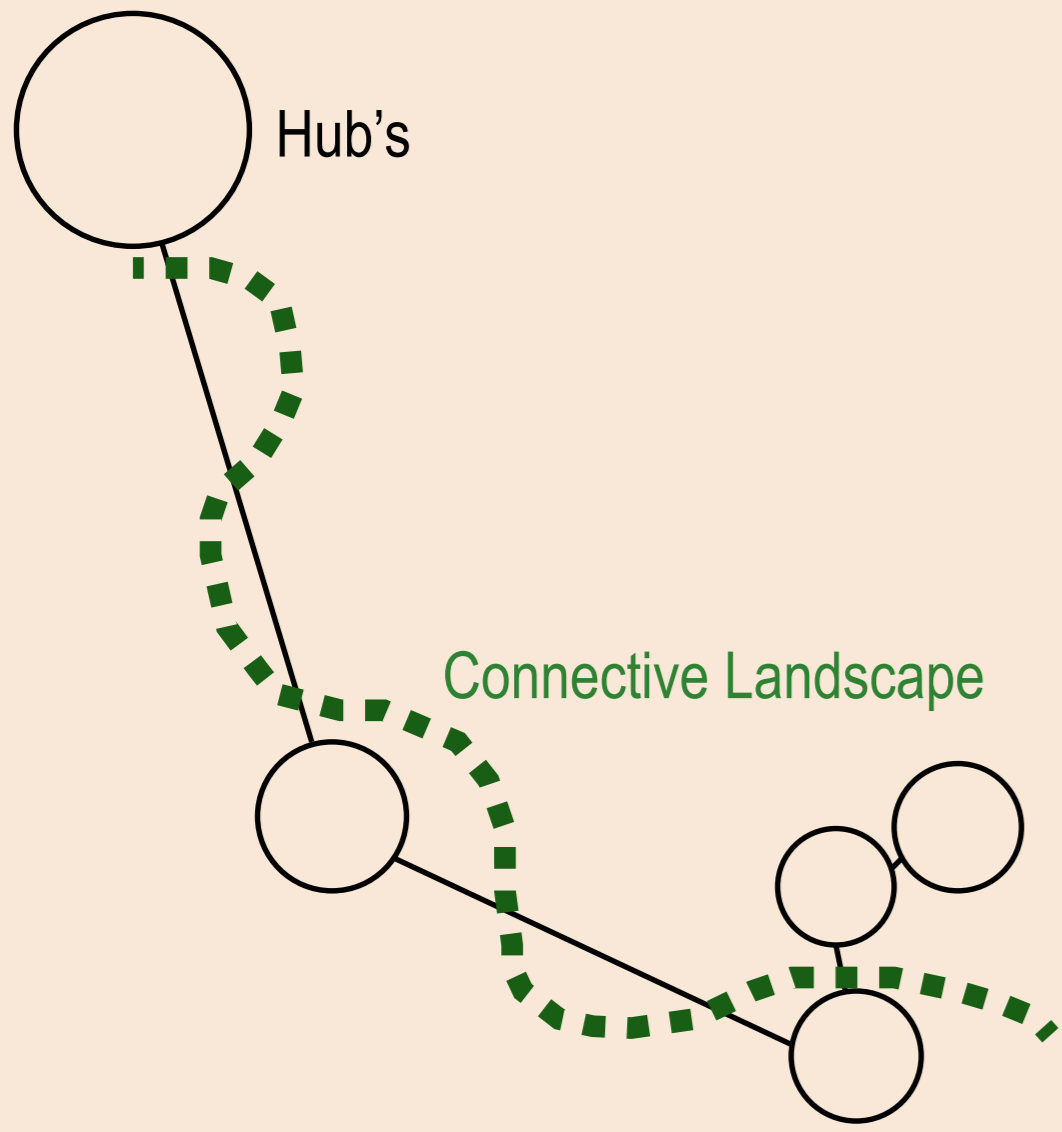

PROPOSTA

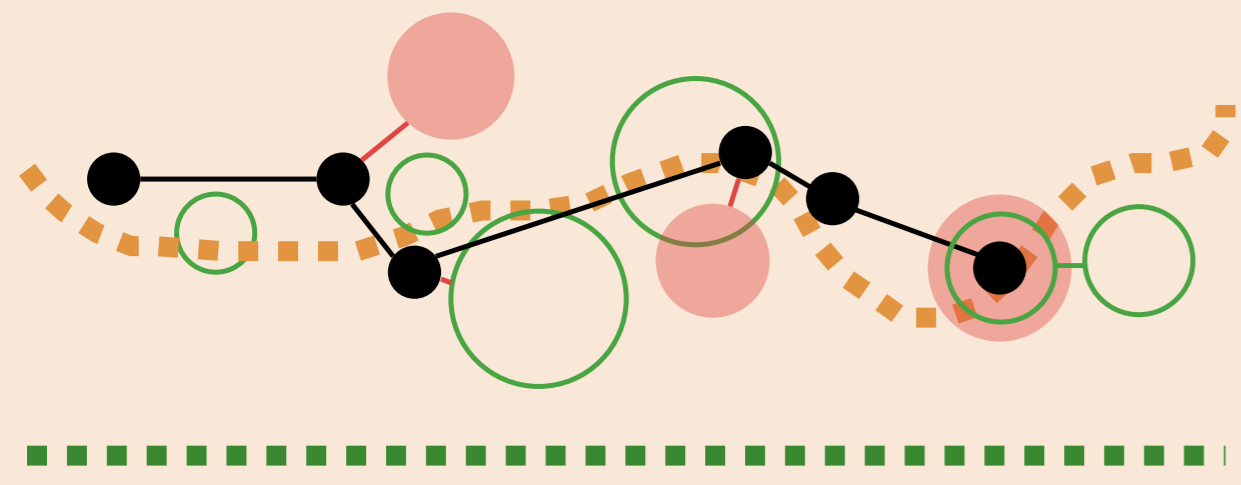
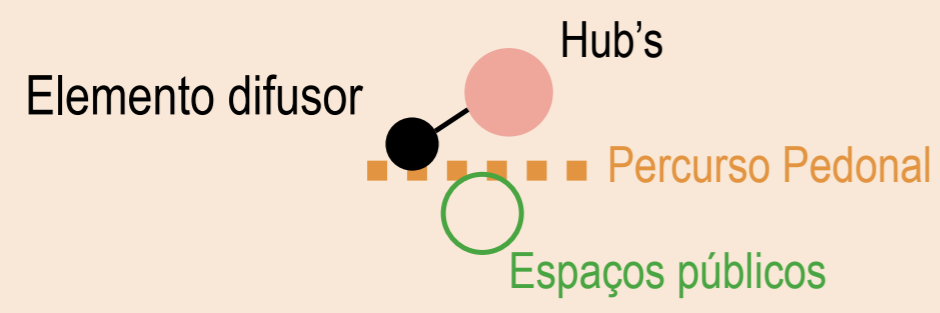

EDIFÍCIOS A DEMOLIR

ESCALA: 1/4 000

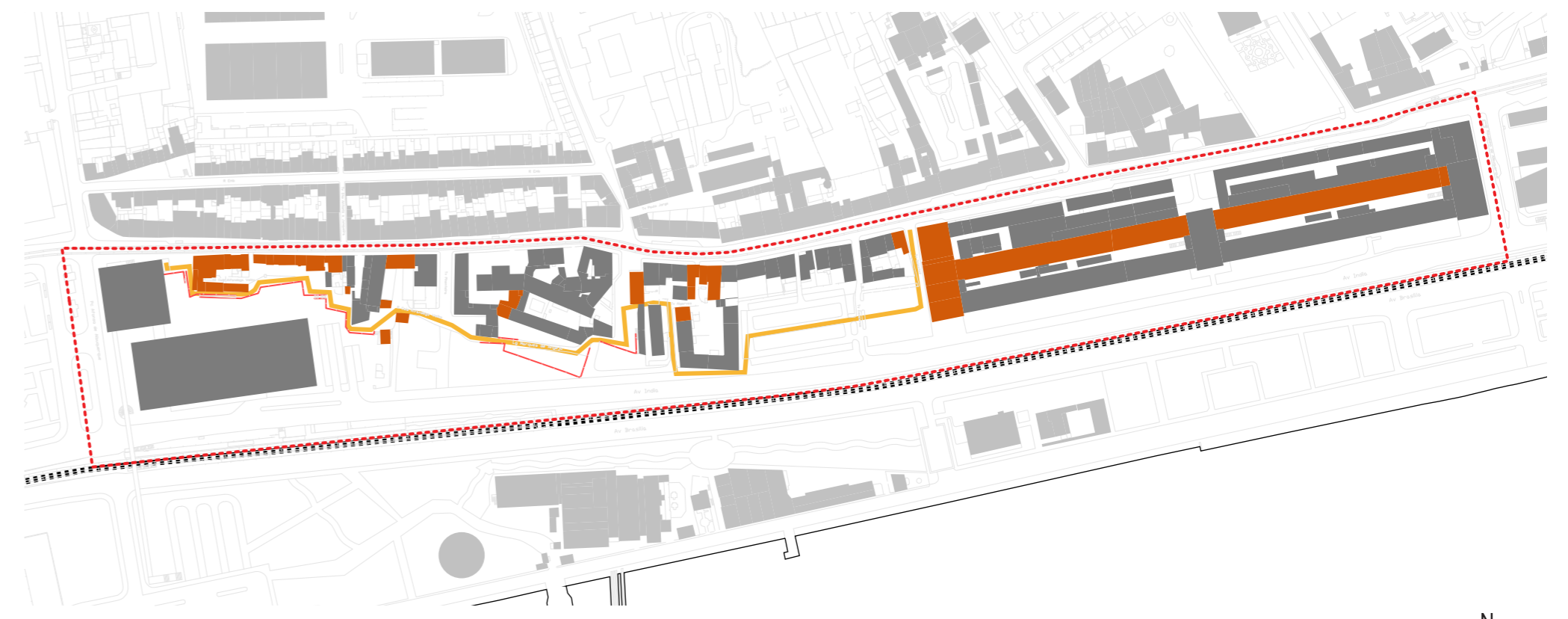

EDIFÍCIOS A REABILITAR

ESCALA: 1/4 000



MURO - DICOTOMIA ENTRE ESPAÇO MONUMENTAL E ESPAÇO LOCAL

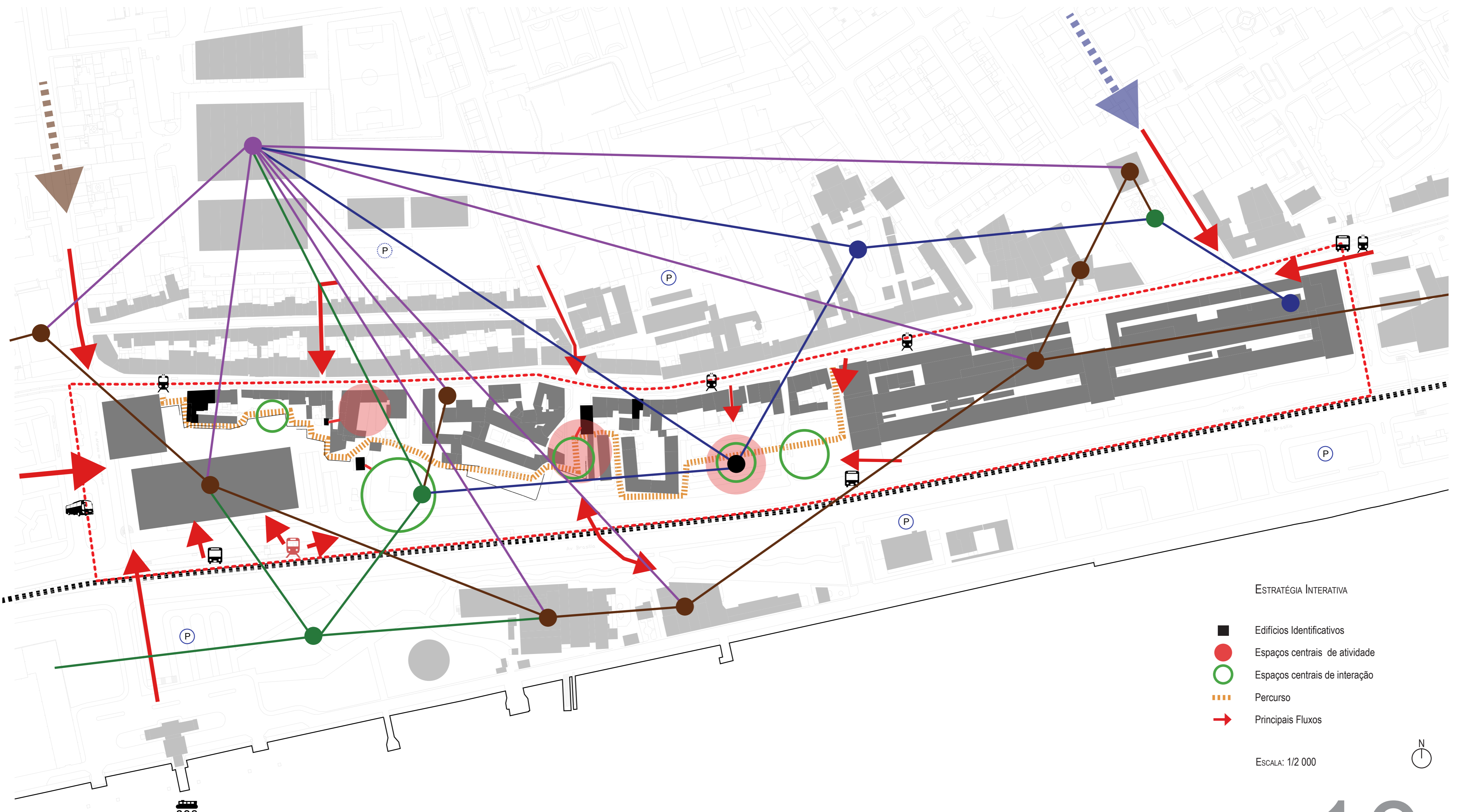



1 CASA SOUTELO



2 EDIFÍCIO HABITACIONAL



3 EDIFÍCIO HABITACIONAL



5 HABITAÇÃO COM ARCO DA TRAVESSA DOS ÁLGARVES

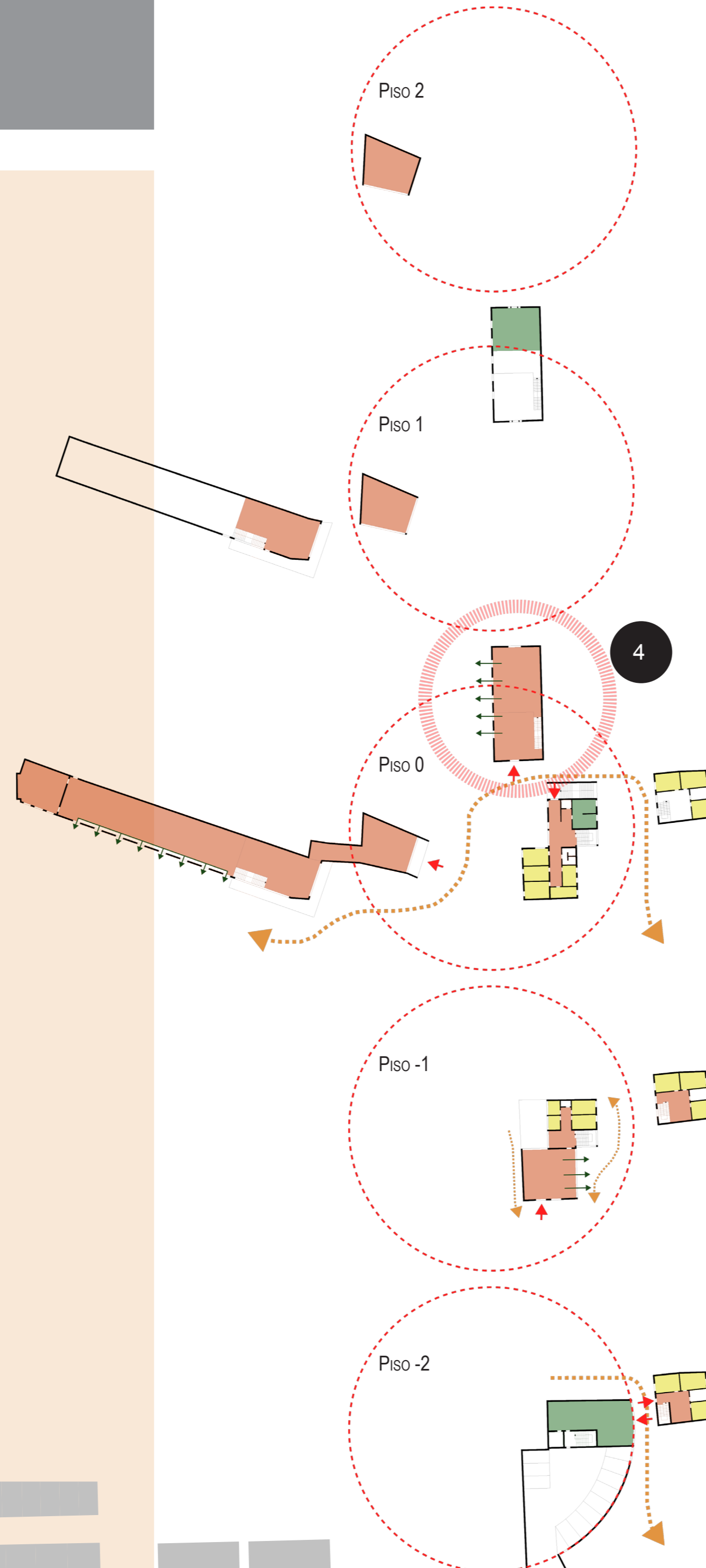

ESPAÇO ADMINISTRATIVO

- Espaço Comum
- Gabinetes
- Salas de incubação
- Entradas principais
- ⋯ Espaço expositivo com comunicação com o exterior

FUNÇÕES PREDOMINANTES

- 1 Biblioteca Digital - Confronto entre a tecnologia e o tradicional. Espaço de investigação. Conexão com a Biblioteca Municipal de Belém.
- 2 Recepção - Sala de estudo e leitura (piso 1). Restaurante (piso 2).
- 3 Administração - Gabinetes e salas de incubação. Café com esplanada (piso -1).
- 4 Espaço Criativo - Expor a história do local e relacionar com o presente. Espaço difusor. Arena de debate e pequeno café interno (piso 0).
- 5 Salas de Incubação.



4 FERRADOR DO ÁLTINHO

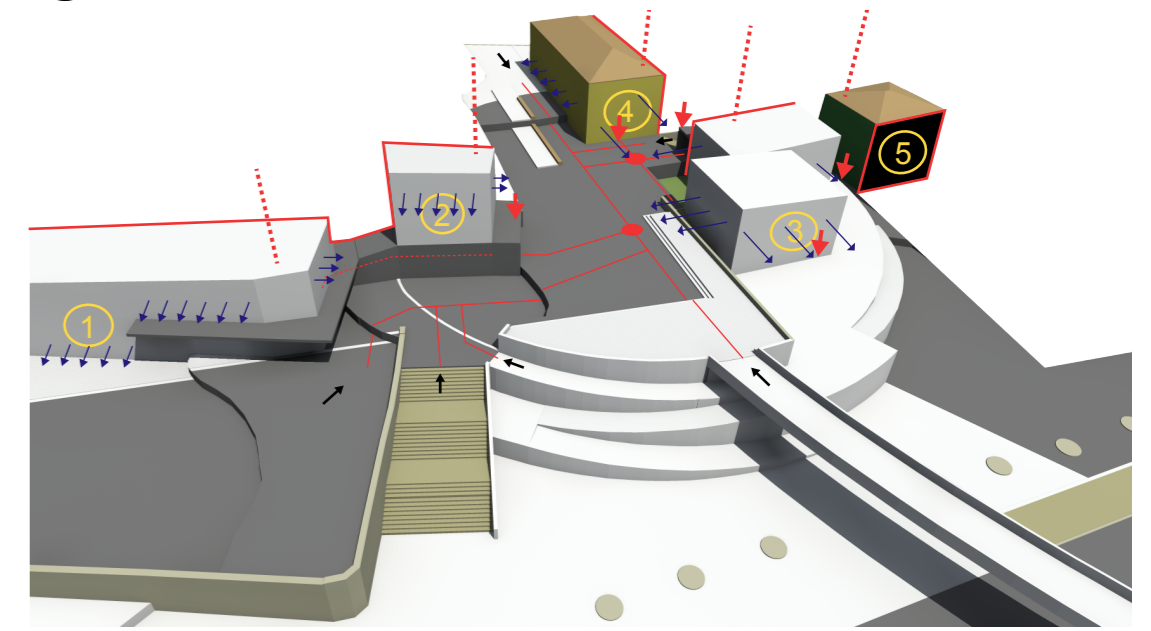

CONCILIAÇÃO FUNCIONAL

- ⋯ Distribuição Vertical
- Entradas principais
- ↔ Possibilidades de Vãos
- Percursos entre funções
- ← Principais fluxos

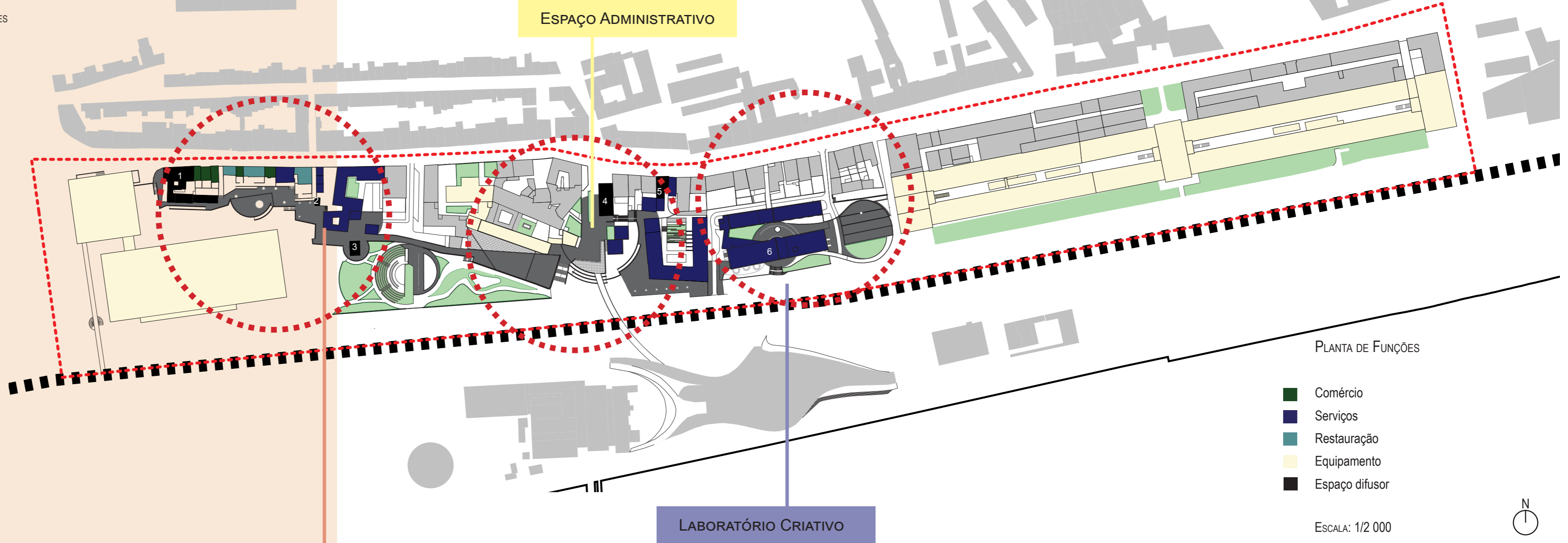

PLANTA DE FUNÇÕES

- Comércio
- Serviços
- Restauração
- Equipamento
- Espaço difusor

ESCALA: 1/2 000



ESPAÇO COLABORATIVO

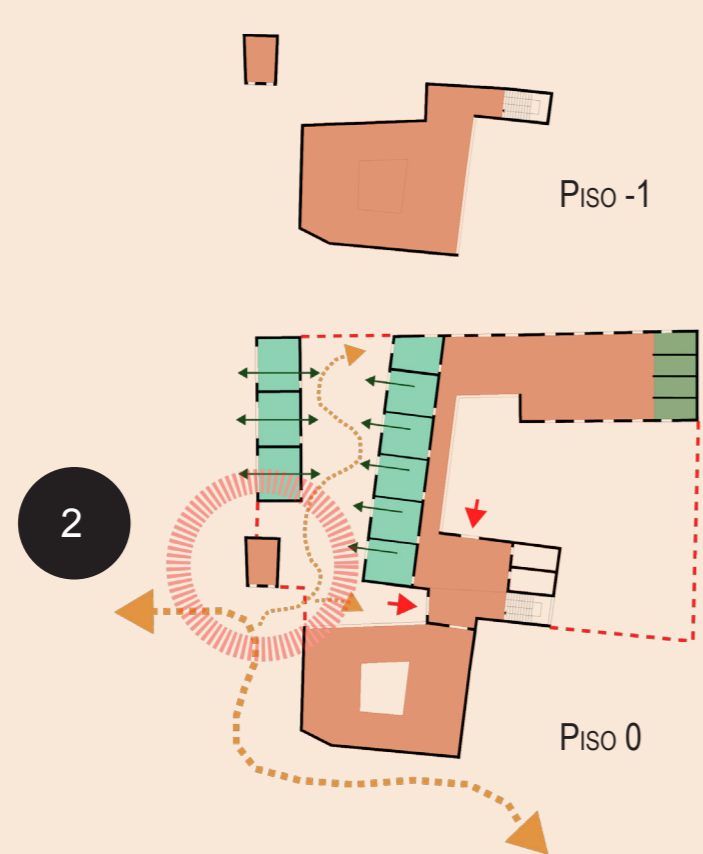

ESPAÇO COLABORATIVO

- Espaço Comum
- Gabinetes
- Ateliers
- Entradas principais
- ⋯ Espaço expositivo com comunicação com o exterior

FUNÇÕES PREDOMINANTES

- 1 Elemento Difusor
- 2 Pequeno auditório - Workshops, conferências, reuniões, interação com a população local
- 3 Espaço de co-working

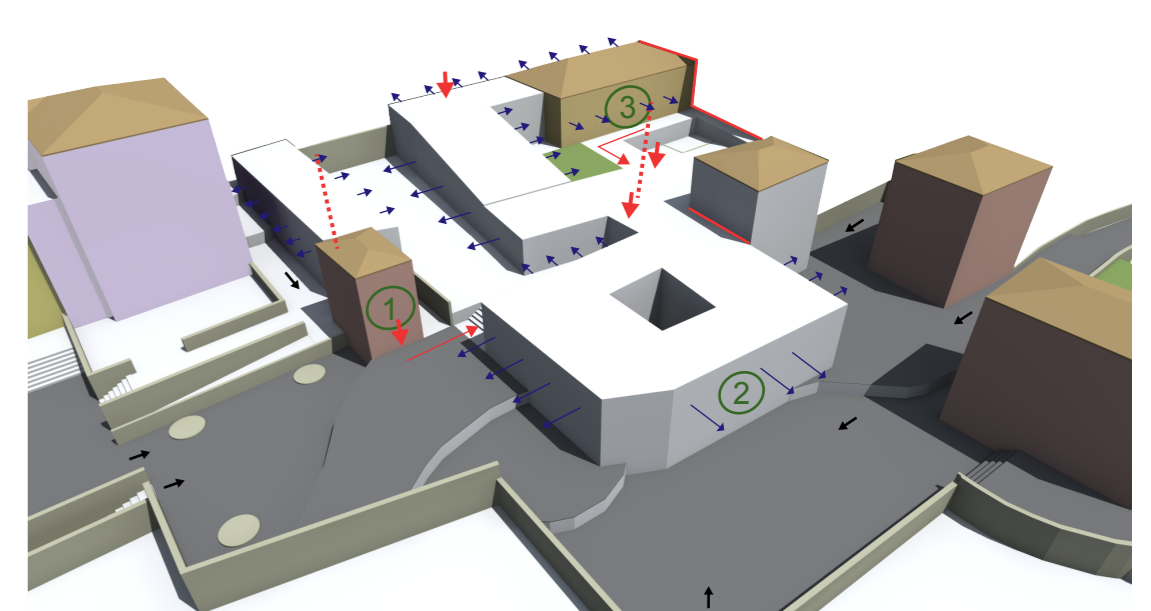

CONCILIAÇÃO FUNCIONAL

- ⋯ Distribuição Vertical
- Entradas principais
- ↔ Possibilidades de Vãos
- Percursos entre funções
- ← Principais fluxos

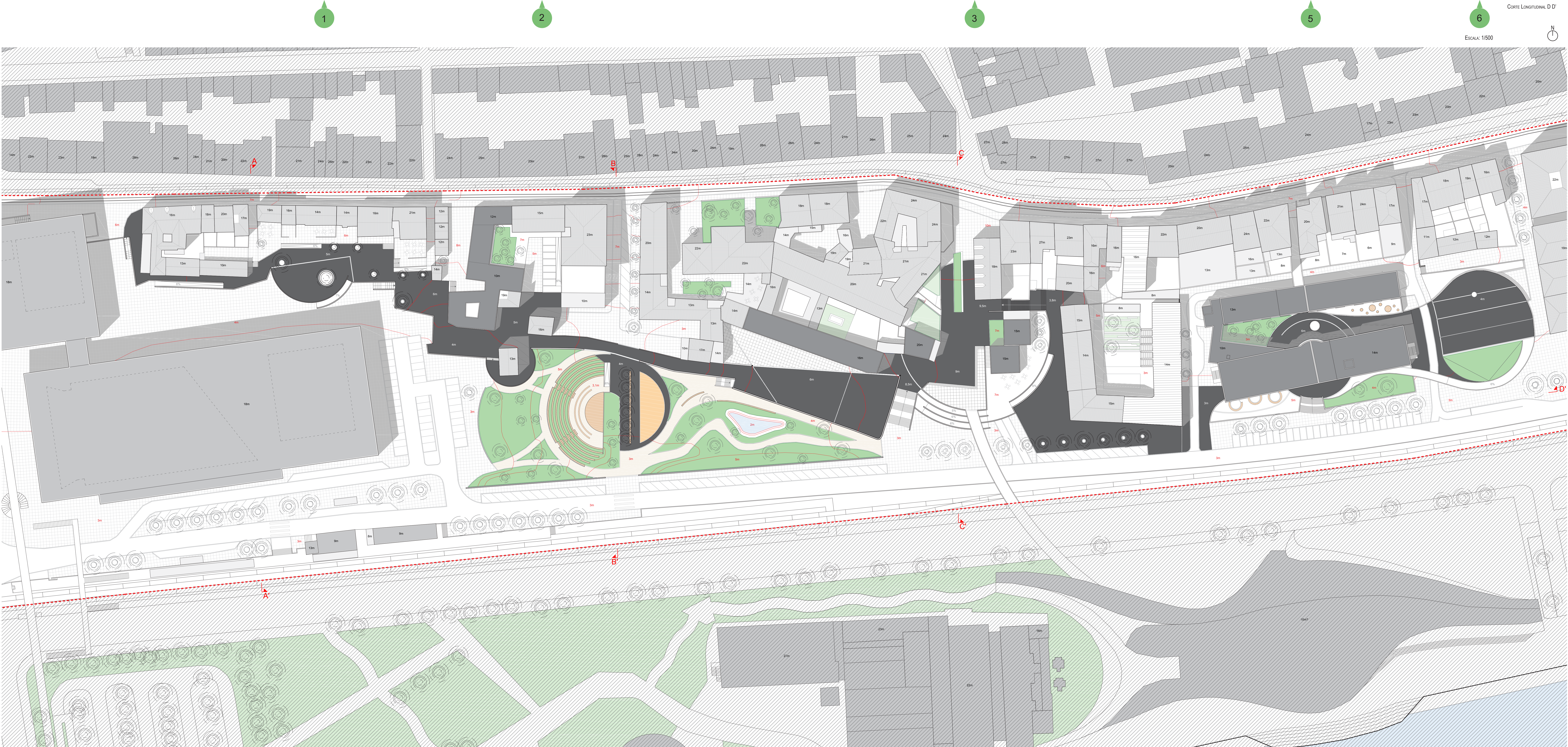
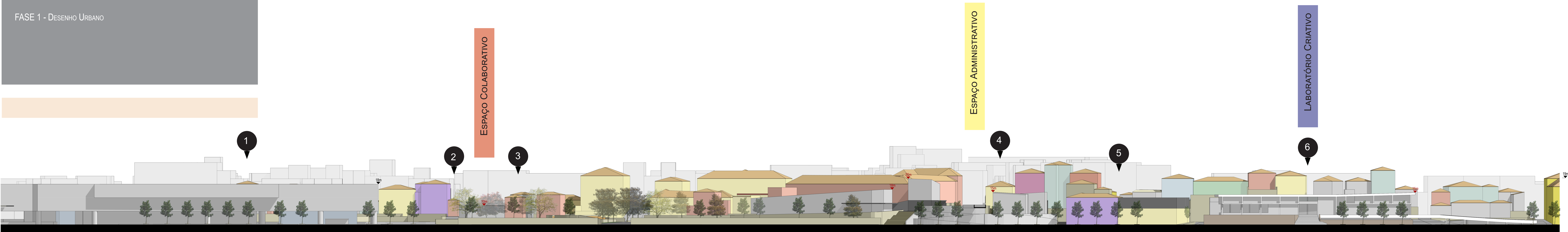

CORTE LONGITUDINAL D-D
ESCALA: 1/500

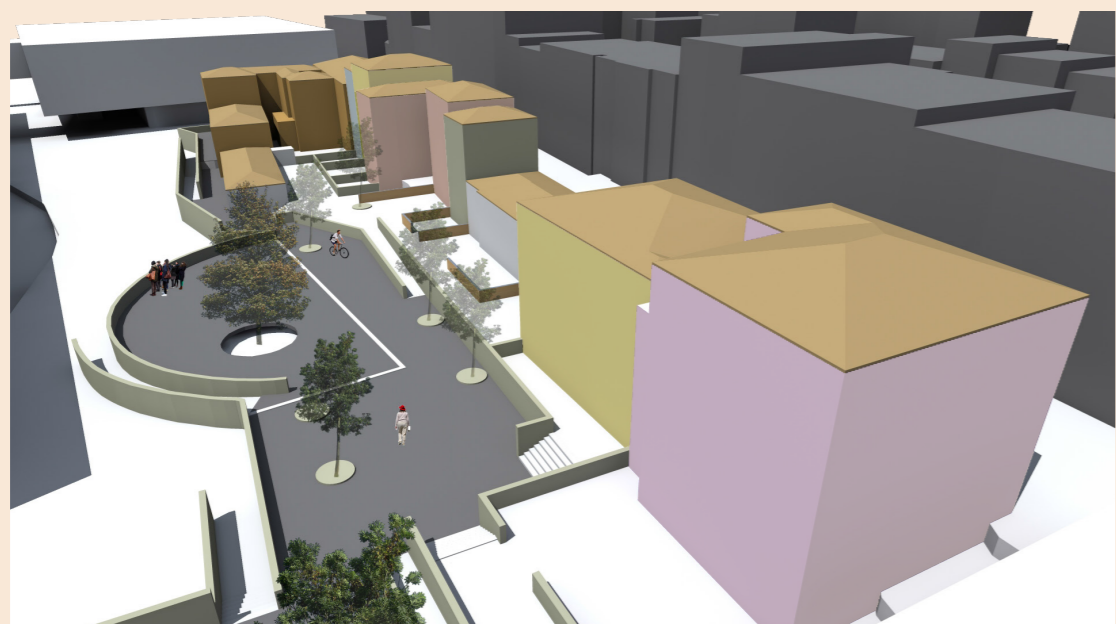

CASA SOUTELO E O CONJUNTO DE EDIFICADO DE RESTAURAÇÃO E COMÉRCIO



ESPAÇO COLABORATIVO - TRANSIÇÃO ENTRE ESPAÇOS

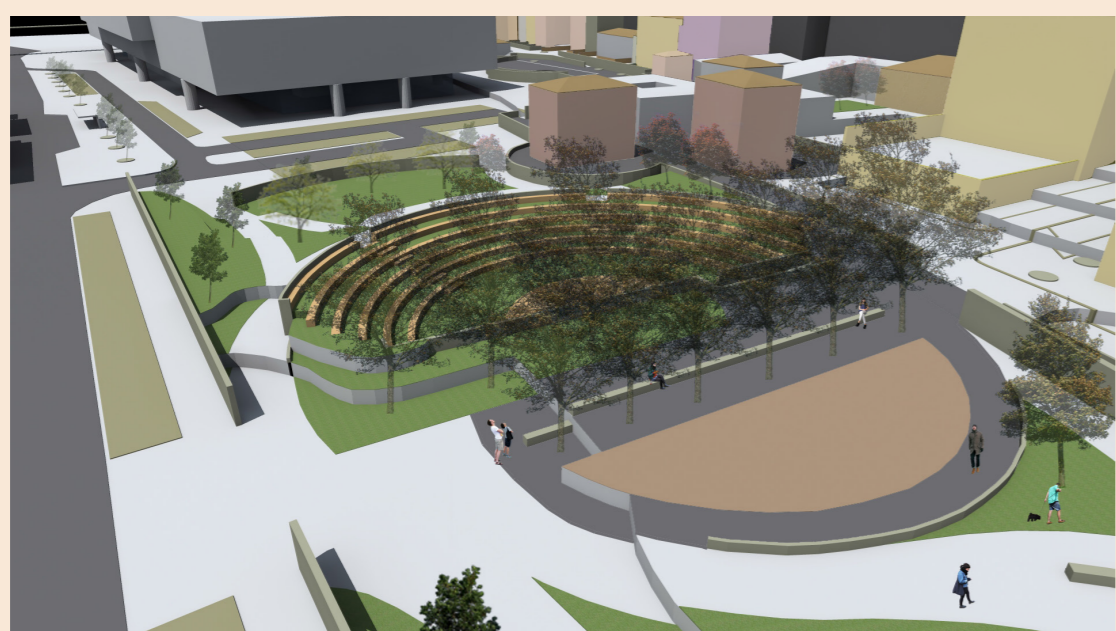

AUDITÓRIO EXTERIOR E PARQUE INFANTIL - UM ESPAÇO DE LAZER E EVENTOS



CONCILIAÇÃO DE FUNÇÕES DO ESPAÇO ADMINISTRATIVO

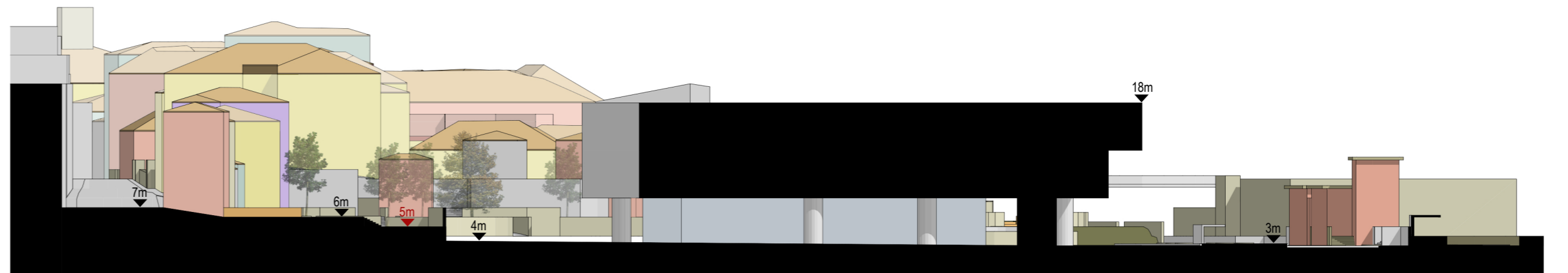

CORTE TRANSVERSAL AA'

DINÂMICAS URBANAS

- 1 Pessoas vindas da Calçada da Ajuda e do elétrico
- 2 Pessoas vindas do espaço monumental
- 3 Pessoas vindas do espaço monumental, do comboio e do espaço ribeirinho
- 4 Ligação ao comboio e autocarro
- 5 Barreiras amovíveis de modo a obter um espaço conjunto
- 6 Espaço informativo e de conciliação
- 7 Acesso ao Parque de estacionamento proposto para as OGME
- 8 Entrada pública para o espaço colaborativo
- 9 Transição entre o Museu dos Coches e espaço verde
- 10 Muros de proteção visual e sonora
- 11 Entrada privada para o espaço colaborativo
- 12 Transição entre um espaço habitacional para o percurso
- 13 Auditório exterior
- 14 Parque infantil

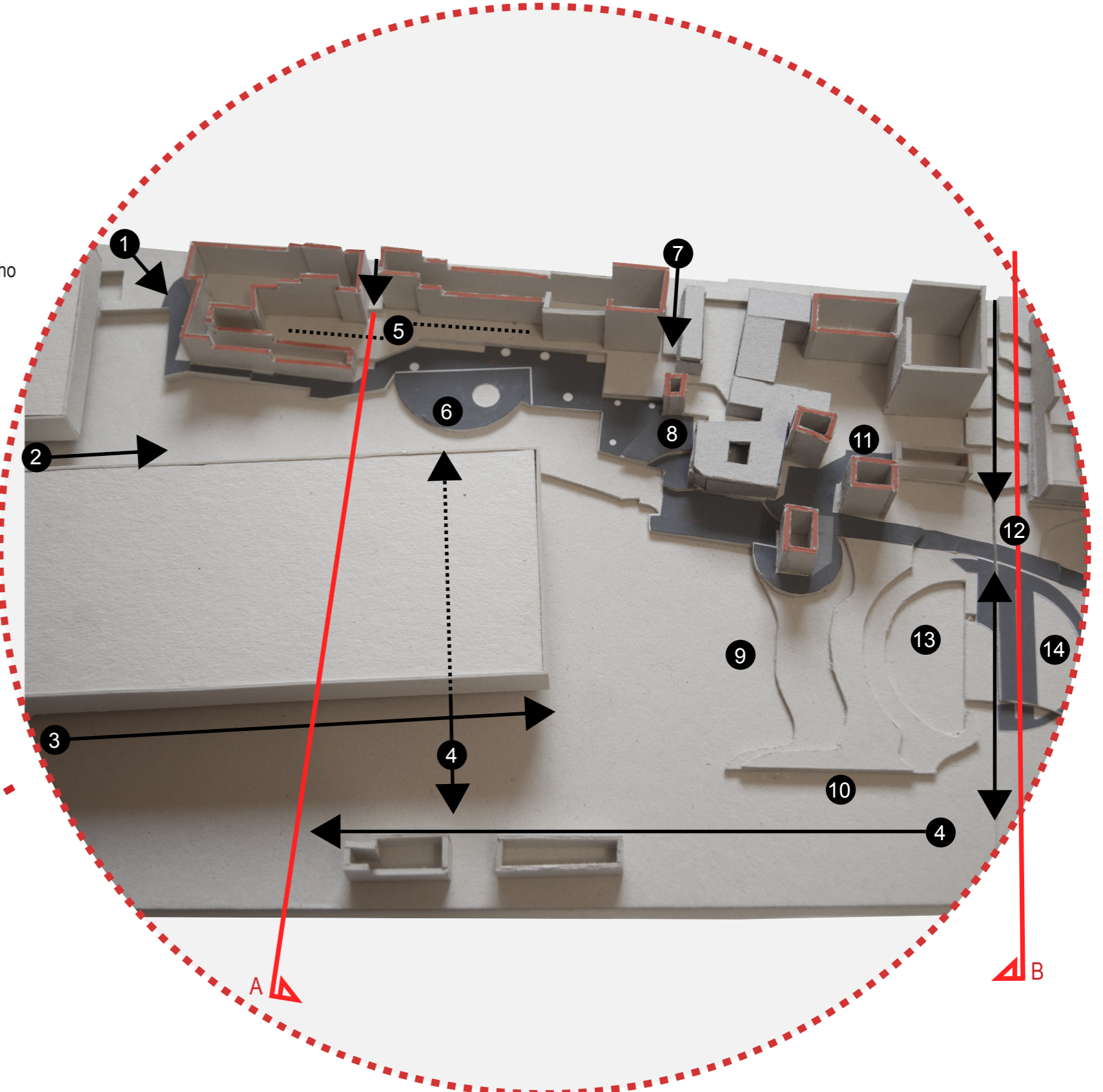

CORTE TRANSVERSAL B B'

DINÂMICAS URBANAS

- 15 Jardim da Biblioteca Municipal de Belém
- 16 Reabilitação para sala escura e esplanada no terraço
- 17 Espaço verde com acesso a wireless
- 18 Valorização do muro do antigo Forte de S. Pedro de Belém
- 19 Logradouro privado de acesso a habitação
- 20 Espaço central de convergência - interação social
- 21 Baluarte com possibilidades de receber eventos
- 22 Exposições temporárias
- 23 Patamar de recepção da ponte pedonal com miradouro
- 24 Esplanada sobre o Rio Tejo
- 25 Momento mais íntimo do percurso
- 26 Vista para a Rua da Junqueira em túnel
- 27 Acesso ao futuro Centro de Artes e Tecnologia (Fundação EDP)
- 28 Transição entre espaços
- 29 Acesso local de extrema importância

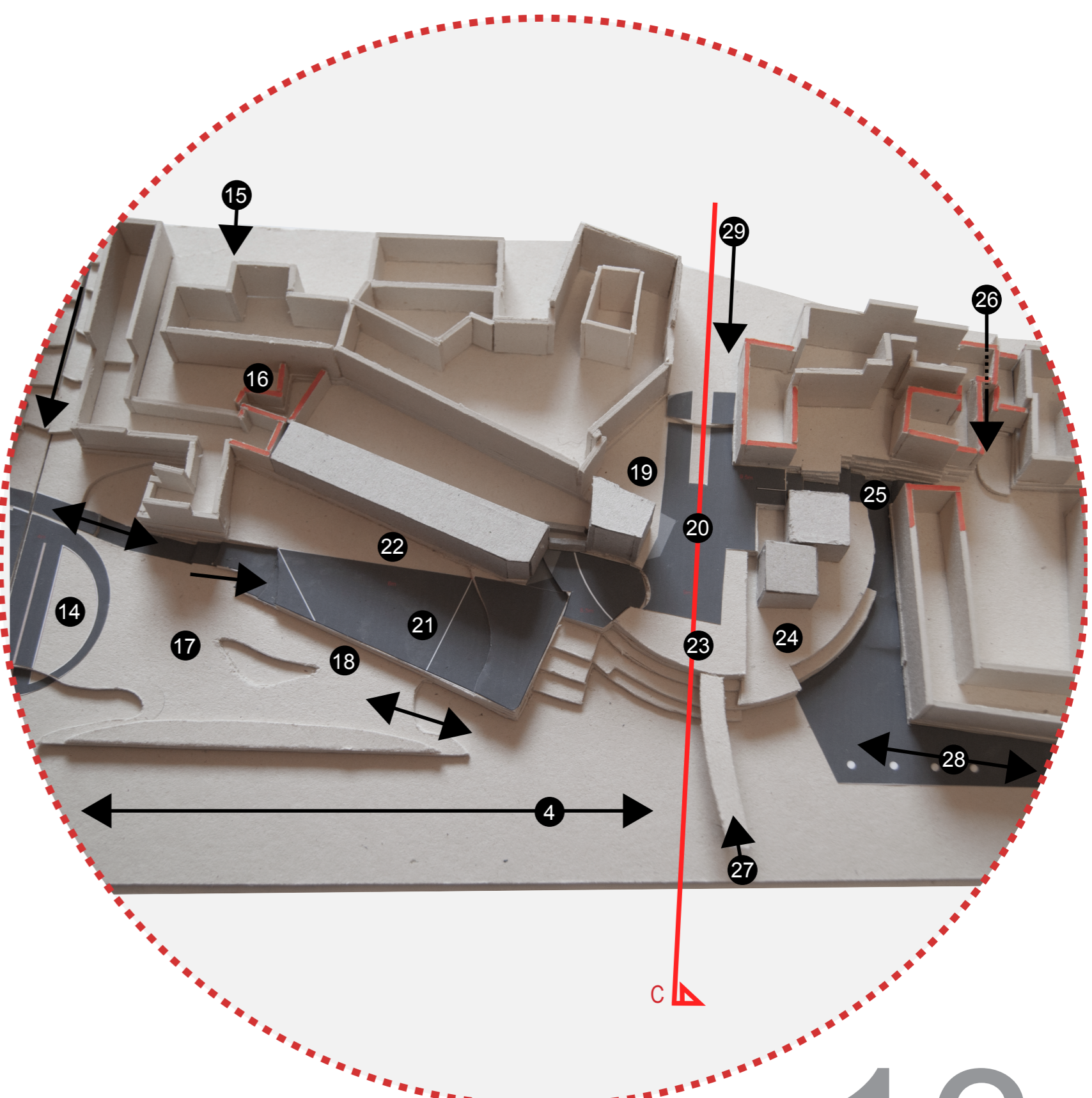



VISTA AÉREA DO LABORATÓRIO CRIATIVO - VISTAS PARA O RIO TEJO

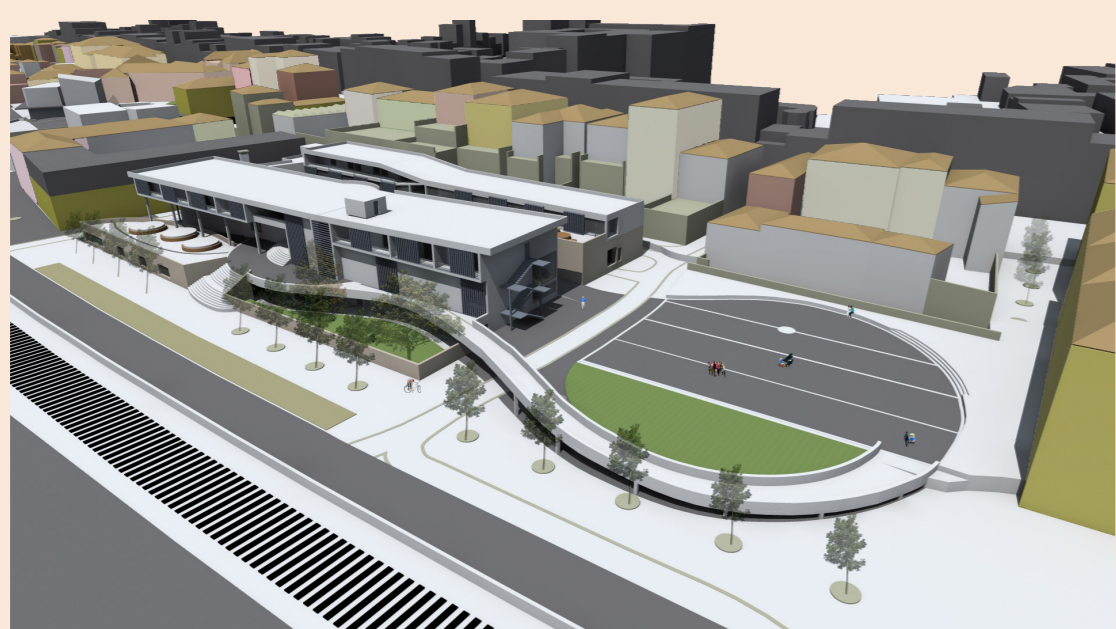

VISTA AÉREA DO LABORATÓRIO CRIATIVO - VALORIZAÇÃO DA FACHADA POENTE DA CORDOARIA NACIONAL

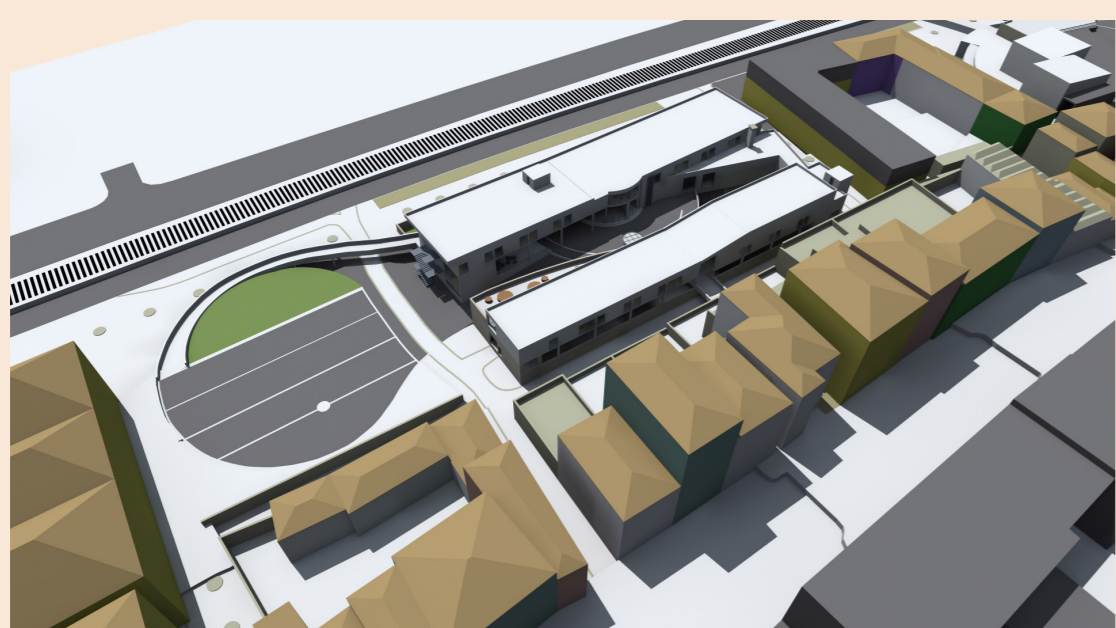

VISTA AÉREA DO LABORATÓRIO CRIATIVO - CONCILIAÇÃO ENTRE O ESPAÇO MONUMENTAL E LOCAL

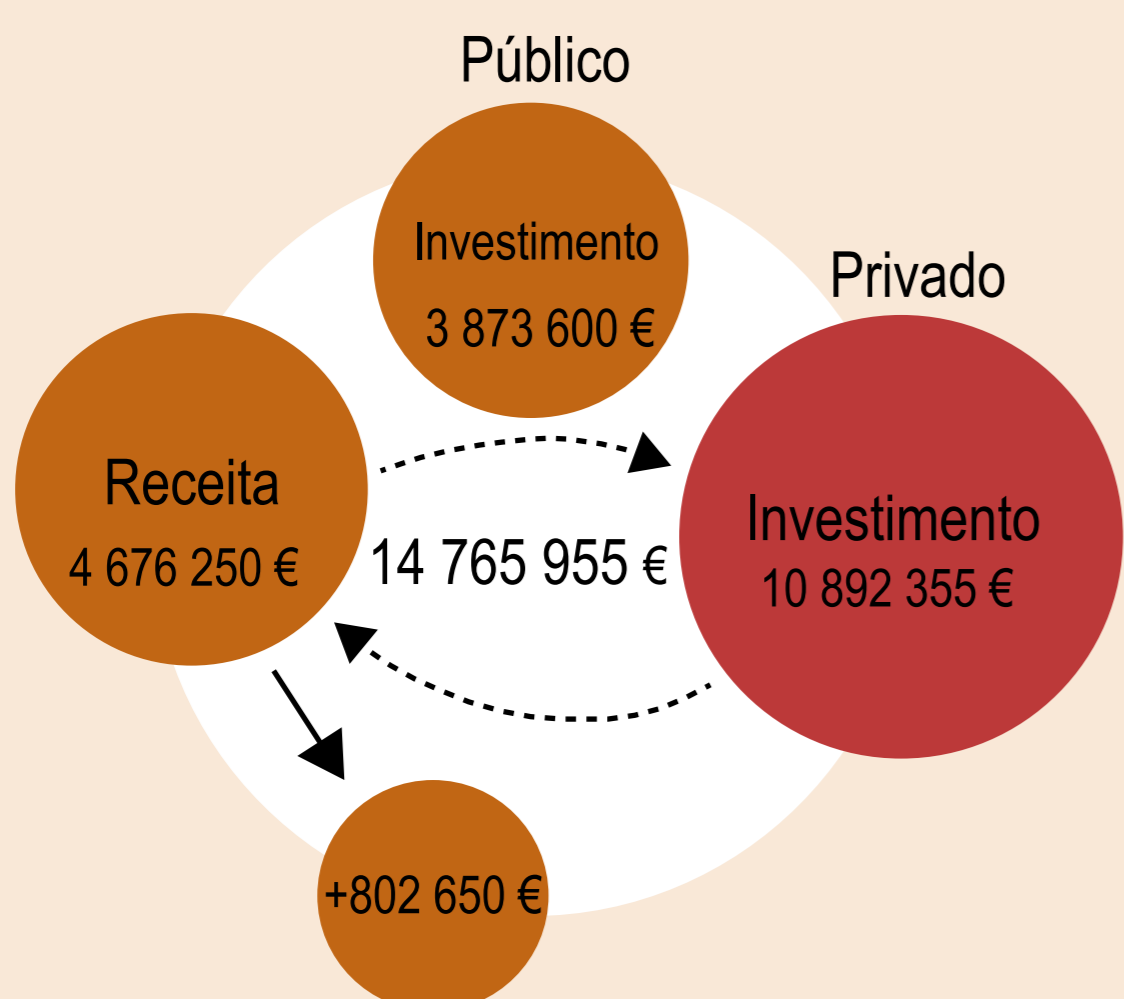

CORTE TRANSVERSAL C C'

DINÂMICAS URBANAS

- 30 Conciliação com a entrada para a UCCLA
- 31 Rampa de acesso ao Laboratório Criativo
- 32 Espaço para sentar e observar a zona ribeirinha
- 33 Entrada principal para o Laboratório Criativo
- 34 Espaço social central
- 35 Terraços
- 36 Acesso a partir da Rua da Junqueira
- 37 Ligação às universidades
- 38 Espaço para sentar, talvez observar um espetáculo
- 39 Praça de valorização da fachada Poente da Cordoaria Nacional
- 40 Utilizações pontuais de aproveitamento dos pátios
- 41 Pequeno espaço verde inclinado para deitar e apanhar sol
- 42 Espaço monumental

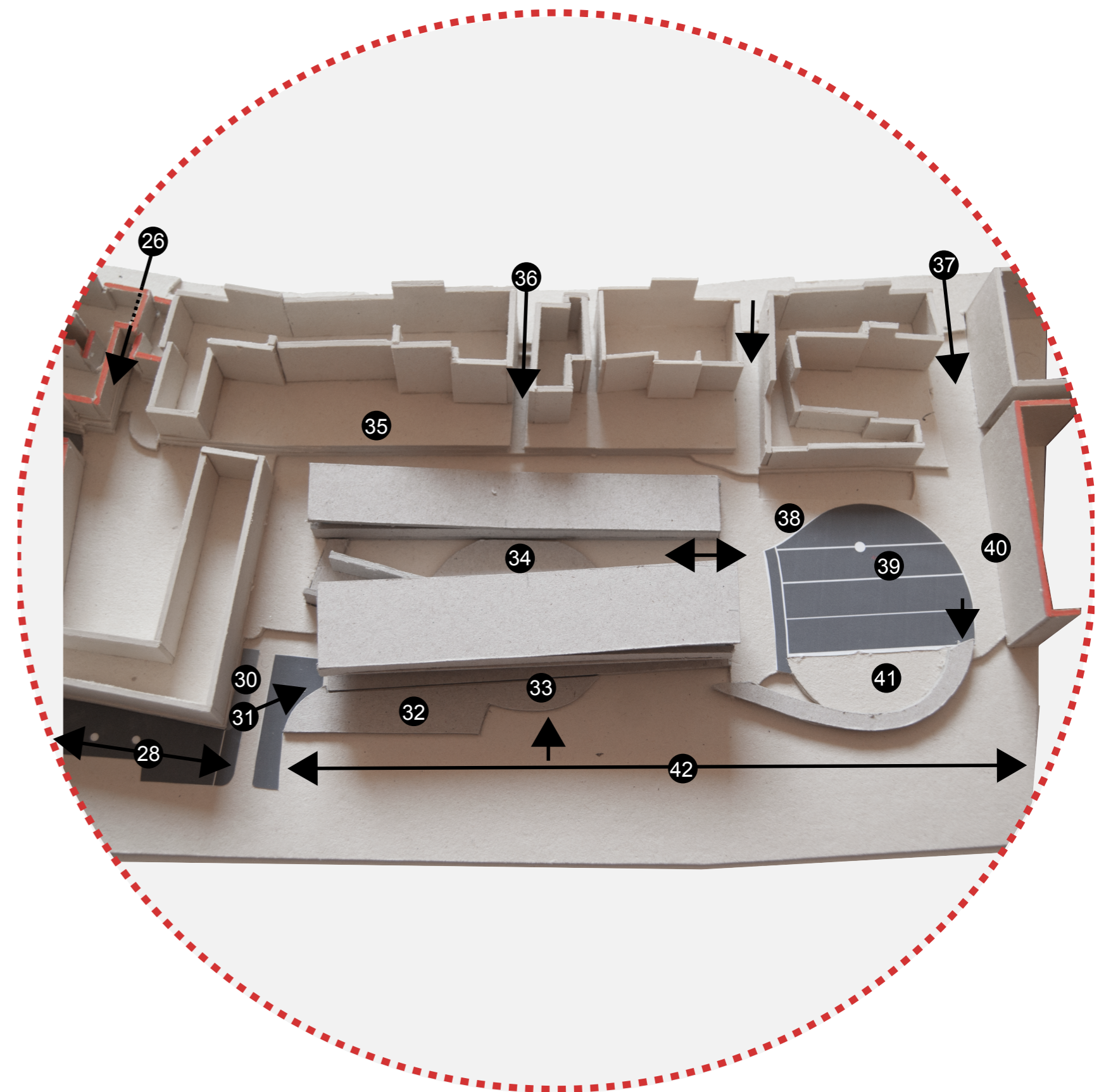

EXTRATO DA TABELA DO ANEXO 2 - DADOS GERAIS DA INCUBADORA INTERATIVA

DADOS GERAIS

Superfície Líquida (Sl)	89 164 m ²
Área do Terreno (At)	124 216 m ²
Superfície Bruta (Sb)	70 803 m ²

CADASTRO

Propriedade Privada	13 825 m ²
Propriedade Estatal	90 921 m ²
Propriedade Municipal	7 000 m ²
Propriedade Parapúblico - Estatal	8 597 m ²
Propriedade Parapúblico - Municipal	2 033 m ²

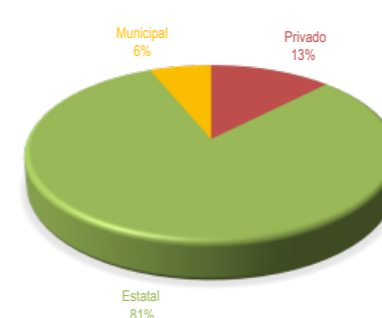

PRINCIPAIS INDICADORES E ÍNDICES

Superfície de aruamentos + Vias principais (Sarr+Svp)	23 361 m ²
Área de implantação (Ao)	39 713 m ²
Índice de implantação (io)	32,00%
Superfície de logradouros privados (Slog)	5 795 m ²
Superfície de logradouros excepto privados (Slog)	4 327 m ²
Superfície de Lote (Slote)	10 122 m ²
Área de Construção (ic)	75 867 m ²
Índice de construção (ic)	1,07
Percentagem de ocupação do terreno (p)	56%
Número Máximo de pisos (nmax)	5
Número médio de pisos (nm)	1,91
Pessoas (P)	192
Densidade populacional (d)	0,0050 P/m ²
Densidade habitacional (D)	0,25 h/m ²
Capitação de Áreas Verdes (Cv)	56 m ²
Número médio de alturas do edificado (nmh)	9 m ²
Capitação de Áreas de equipamentos (Ceq)	273
Área coberta por habitante (Ac)	356 m ²

UTILIZAÇÃO DO ESPAÇO

Área total de espaços verdes	11 864 m ²
Área total de espaços verdes públicos	11 349 m ²
Área de terreno ocupado por equipamentos	58 164 m ²
Área total de espaços circulaíveis	39 435 m ²

FUNÇÕES

COMÉRCIO	1 320 m ²
SERVIÇOS	16 187 m ²
RESTAURAÇÃO	1 315 m ²
EQUIPAMENTOS CULTURAIS	32 892 m ²

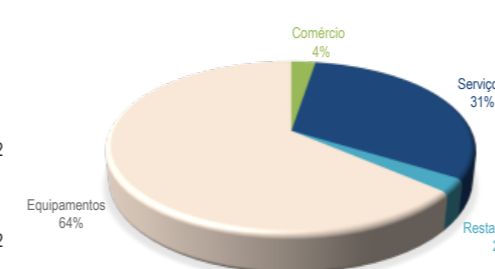

ASPETOS CHAVE

- CRIATIVIDADE;
- CAPTAÇÃO DE TALENTOS;
- COLABORAÇÃO;
- EXPOSIÇÃO;
- INOVAÇÃO;
- UM PÓLO DE SERVIÇOS EMPRESARIAIS;
- INTERAÇÃO MULTIDISCIPLINAR;
- INVESTIGAÇÃO E CONHECIMENTO;
- CONCILIAÇÃO;
- EXPERIMENTAL;
- DIVERSIDADE

RELAÇÃO FUNCIONAL ENTRE PISOS

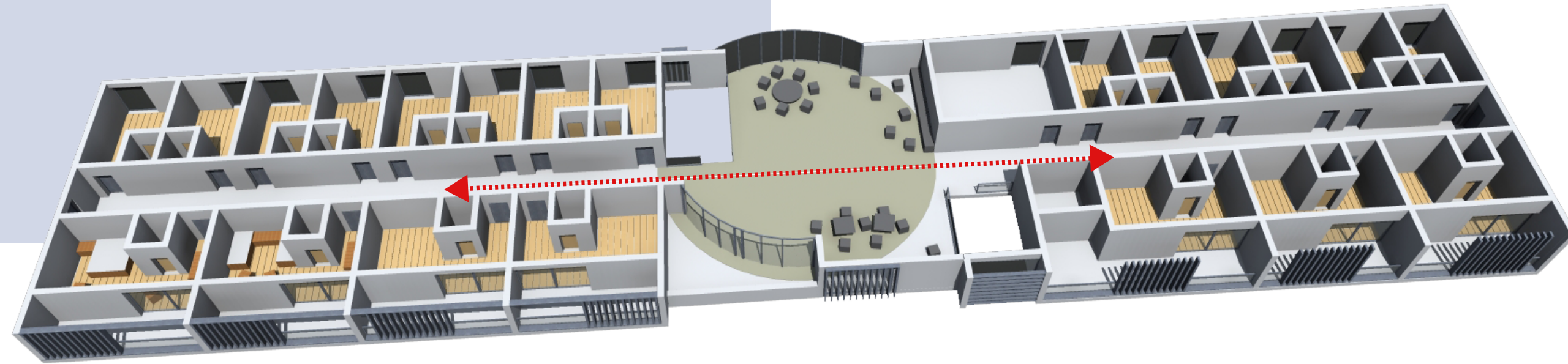

Piso 2

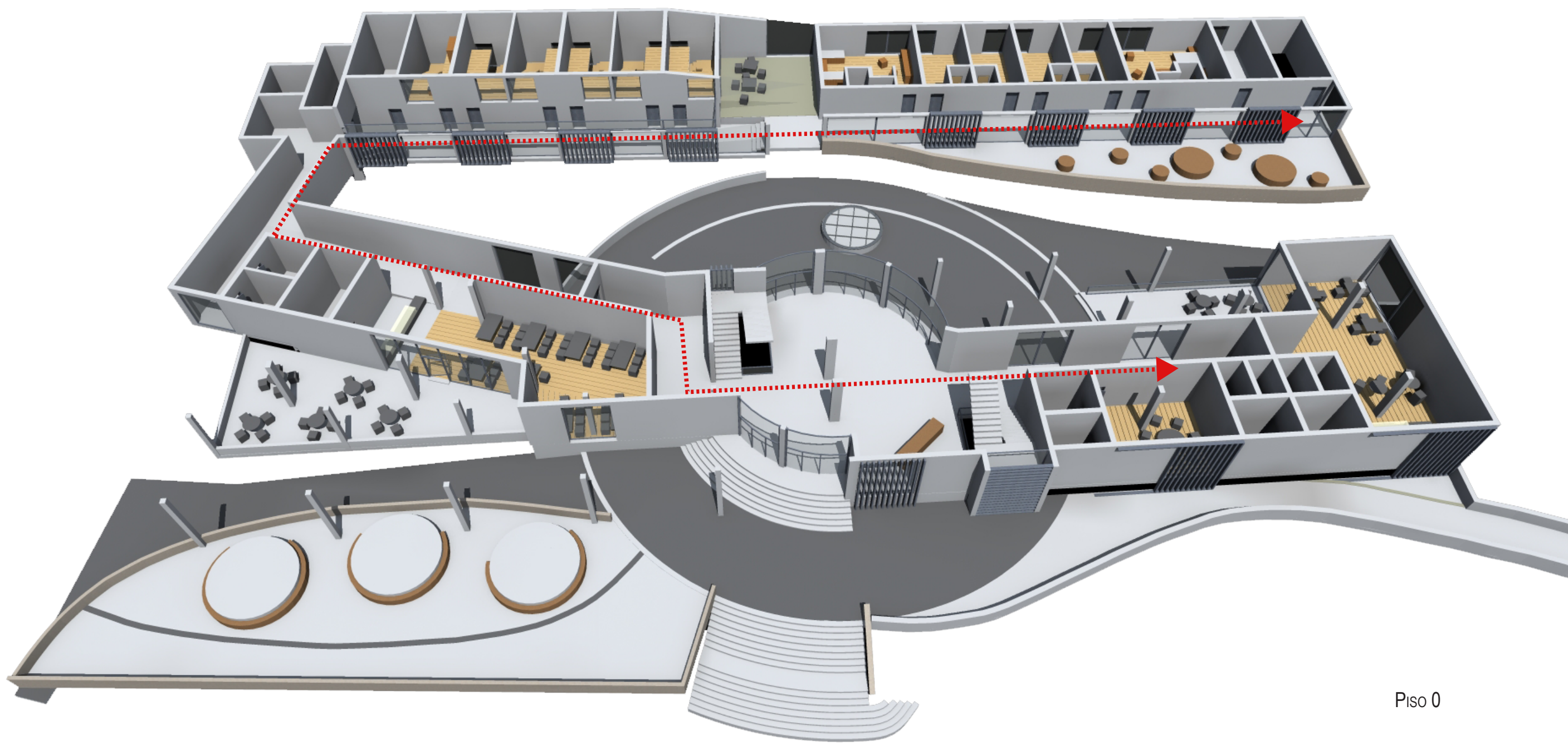

Piso 0

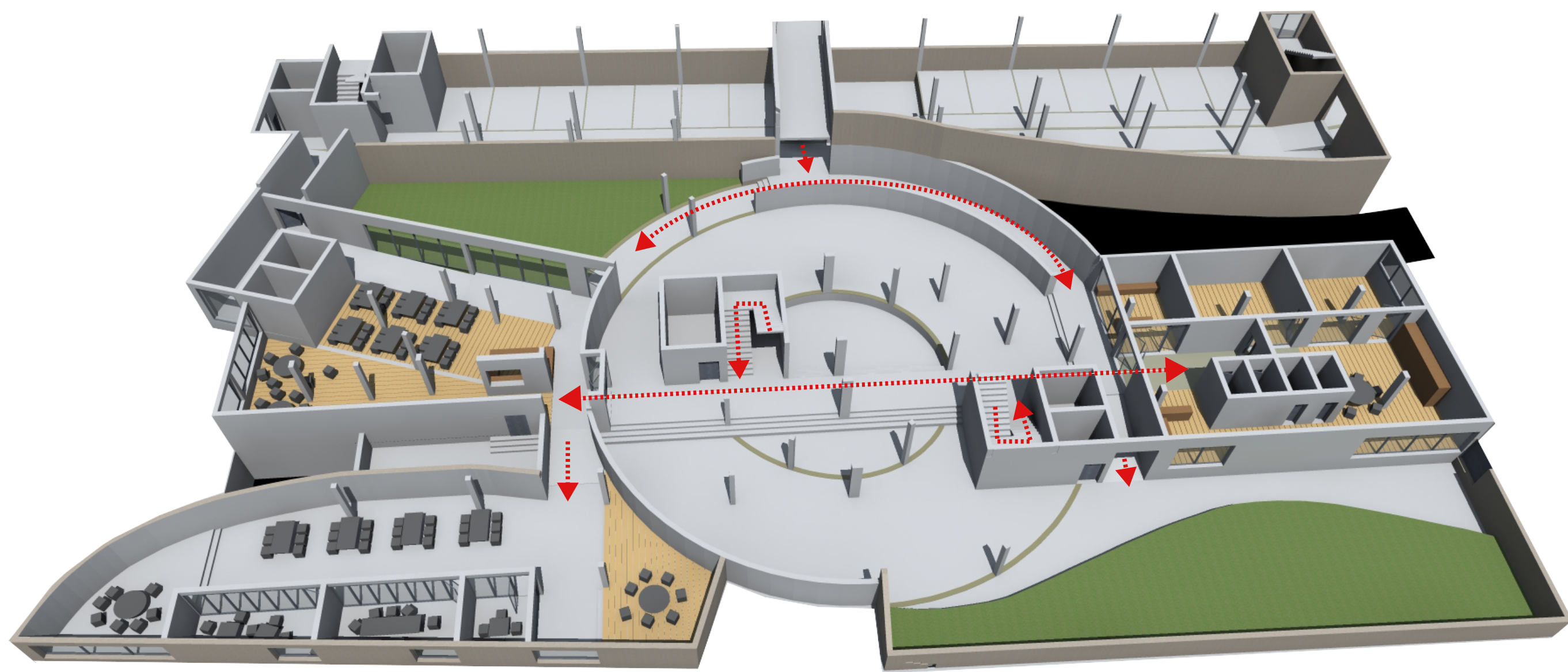

Piso -1

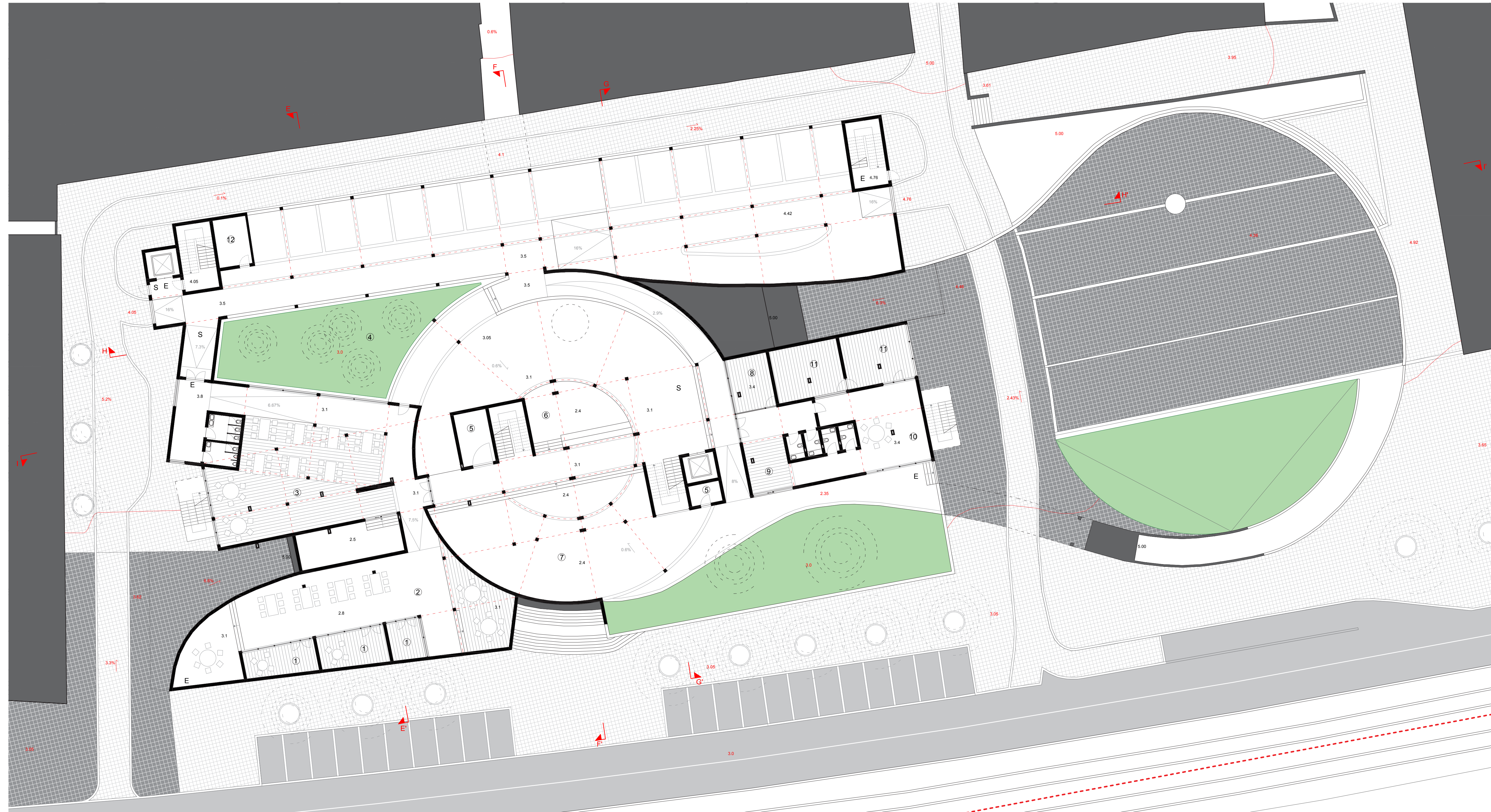

PLANTA PISO -1

- ① Sala de debates e reuniões
- ② Espaço comum de estudo e reuniões
- ③ Espaço de estudo / leitura / investigação / reuniões - conciliação com Biblioteca Digital
- ④ Pequeno espaço verde de utilização livre
- ⑤ Espaços de apoio / armazém
- ⑥ Espaço de pequenas conferências / aulas / eventos - conciliação com as universidades
- ⑦ Espaço de experimentação de novos produtos / oficina temporária / eventos
- ⑧ Pequena sala de espera
- ⑨ Recepção do espaço administrativo
- ⑩ Espaço comum
- ⑪ Gabinetes
- ⑫ Espaço de apoio ao parque de estacionamento - segurança
- S Elevador de serviço
- E Saídas de emergência

ESCALA: 1/200



CORTE TRANSVERSAL F-F'

ESCALA: 1/200

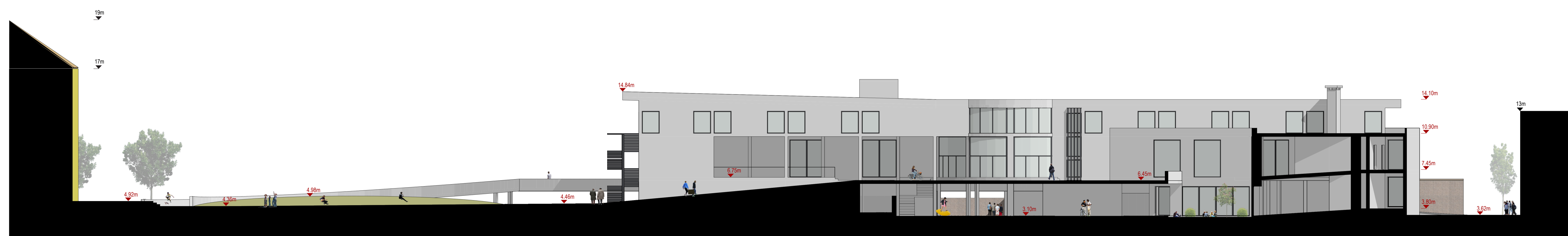

CORTE LONGITUDINAL I-I'

ESCALA: 1/200



TERRAÇO COMUM



CONCILIAÇÃO ENTRE O PERCURSO E O ACESSO DA RUA DA JUNQUEIRA

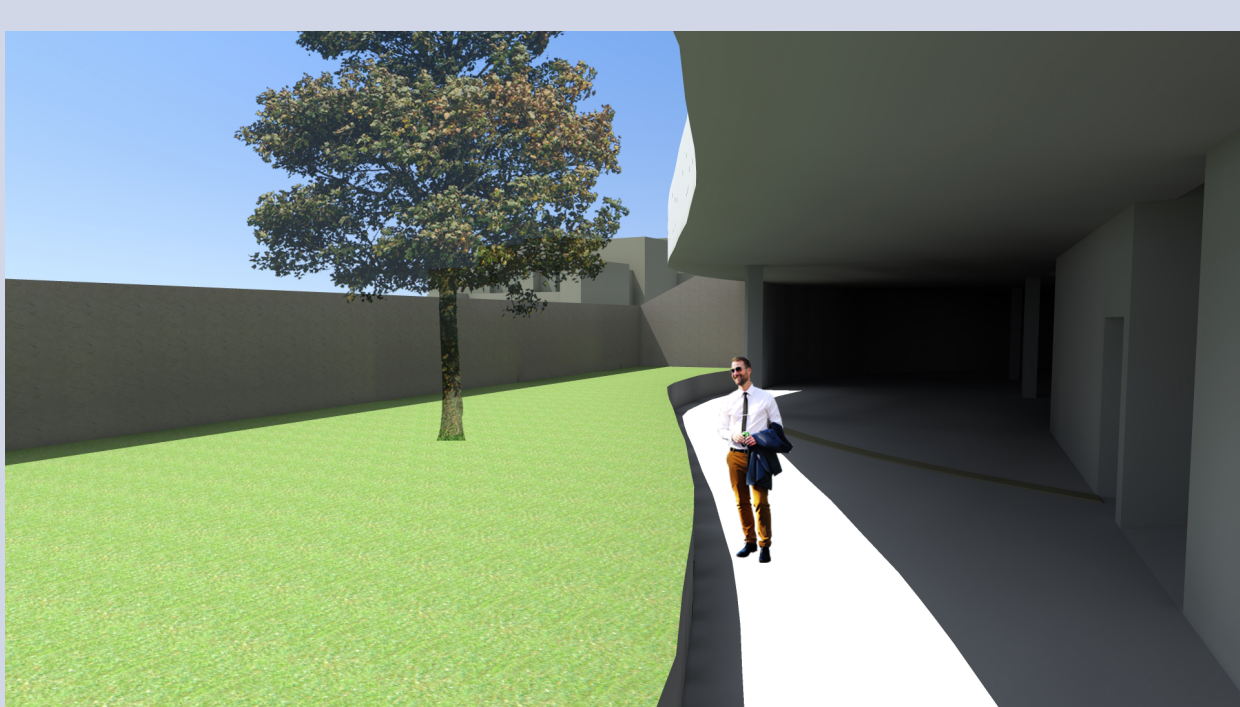

RELAÇÃO COM O LOGRADOURO E O ESPAÇO CENTRAL

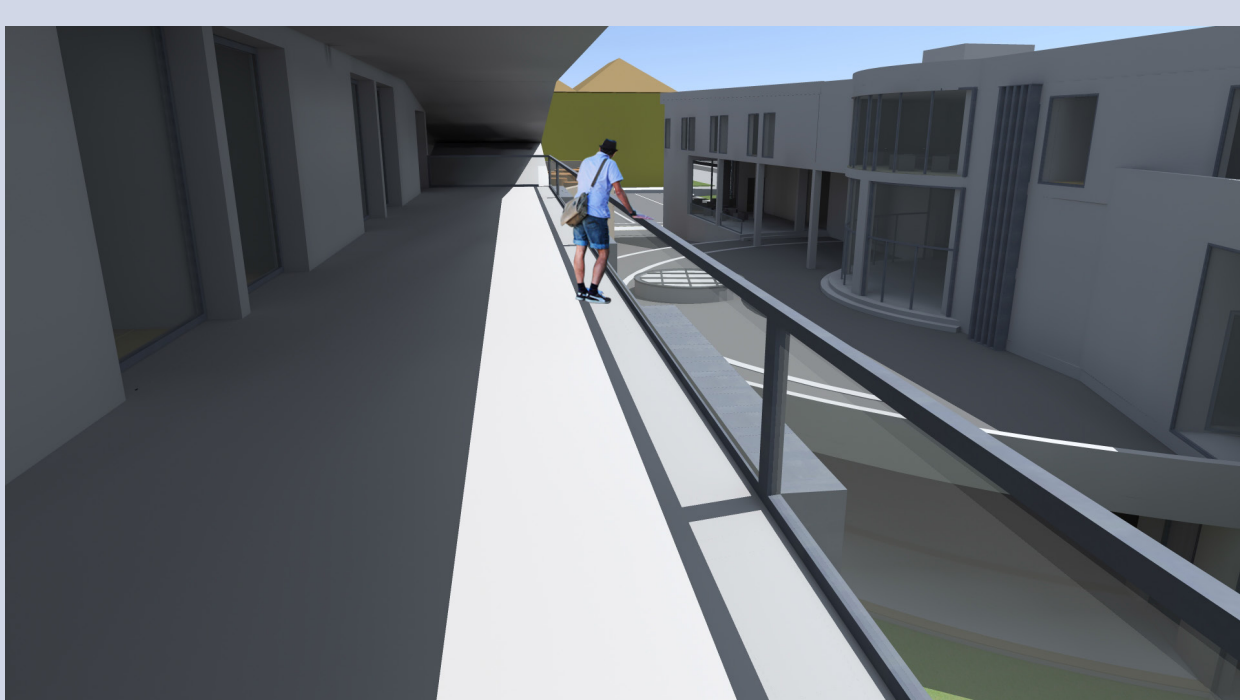

VISTA PARA O ESPAÇO CENTRAL E A CORDARIA NACIONAL A PARTIR DA VARANDA DO DUPLEX

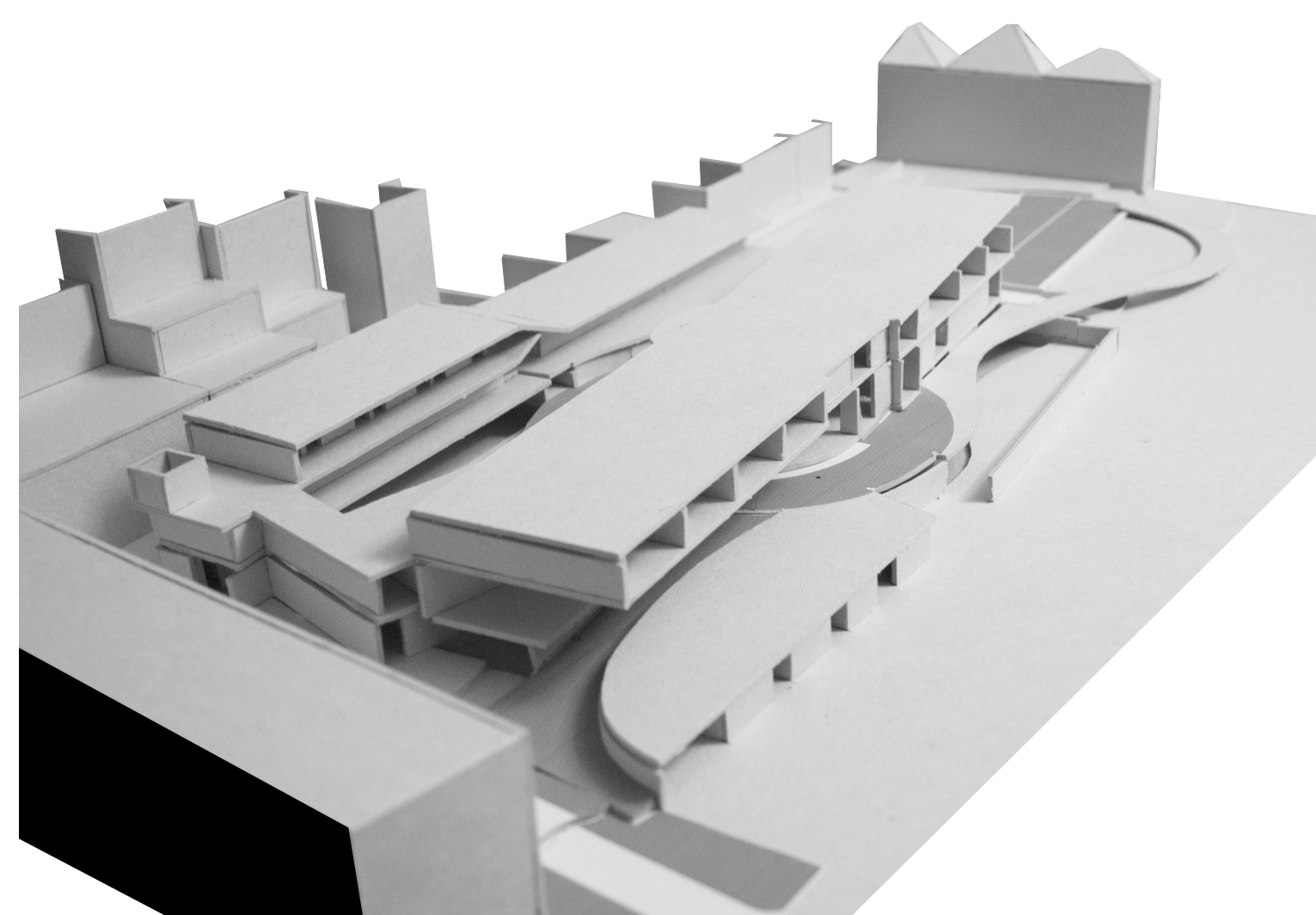

MAQUETE DE ESTUDO

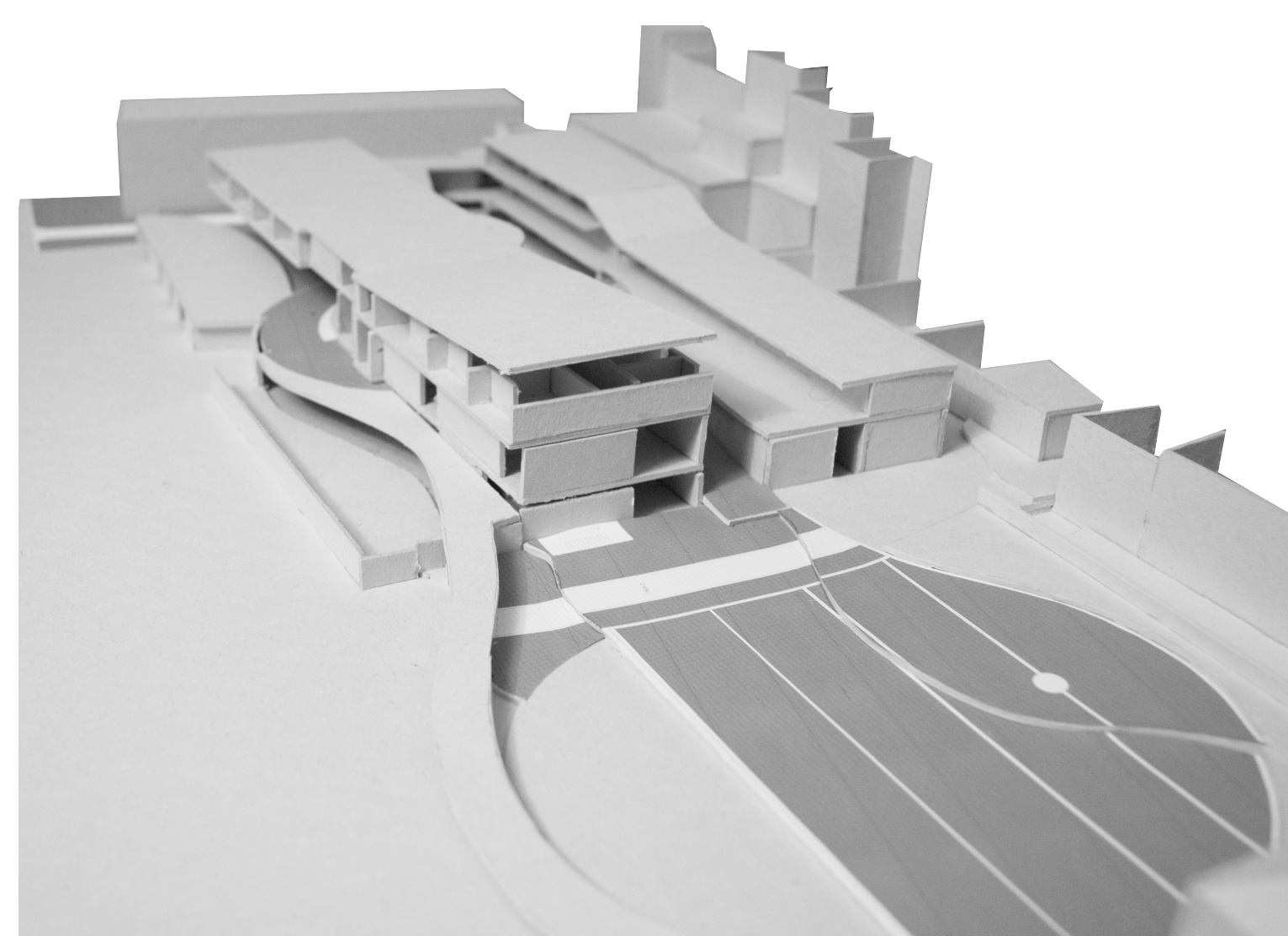

MAQUETE DE ESTUDO



PLANTA PISO 1

- ② Quarto de Casal ou duas camas individuais
- ② Quarto individual
- ② Espaços de arrumação
- ② Piso acesso ao terraço comum
- ② Quarto individual grande
- ② Quarto de casal grande
- S Elevador de serviço
- E Salidas de emergência

ESCALA: 1/200

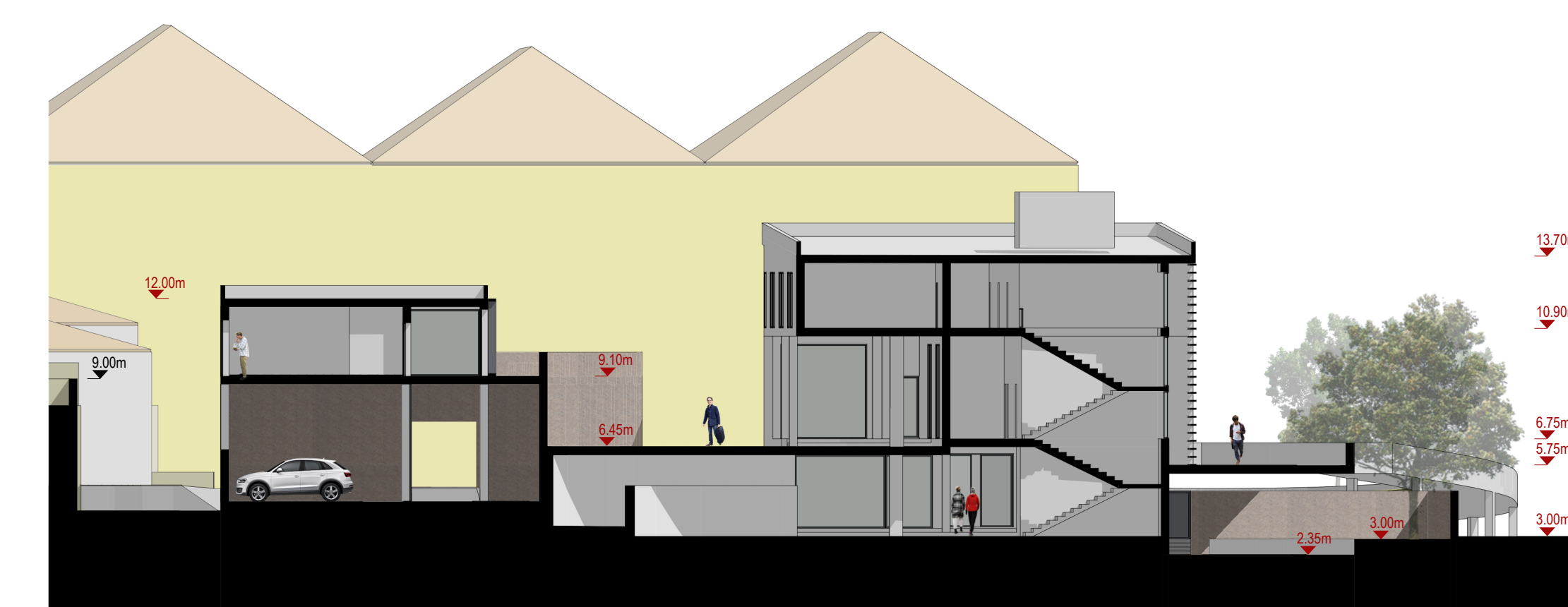

CORTE TRANSVERSAL G G

ESCALA: 1/200



CORTE TRANSVERSAL E E

ESCALA: 1/200



CORTE LONGITUDINAL H H

ESCALA: 1/200

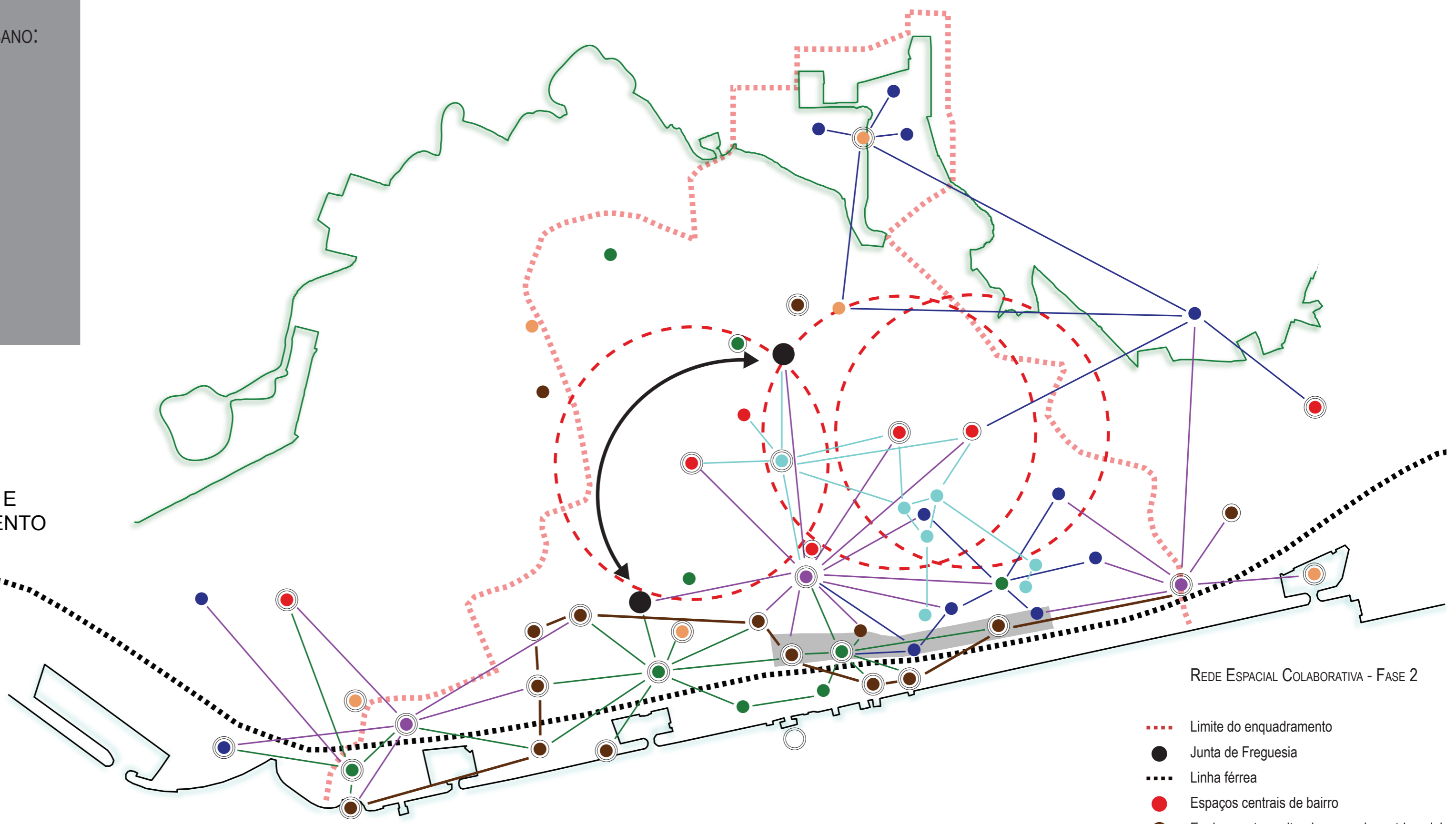
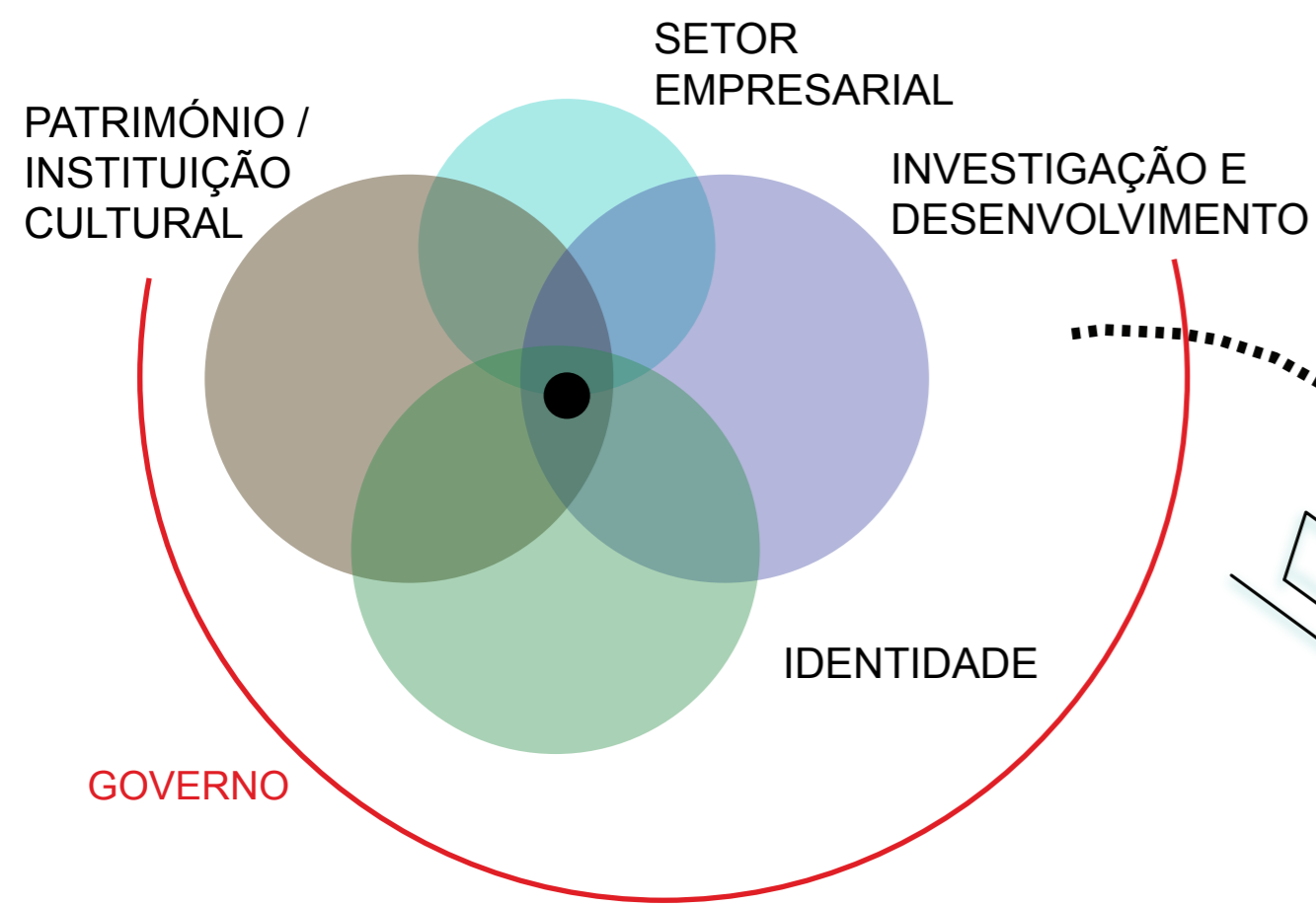

- Limite do enquadramento
- Junta de Freguesia
- Linha férrea
- Espaços centrais de bairro
- Equipamentos culturais com valor patrimonial
- Investigação e desenvolvimento
- Espaços de conferências
- Espaços verdes
- Espaços com restauração
- Possibilidades empresariais
- Nivel de exposição 1 -local
- Nivel de exposição 2 -cidade
- Nivel de Exposição 3 -nacional / internacional
- Incubadora Interativa
- Raio de ação do centros de bairro (500m espaço de conforto pedonal)

ESTRATÉGIA FASE 2

- Limite do plano da Incubadora Interativa
- Tram-Train
- Melhoramentos / novas vias
- Espaços centrais de bairro
- Equipamentos culturais com valor patrimonial
- Escolas primárias e secundárias
- Eixo do Rio Seco
- Eixo Cultural
- Rua comercial - Boa Hora
- Cruzamento a resolver
- Estacionamento
- Estacionamento (proposta)
- Antigas instalações Universidade Moderna
- Intermodal de Belém



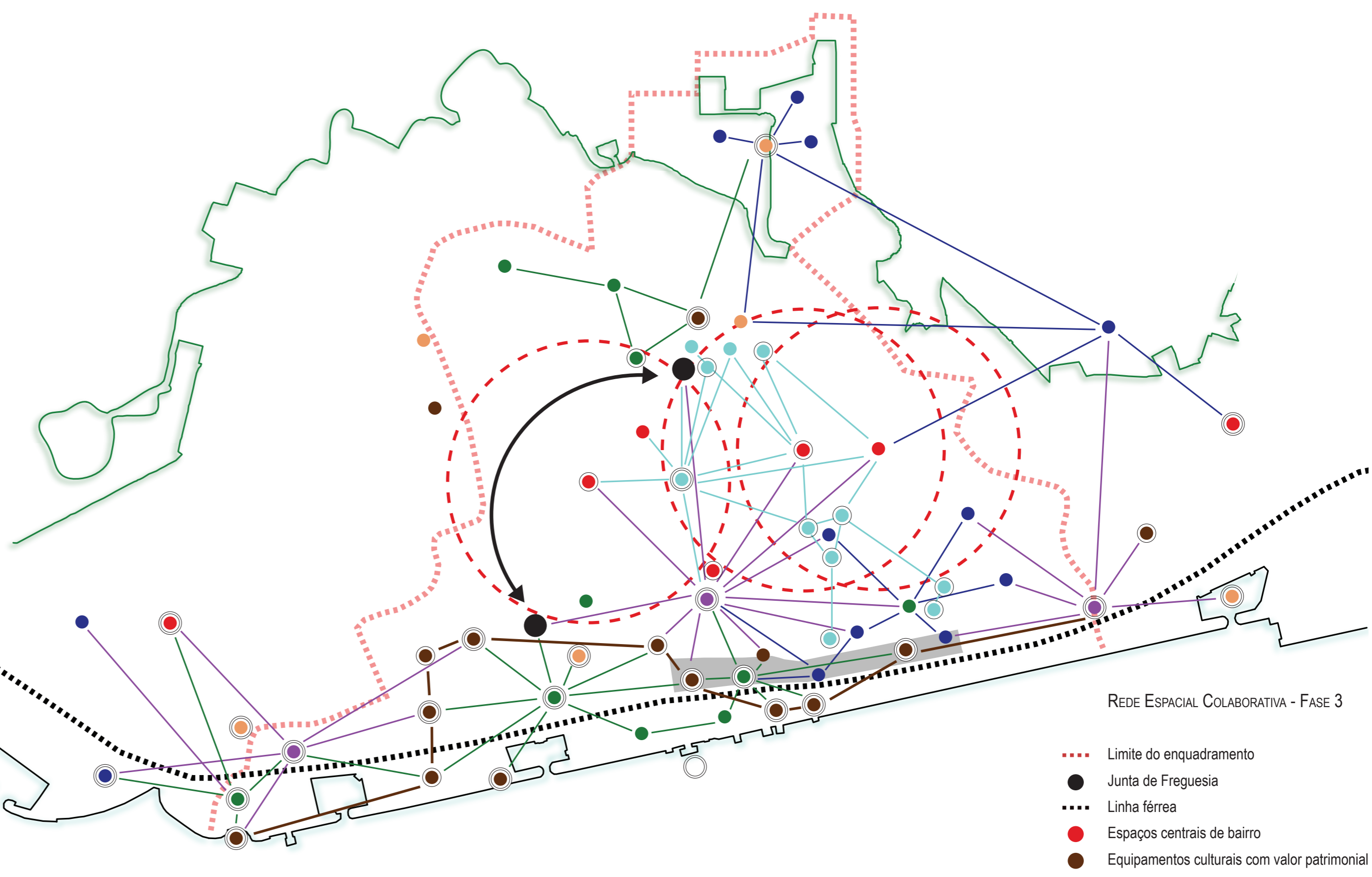
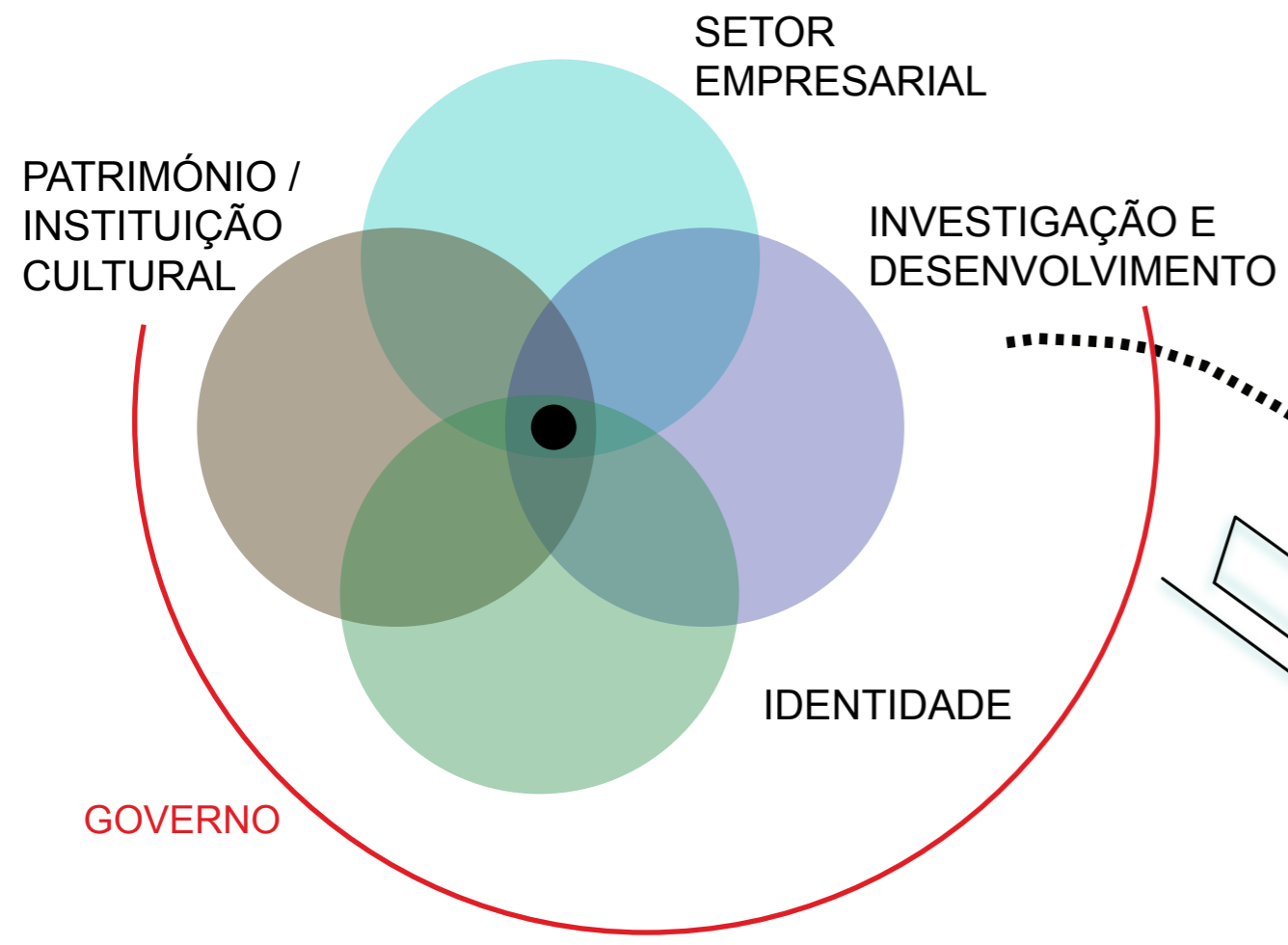

REDE ESPACIAL COLABORATIVA - FASE 3

- Limite do enquadramento
- Junta de Freguesia
- Linha férrea
- Espaços centrais de bairro
- Equipamentos culturais com valor patrimonial
- Investigação e desenvolvimento
- Espaços de conferências
- Espaços verdes
- Espaços com restauração
- Possibilidades empresariais
- Nivel de exposição 1 -local
- Nivel de exposição 2 -cidade
- Nivel de Exposição 3 -nacional / internacional
- Incubadora Interativa
- Raio de ação do centros de bairro (500m espaço de conforto pedonal)

AJUDA MONUMENTAL

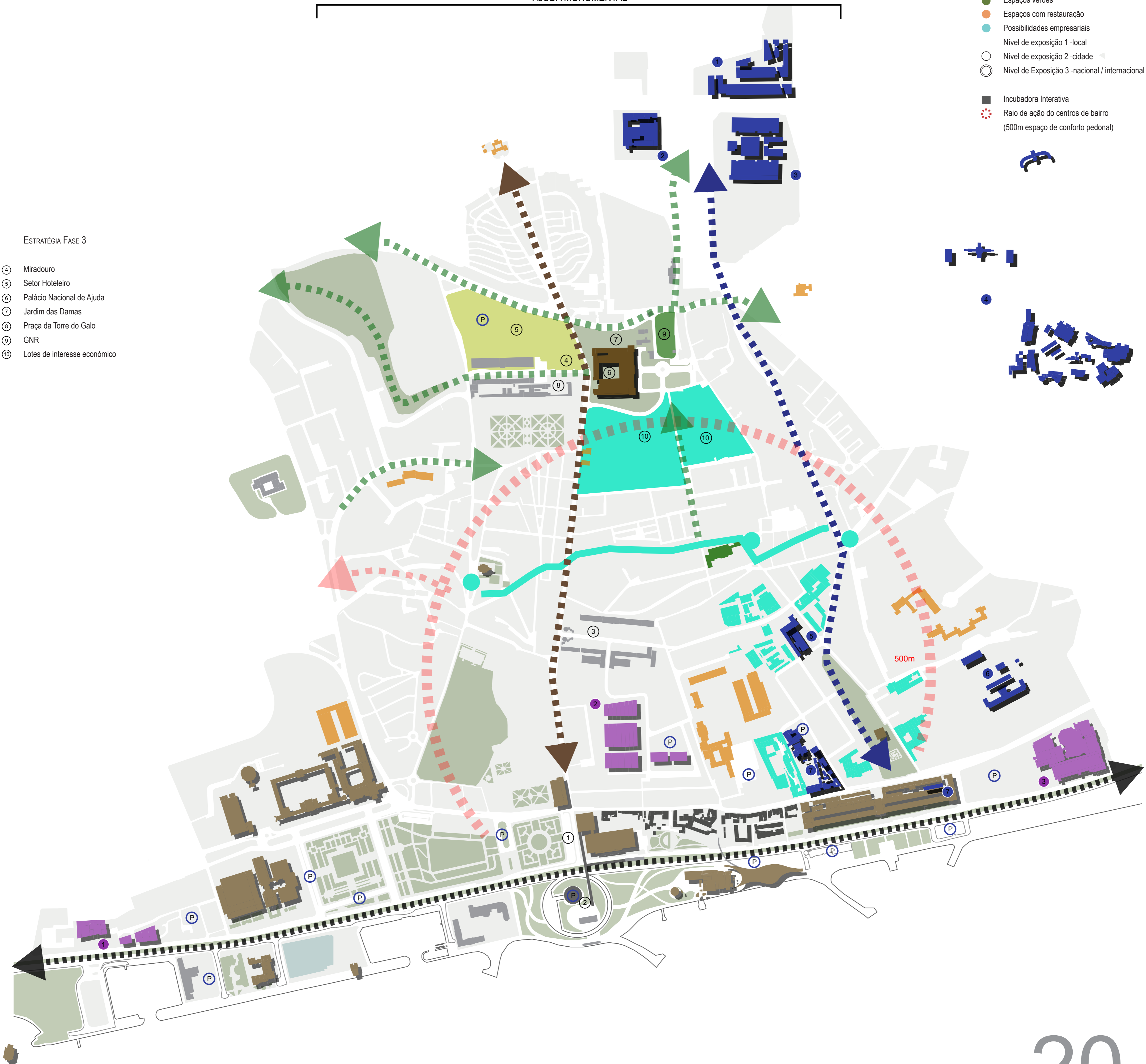

ESTRATÉGIA FASE 3

- ④ Miradouro
- ⑤ Setor Hoteleiro
- ⑥ Palácio Nacional de Ajuda
- ⑦ Jardim das Damas
- ③ Praça da Torre do Galo
- ① GNR
- ⑩ Lotes de interesse económico