

MATRIZ STAKEHOLDERS

	NECESSIDADES	PODE/DEVE TER	SOLUÇÕES	PRODUTOS EXISTENTES	TECNOLOGIAS
BENEFICIÁRIO PETS TUTORES	Conforto para fácil acomodação do animal; Espaço interno que permite dar uma volta; Suporte para alimentação; Aberturas para ventilação;	Controle de temperatura; Controle de iluminação, para estresse; Possibilidade de espaço extra;	Ter tecnologia smart para manutenção do bom ambiente interior (controle de temperatura, etc); Ter aberturas para ventilação; Ter sistema de extensão do espaço;	Aridus Den Climate-controlled Pet House; Petmate See & Extend Pet Carrier; Sleepypod Air; Petmate ASPEN Pet Self Warming Bolster Mat;	Termocondução por meio de termoeletrico; Tecnologia space blanket; Sensores de captação de temperatura;
UTILIZADOR PETS TUTORES	Durabilidade e resistência; Facilidade de transporte; Facilidade de armazenamento; Facilidade de limpeza;	Monitoramento; Estética agradável para uso em espaço interno e, portanto, para maior adaptação do animal; Multi-funcionalidade;	Ter monitoramento smart; Ter comandos/funções automáticos; Ter fácil montagem; Ter componentes para fácil locomoção; Adequação ao máximo número de transportes; Ter boa aparência para uso dentro de casa; Ter sistema para retenção e eliminação de líquidos;	PetCube Watch & Play; Voyce Health Monitor; Midwest Skudo Travel Carrier KennektPet Collapsible Dog Crate;	Câmera com conexão Wi-fi com smartphone; Sensores de monitoramento das atividades corporais; Sistema de automação; Colchões absorventes para retenção de líquidos;
OPERADOR FUNCIONÁRIO DO AEROPORTO	Alças fáceis para carregar; Peso leve; Fácil display de identificação e recomendações;	Suporte para fixação no porão; Fácil empilhamento; Fácil manutenção de alimentação/medicação;	Ter suportes laterais para facilitar suspensão; Ter material leve e resistente; Ter espaços designados para anexo de documentos de identificação/recomendação;	Caixas de transporte que respeitam as normas da IATA, a exemplo da Petmate Sky Kennel; Esteiras de acesso ao porão das aeronaves;	Sensores de captação de objetos proibidos;
COMPRADOR TUTORES TRANSPORTADORAS	Estar dentro das normas estabelecidas; Diferentes tamanhos; Informação; Preocupações com o bem-estar animal;	Preço acessível; Estética agradável; Certificados de teste de segurança; Personalização;	Ter paredes externas resistentes a forte impacto; Ter componentes personalizáveis;	Sleepypod Air; G1 Gunner Kennels;	Malha anti-rasgos; Dupla parede em plástico rotomoldado; Personalização e simulação online;
PRESCRITOR ASSOCIAÇÕES (IATA, IPATA, CSP, etc.) COMPANHIAS DE TRANSPORTE	Estar dentro das normas estabelecidas; Diferentes tamanhos; Informação;	Certificados de teste de segurança; Preocupações com o bem-estar animal;	Ter em consideração todas as normas; Submeter produto a testes de segurança; Ter desenhos de utilização representativos;	Selos de certificação; Normas internacionais; Normas internas das companhias;	Informação/catálogo virtual; App para smartphones; QR code;
PROMOTOR WEBSITES dog-milk.com coolpetproducts.com	Estar dentro das normas estabelecidas; Informação;	Estética agradável; Certificados de teste de segurança; Preocupações com o bem-estar animal; Conceitos inovadores;	Ter renderização realista; Ter fotografias em estúdio profissional; Ter design gráfico; Ter catálogo virtual;	Fotografias representativas; Protótipos;	Informação/Catálogo virtual; App para smartphones; QR code
VENDEDOR PET SHOPS LOJAS ONLINE	Estar dentro das normas estabelecidas; Diferentes tamanhos; Durabilidade e resistência; Facilidade de transporte; Facilidade de empilhamento;	Preço acessível; Estética agradável; Certificados de teste de segurança; Preocupações com o bem-estar animal; Conceitos inovadores;	Ter diferentes tamanhos; Ser facilmente empilhável;	Fotografias representativas; Amostra do produto Amostras de materiais;	Informação/Catálogo virtual; App para smartphones; QR code;
DISTRIBUIDOR EMPRESAS TRANSPORTADORAS	Facilidade de transporte; Facilidade de empilhamento;	Packaging mínimo possível; Aproveitamento do espaço; Preocupações com sustentabilidade;	Ter packaging "slim fit"; Ser de fácil montagem e desmontagem; Usar materiais sustentáveis;	Selo de certificação Cradle 2 Cradle; "Slim Fit" packaging; Ikea packaging; Apple packaging;	Reciclagem de materiais; Produção de "negativos" do produto;
INTEGRADOR INDÚSTRIAS	Gestão e codificação das peças; Instruções de montagem; Desenhos técnicos;	Fácil montagem; Fácil substituição de peças; Fácil adaptação a peças standards de mercado;	Ter manual de montagem; Ter tabelas de codificação e quantificação de peças; Usar peças standards de mercado;	Manual de montagem; Tabelas de codificação e quantificação de peças;	Reciclagem de materiais; Montagem robótica;
FORNECEDOR INDÚSTRIAS	Desenhos técnicos detalhados; Informação detalhada de fabricação; Especificação detalhada de materiais; Quantificação de peças e materiais;	Fácil executabilidade; Fácil compreensão técnica; Fácil disponibilidade de materiais no mercado; Preocupações com sustentabilidade;	Ter desenhos técnicos de fácil compreensão; Ter especificações detalhadas; Ter compatibilidade com a indústria;	Modelo 3D para execução; Moldes;	Reciclagem de materiais; Impressão 3D; Rotomoldagem;

QUESTIONÁRIO

1_Idade?

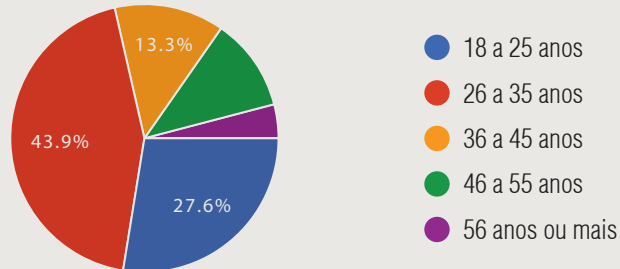

2_Sexo?

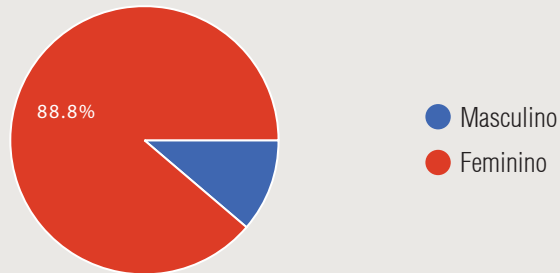

3_Quantos animais de estimação tem?

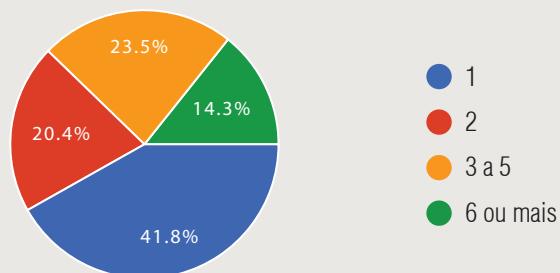

4_Qual(ais) é(são) a(s) espécie(s)?

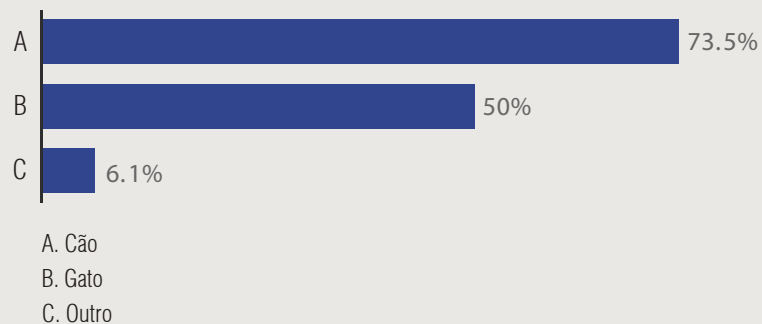

5_ Em qual(ais) categoria(s) ele(s) se encaixa(m)?

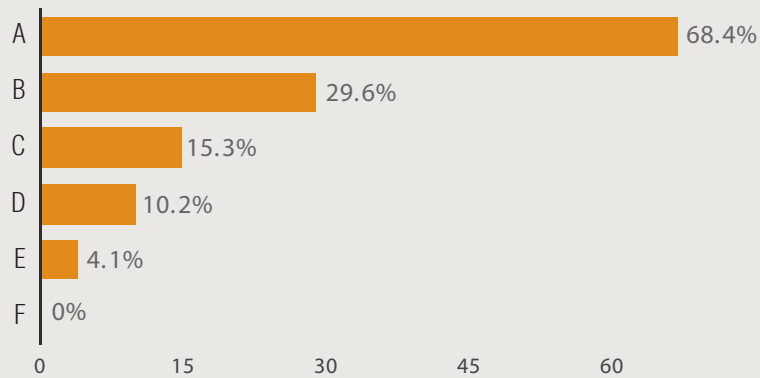

- A. Pequeno (gato, Chihuahua, Yorks hire, miniatura Pinscher, etc.)
- B. Médio (Beagle, Fox Terrier, French Bulldog, etc.)
- C. Intermediário (Border Collie, Cocker Spaniel, Poodle, etc.)
- D. Grande (Golden Retriever, Labrador, Chow Chow, etc.)
- E. Extra Grande (Doberman, Shepherd, Husky, etc.)
- F. Gigante (Great Dane, Newfoundland, Saint Bernard, etc.)

6_ Quantas vezes já viajaste com teu(s) animal(ais) de estimação?

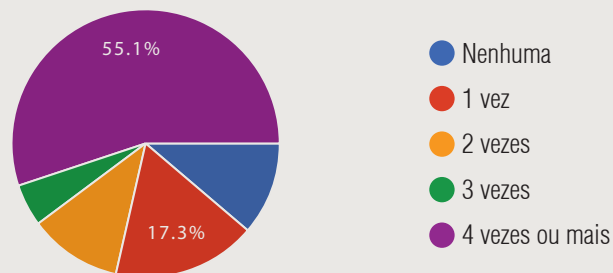

7_ Numa escala de 1 a 5, como foi (ou costuma ser) a experiência para o animal?

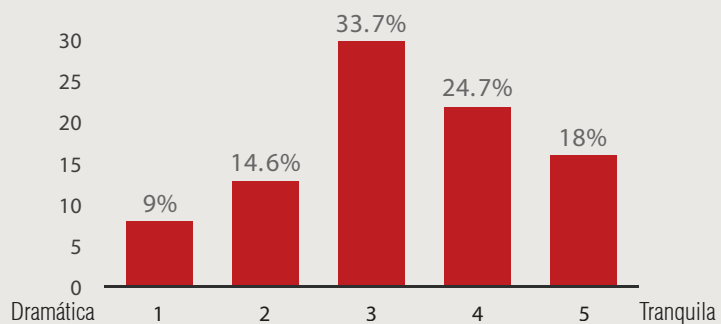

8_ Em qual(ais) transporte(s) viajaste?

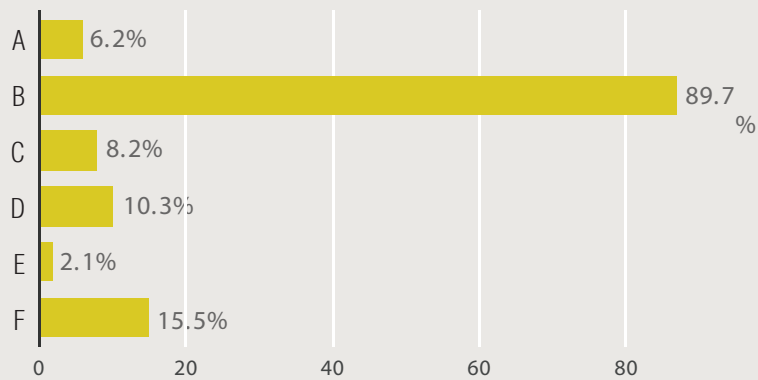

- A. Carro
- B. Ônibus (Autocarro)
- C. Trem (Comboio)
- D. Barco (Navio, Ferry Boat, late, etc.)
- E. Avião

9_ Qual transporte considera a melhor opção para viajar com o seu animal?

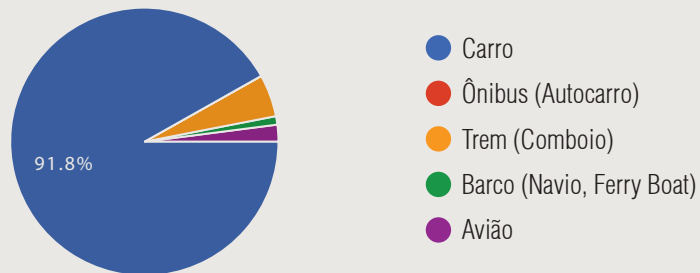

10_ Porque a opção assinalada acima é a melhor?

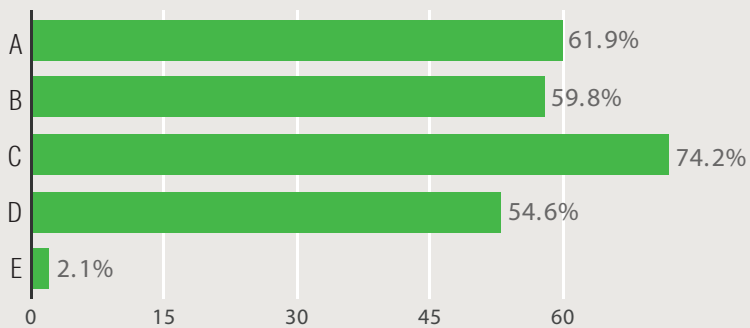

- A. Maior contato com meu(s) animal(ais) de estimação
- B. Maior probabilidade de ajudá-lo(s) em situação de emergência
- C. Maior garantia de bem-estar físico e emocional do(s) animal(ais)
- D. Maior conforto e segurança
- E. Outra

11_ Qual transporte considera a pior opção para viajar com o seu animal?

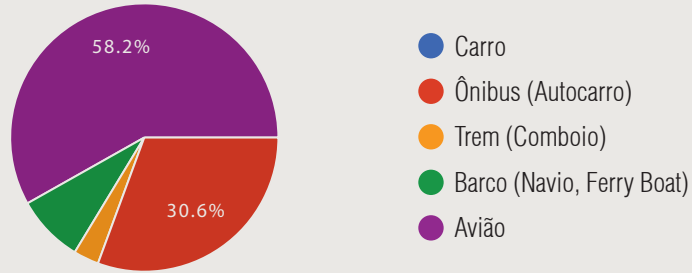

12_ Porque a opção assinalada acima é a pior?

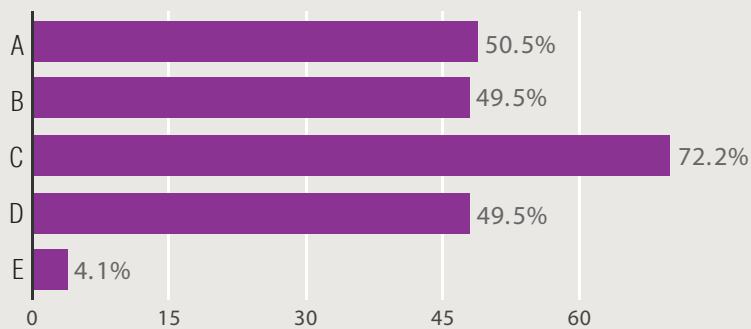

- A. Menor contato com meu(s) animal(ais) de estimação.
- B. Menor probabilidade de ajudá-lo(s) em situação de emergência
- C. Menor garantia de bem-estar físico e emocional do(s) animal(ais)
- D. Menor conforto e segurança.
- E. Outra

13_ Já foste obrigado(a) a por o(s) teu(s) animal(ais) no compartimento das bagagens durante uma viagem?

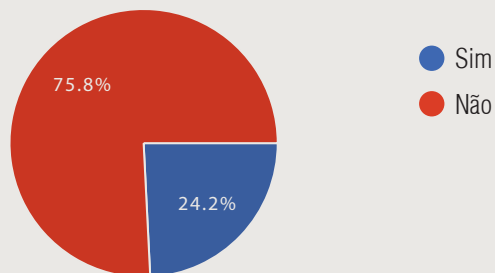

14_ Se já, numa escala de 1 a 5, como foi a experiência?

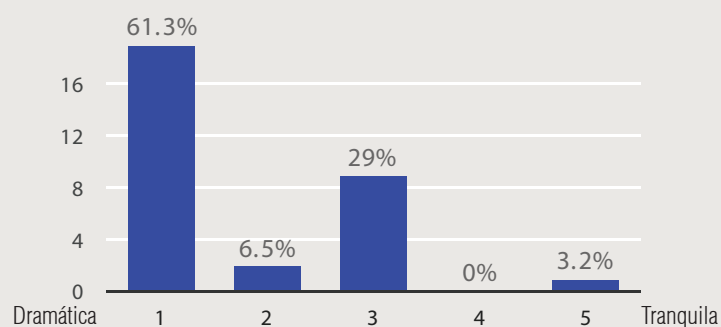

15_ Quão importante considera manter contato visual e/ou físico com o animal durante a viagem?

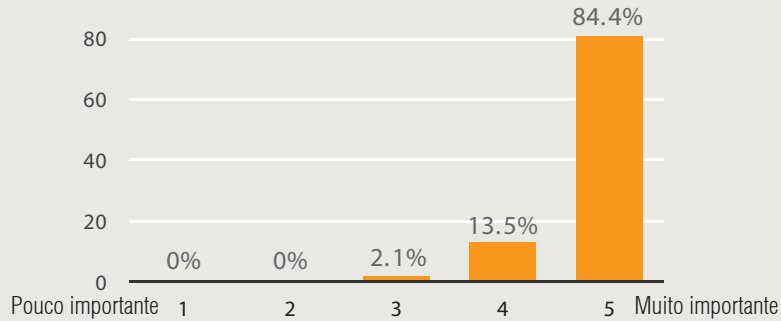

16_ Já usaste os serviços de uma transportadora especializada no transporte de animais de estimação?

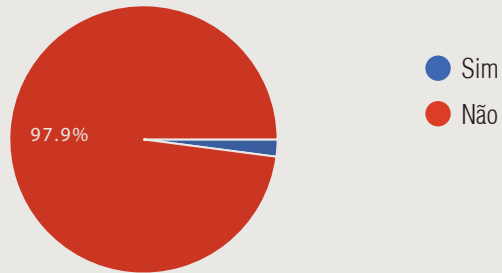

17_ Tens uma(ou mais) caixa(s) de transporte?

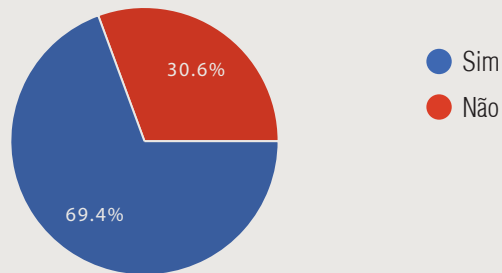

18_ Se sim, está(ão) de acordo com as normas da IATA (Associação Internacional de Transportes Aéreos)?

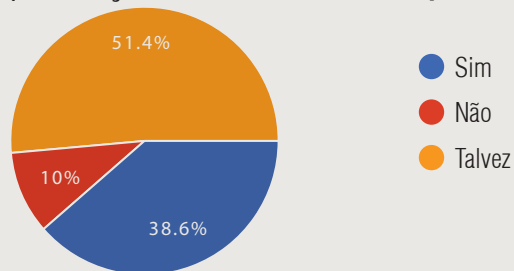

19_ Como classificaria as caixas de transporte existentes no mercado?

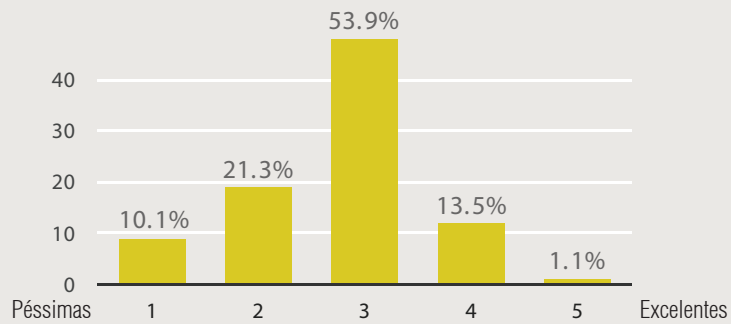

20_ Quão importante é para o animal estar adaptado a caixa de transporte antes de viajar?

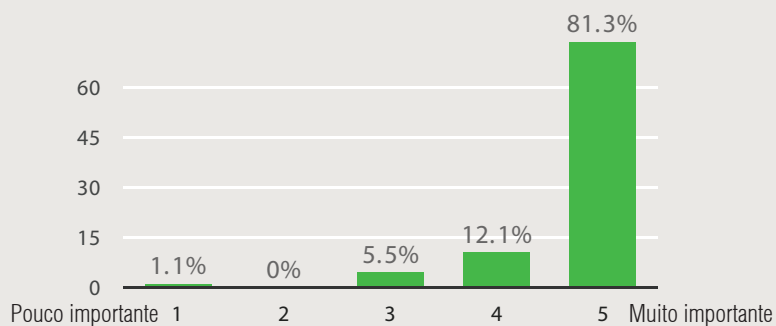

21_ Numa viagem em que tenha que colocar o animal no compartimento das bagagens, o quão mais seguro(a) se sentiria com a possibilidade de monitorá-lo?

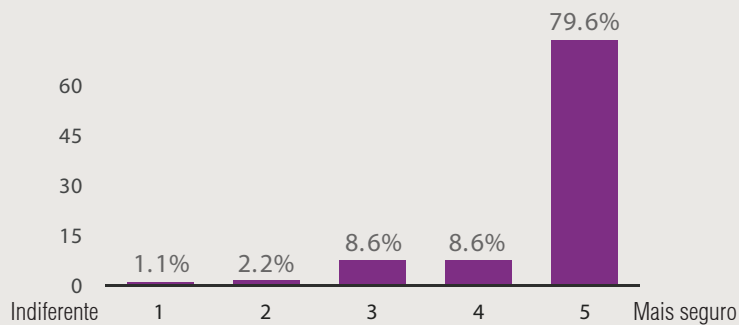

22_ Quão interessante seria se houvesse no mercado uma caixa de transporte com tecnologia smart (controle de temperatura, monitoramento, etc.)?

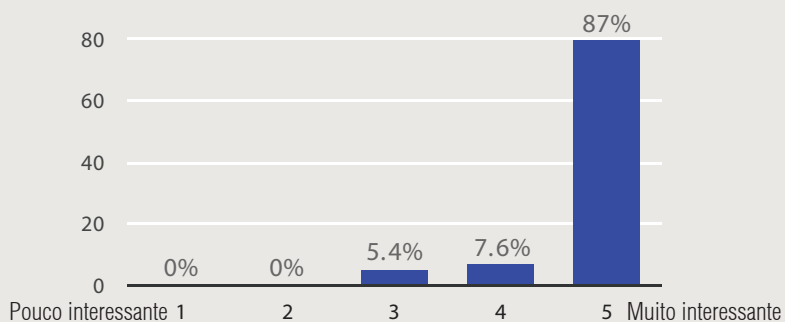

OPINIÕES PESSOAIS

“Os nossos animais devem ser tratados com dignidade”

“Sugiro que haja um lugar especial na cabine do avião, para quem leva seus pets”

“As caixas transportadoras andam aos tombos, fazendo com que os animais fiquem magoados e traumatizados durante as viagens”

“Fiz uma parada de 3h30 (...) e não pude pegar meu animal, sendo assim fiquei longe do meu animal por quase 17h, sem saber se o mesmo estaria bem ou não”

“Sou contra em animais nos compartimentos de carga, animal é vida, não é carga. Já ouvi e vi vários relatos de óbitos e perdas de animais por viajarem como carga”

“Animais não são bagagens para serem transportados da forma que as companhias aéreas oferecem!”

“Para quem tem um filho peludo, viajar de avião é sempre uma tortura”

“Investimentos em caixas de transporte smart seriam de grande valia para os usuários”

“O avião é o mais aterrorizante! Ficar longe e não saber como ele está durante horas é desesperador”

“Queriam meter o gato na bagageira, o que recusei, e paguei meio bilhete para ele vir comigo no assento. Experiência horrível, o gato odeia a caixa e miou os 400km todos!!!!”

“Seria ótimo ter uma tecnologia smart para garantir melhor conforto aos meus animais”

“Colocar o meu gatinho naquelas caixas é um tormento tanto para mim quanto pra ele”

“Muitas vezes, visando o bem estar da minha Shih Tzu, deixei de viajar”

“Viajar com os pets em acomodações mais confortáveis e mais seguras, principalmente em casos de acidentes”

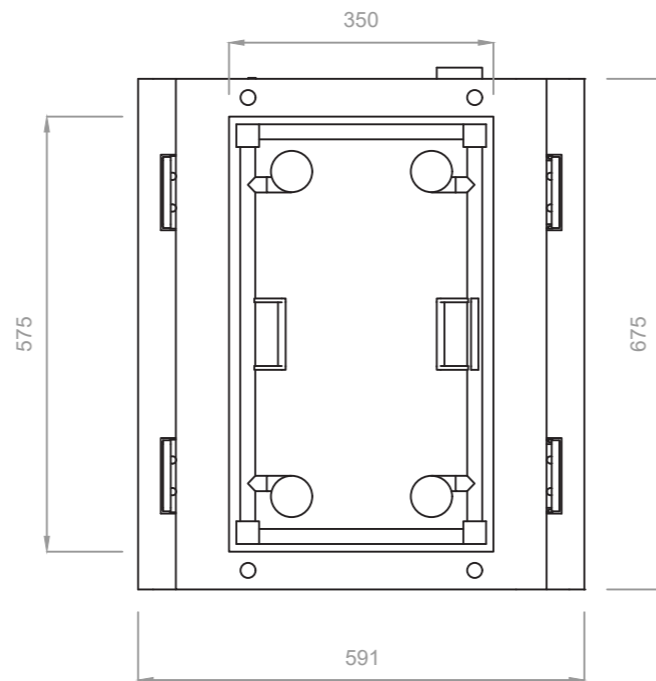
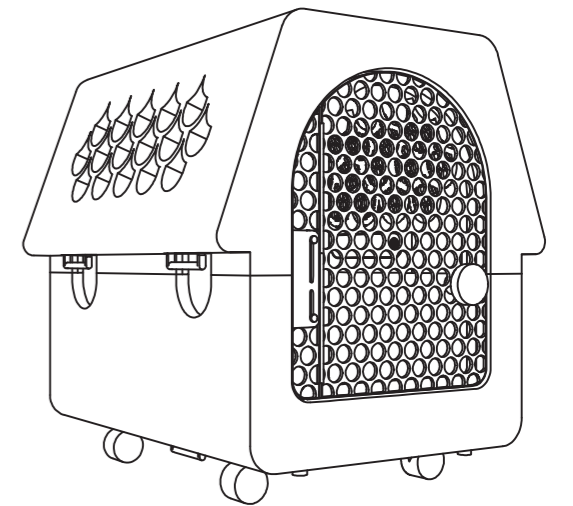
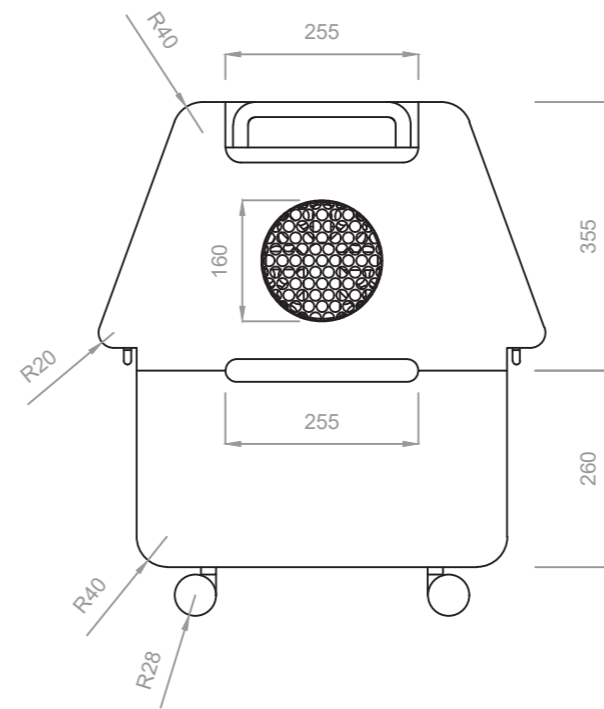
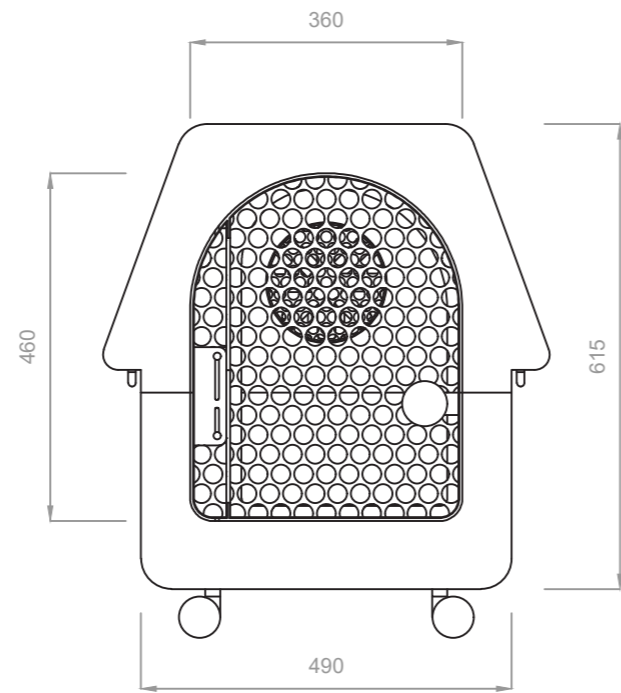
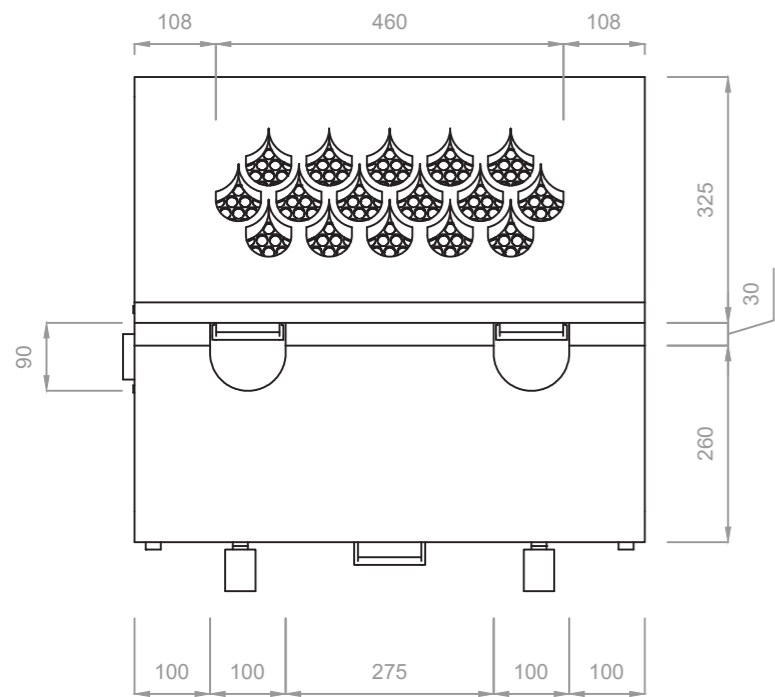
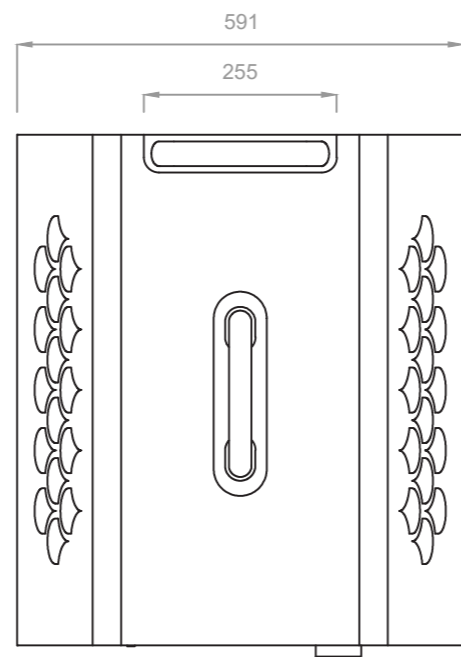

VISTAS GERAIS | método europeu

01
03

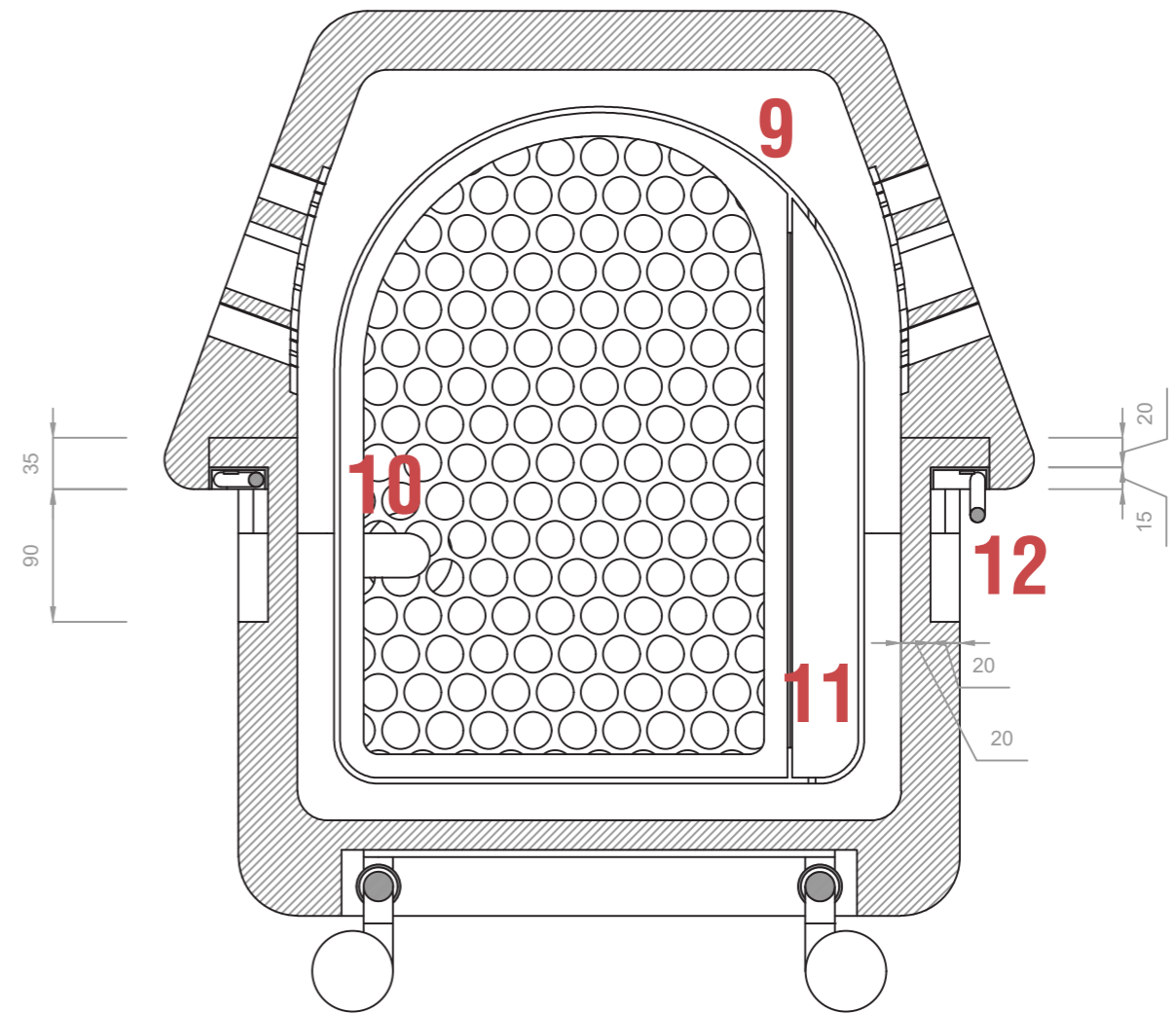
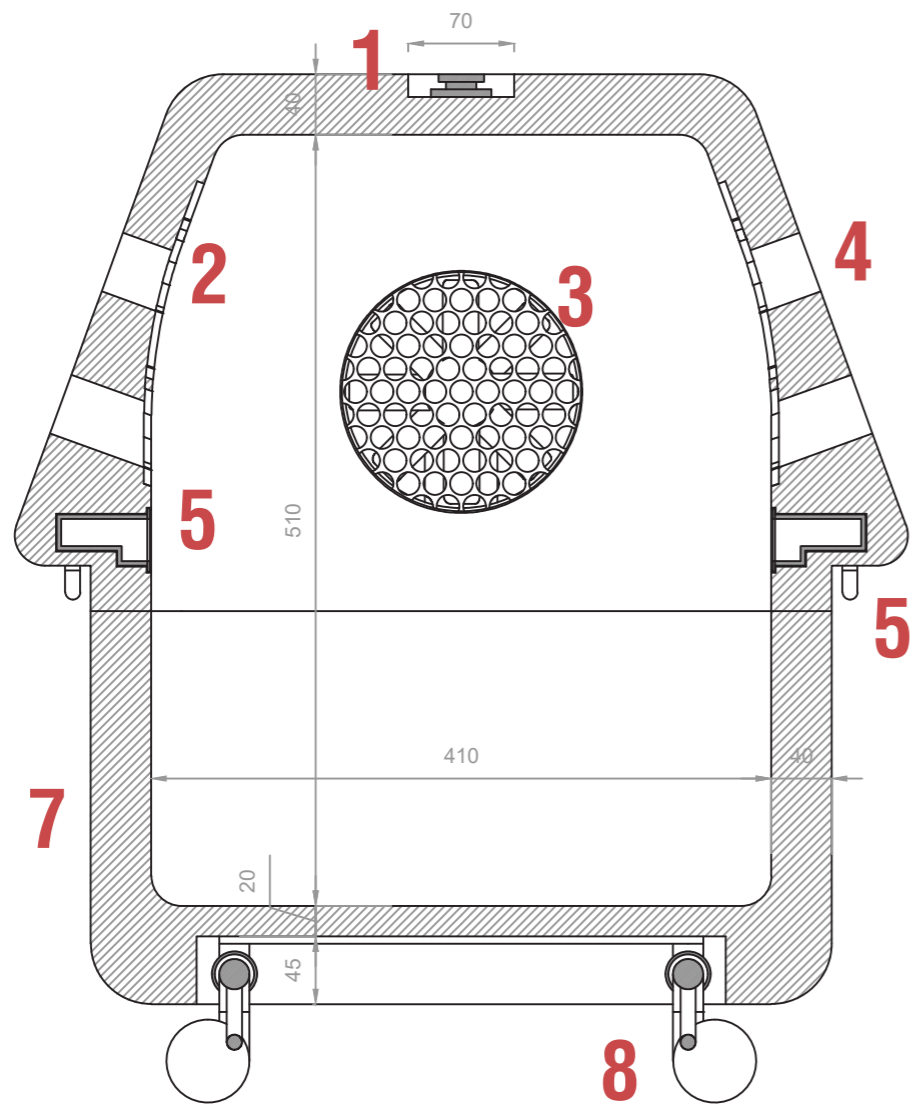

CORTES TRANSVERSAIS

1. Alça | 2. Chapa Metálica | 3. Exaustor | 4. Aberturas do teto | 5. Painel sensores | 6. Argola | 7. Paredes duplas | 8. Rodízios | 9. Porta | 10. Trava horizontal | 11. Trava vertical | 12. Área de manuseio parafusos e argolas

02

03

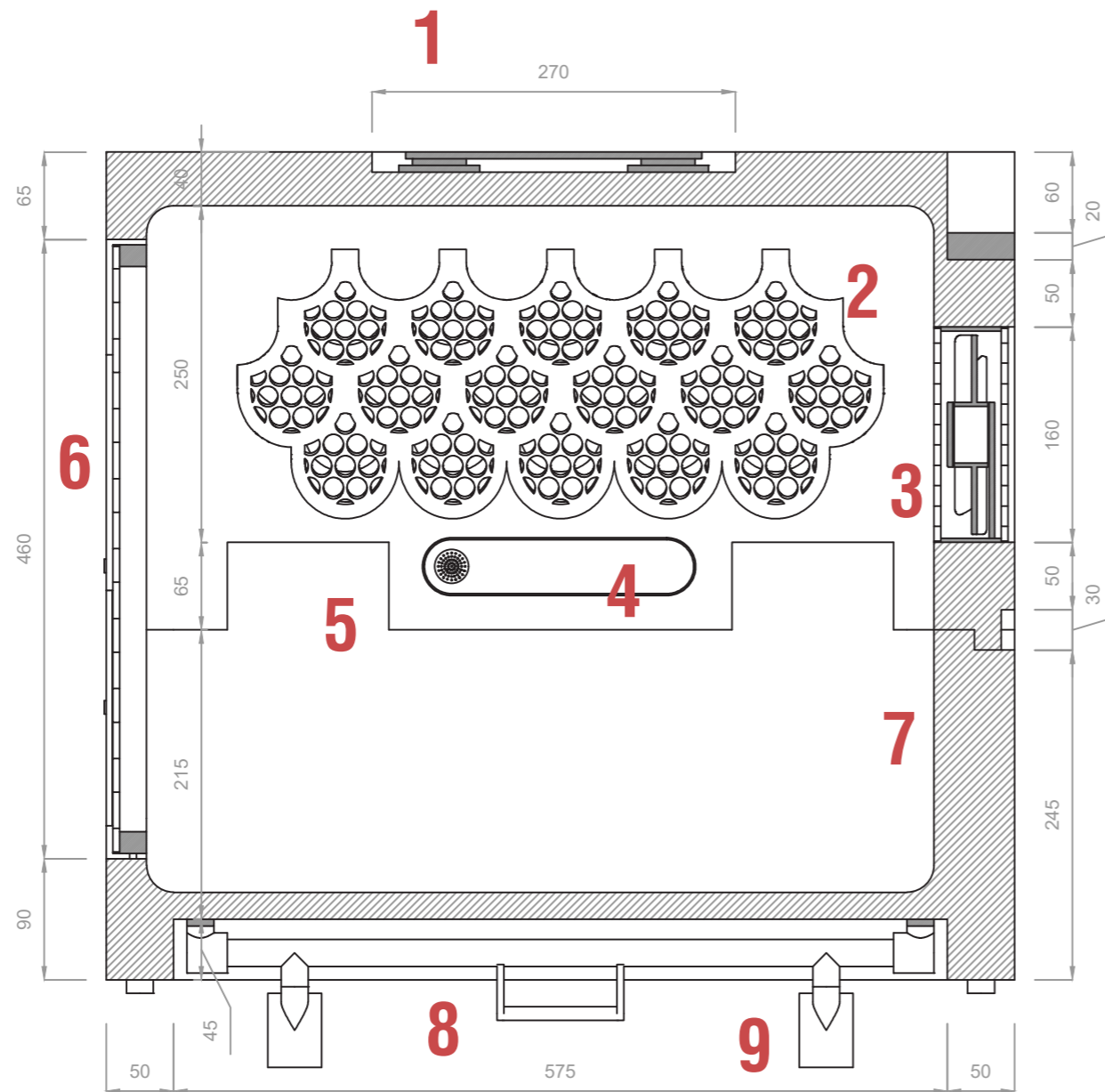

CORTE LONGITUDINAL

1. Alça | 2. Chapa Metálica | 3. Exaustor | 4. Painel sensores
 | 5. Encaixes macho/fêmea | 6. Porta | 7. Paredes duplas |
 8. Alça de rotação para os rodízios | 9. Rodízios

03

03