

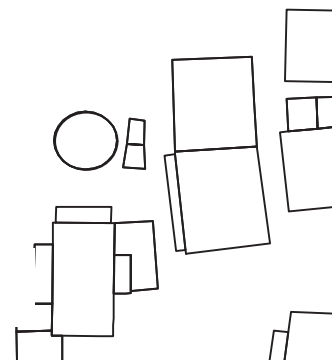

fertilidade

Anexo IV



MAIS E. MELHOR FRUTA



MINISTÉRIO DA ECONOMIA
CAMPANHA DA PRODUÇÃO AGRÍCOLA

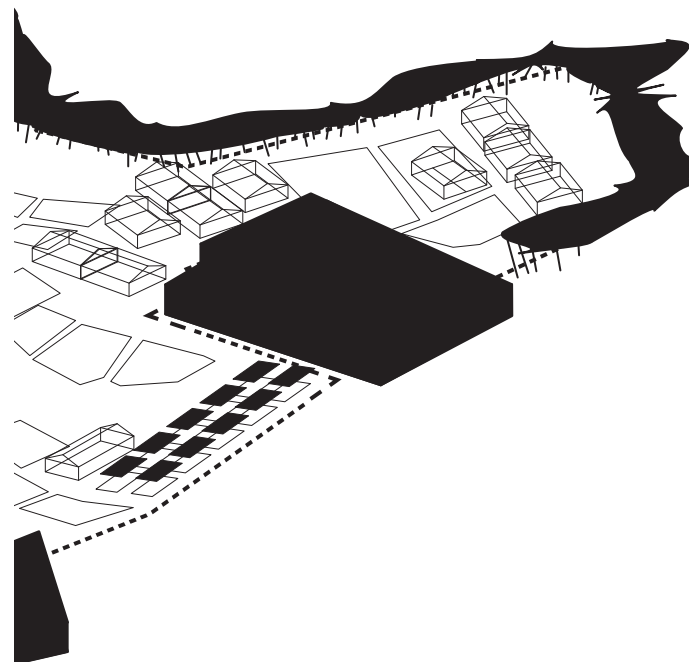

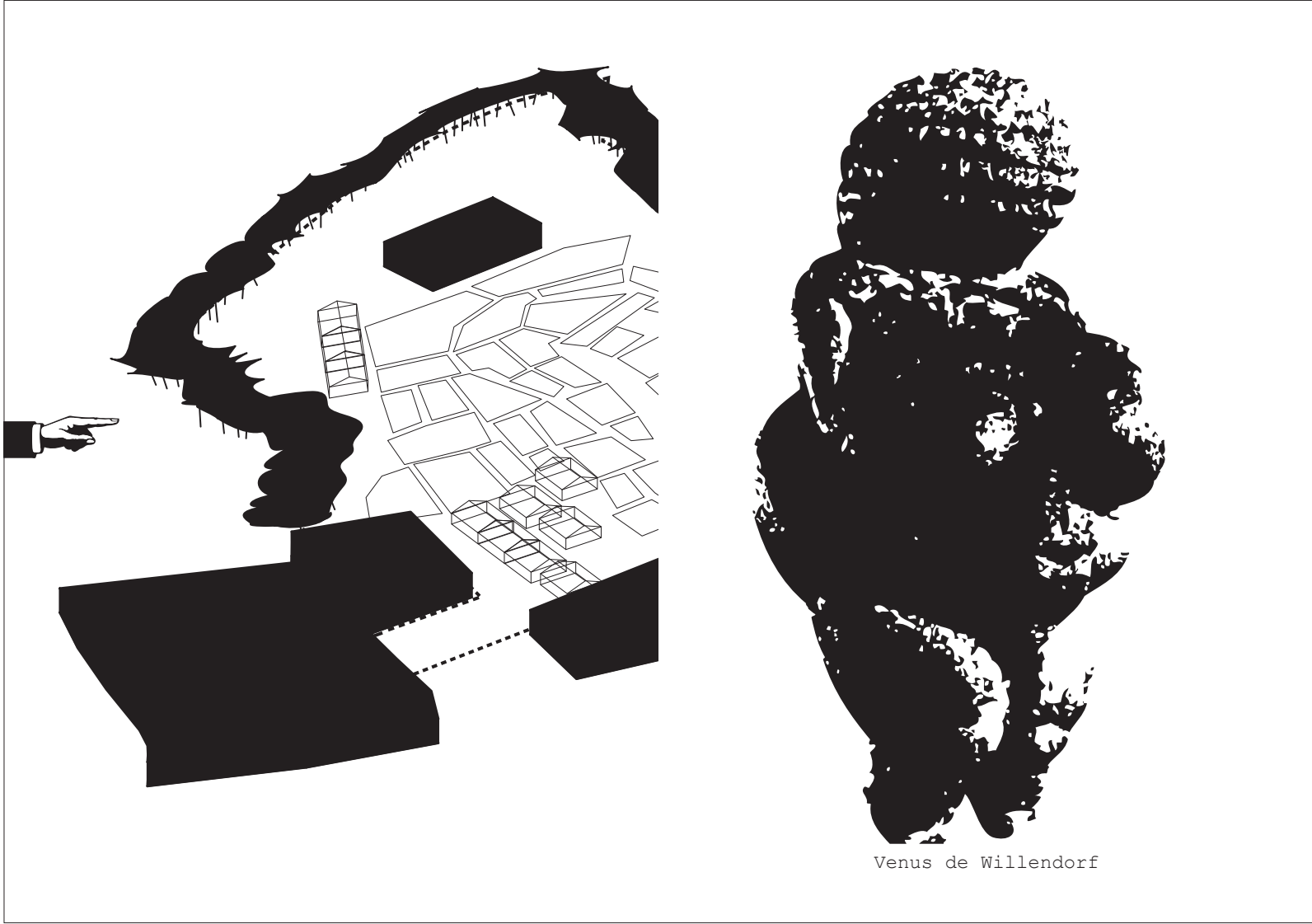

Venus de Willendorf

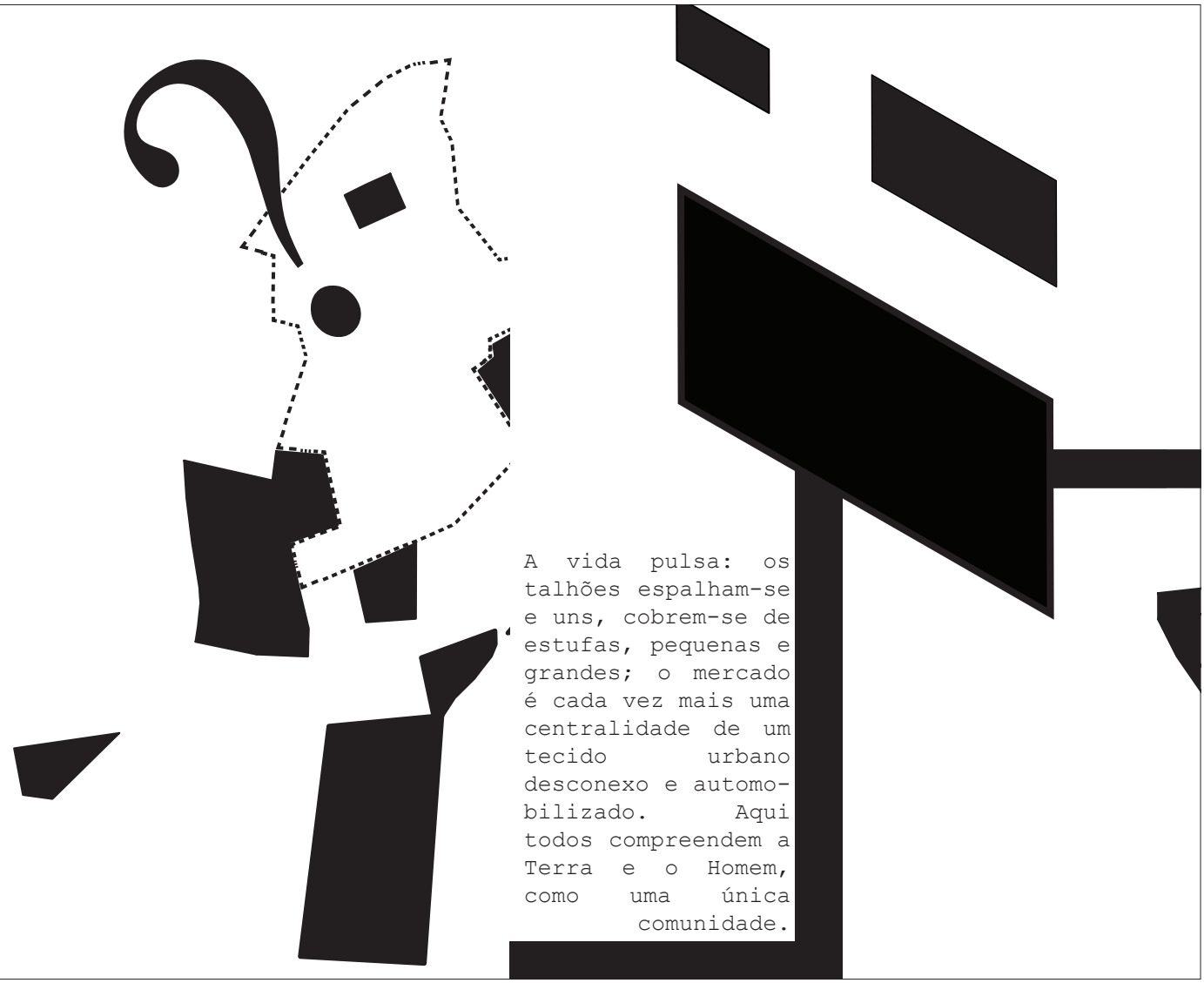

A vida pulsa: os talhões espalham-se e uns, cobrem-se de estufas, pequenas e grandes; o mercado é cada vez mais uma centralidade de um tecido urbano desconexo e automobilizado. Aqui todos compreendem a Terra e o Homem, como uma única comunidade.

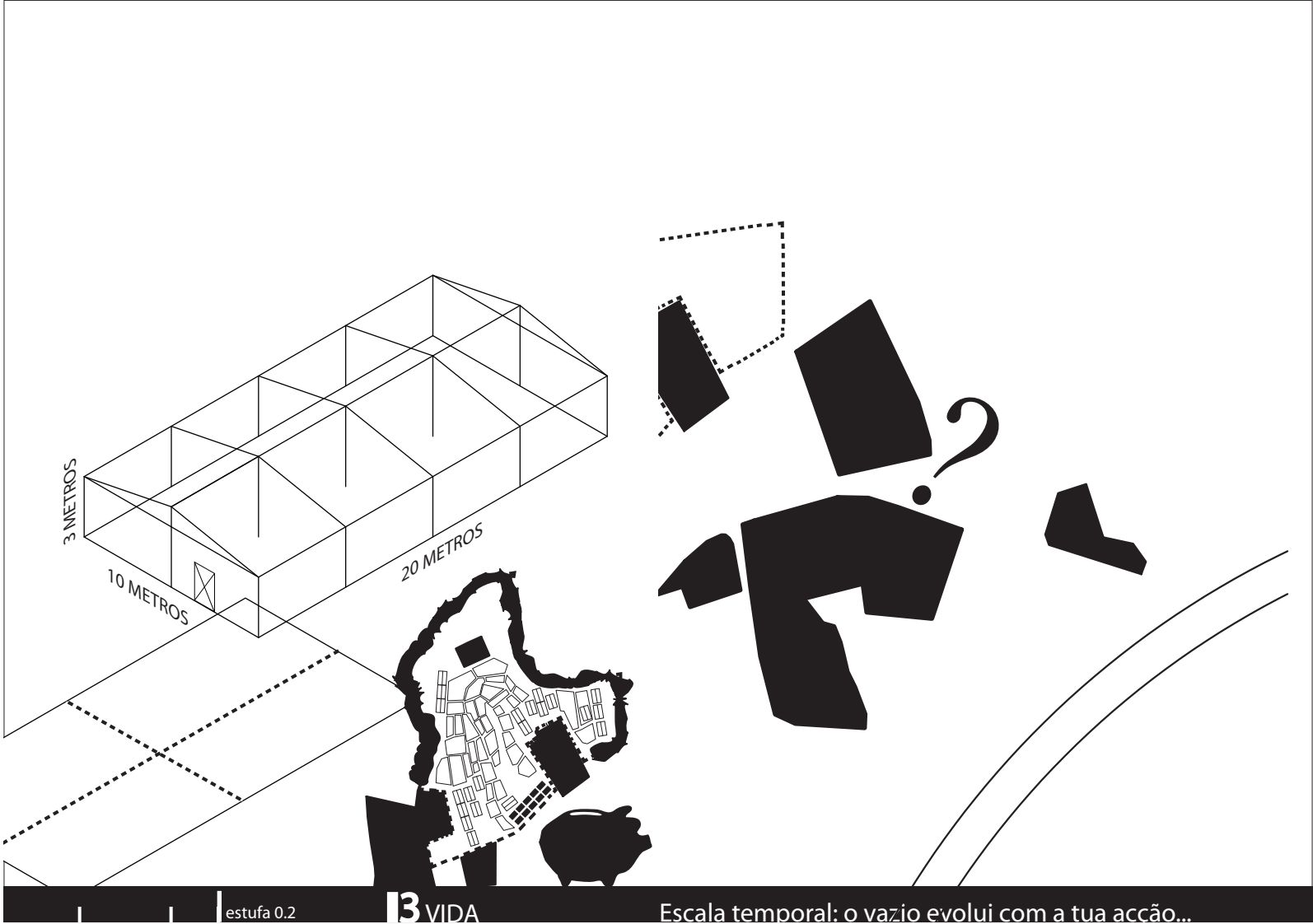

3 METROS

10 METROS

20 METROS

estufa 0.2

3 VIDA

Escala temporal: o vazio evolui com a tua accão...

O Homem instala-se em pontos onde o recurso que lhe dá vida existe e é recolhido, com menor ou maior esforço humano. O vale, aqui, com a sua água geradora de um solo fértil e de um clima ameno, é ótimo assento da comunidade. Dá frutos, a sua vivência. No entanto um tecido productivo ancestral, essencial, que se apagou, continua calado. Ocupou-se com aqueles que alimentava. Com aqueles que se deslocam cada vez mais para cada vez menos. Chamam-lhe vazios, como se o tecido urbano que o envolve fosse a vitalidade da paisagem. Estão vazios e não o são. E tal como ontem, hoje perguntamos: onde cultivar? A resposta está dentro da nossa urbe. O terreno desocupado que envolve o antigo tecido productivo espera por uma comunidade. Espera por uma ocupação vital.

Espera por ti!

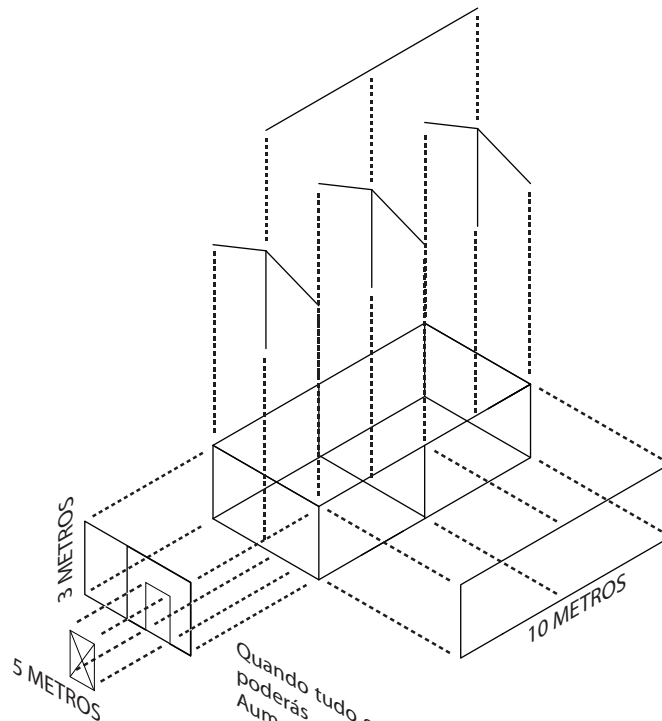
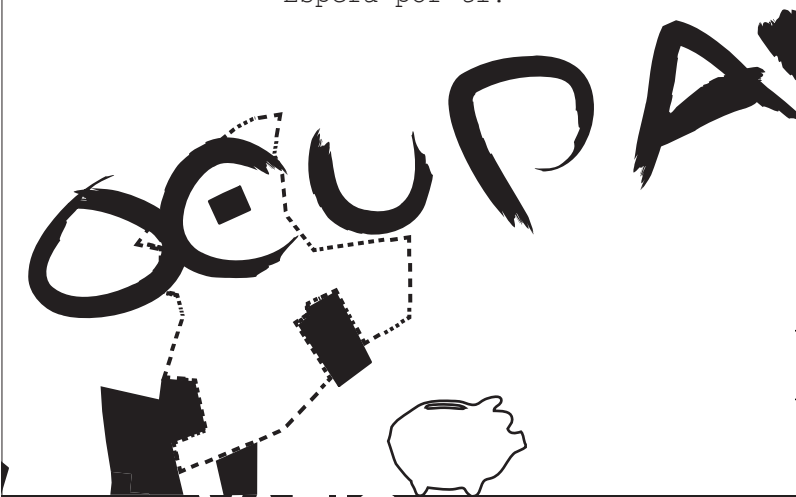

Quando tudo estiver no rumo certo
poderás pensar numa estufa!
Aumentar-te-á a produção a olhos
vistos! poderás ainda plantar
quando cá fora estiver demasiado
frio ou demasiado calor e não terás
problemas com geada.

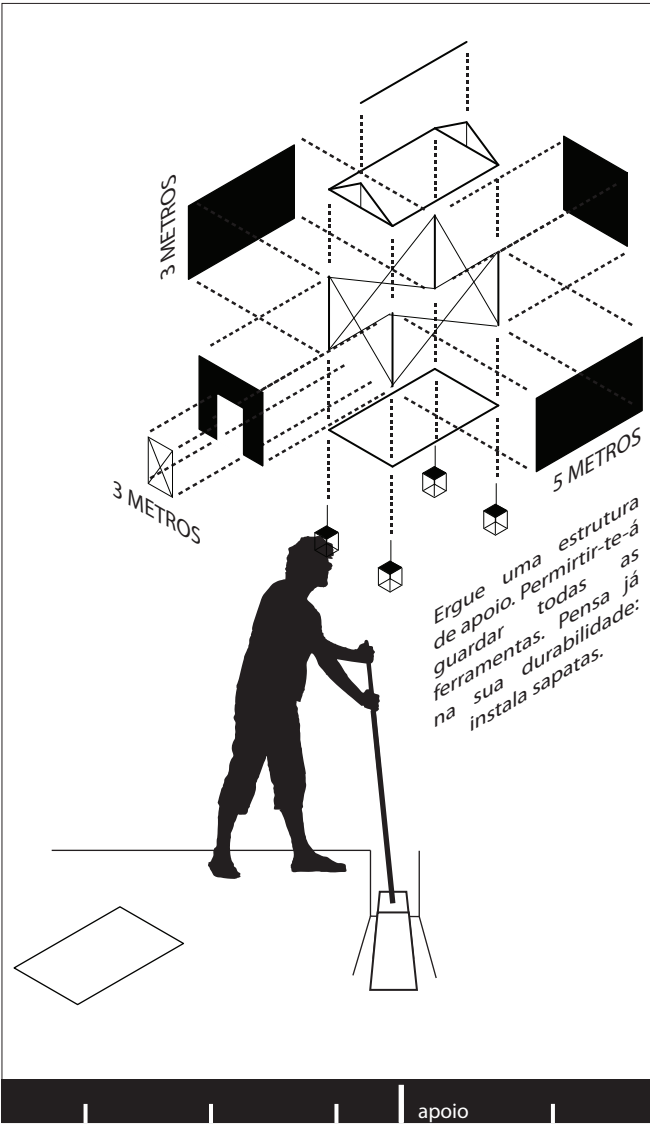

Mistura diferentes plantas na tua horta! Agrupa-las por dimensões e verás as pragas diminuírem e o rendimento aumentar!



Instala com os teus compadres o sistema de irrigação. Organiza o teu talhão pela água!

Não arranques todas as plantas daninhas que aparecem na tua horta! Elas protegem-na de pragas!

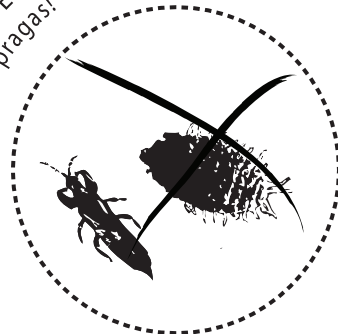

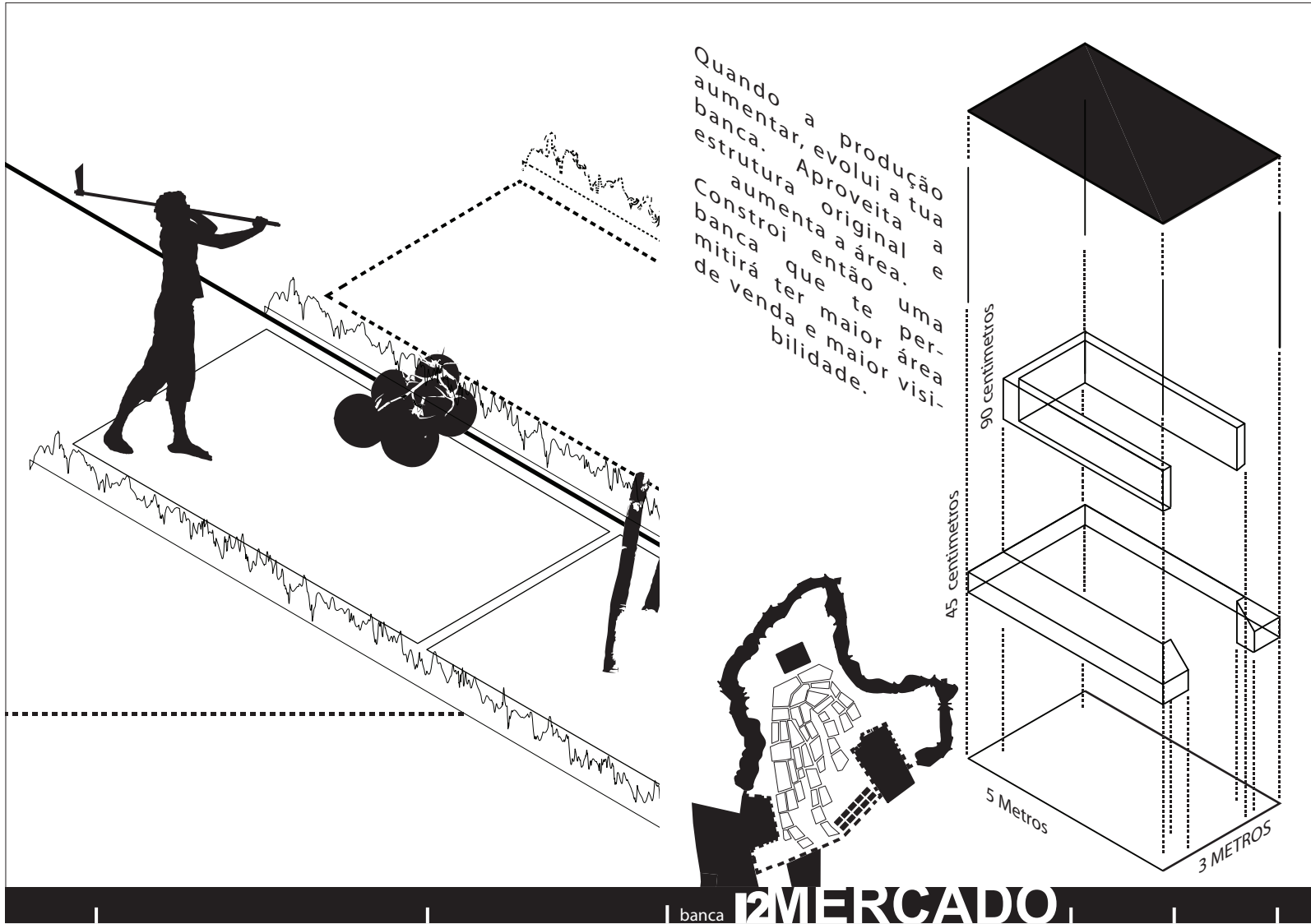

Quando a produção
aumenta, evolui a tua
banca. Aproveita a
estrutura original e
aumenta a área.
Constrói então uma
banca que te per-
mitirá ter maior área
de venda e maior visi-
bilidade.

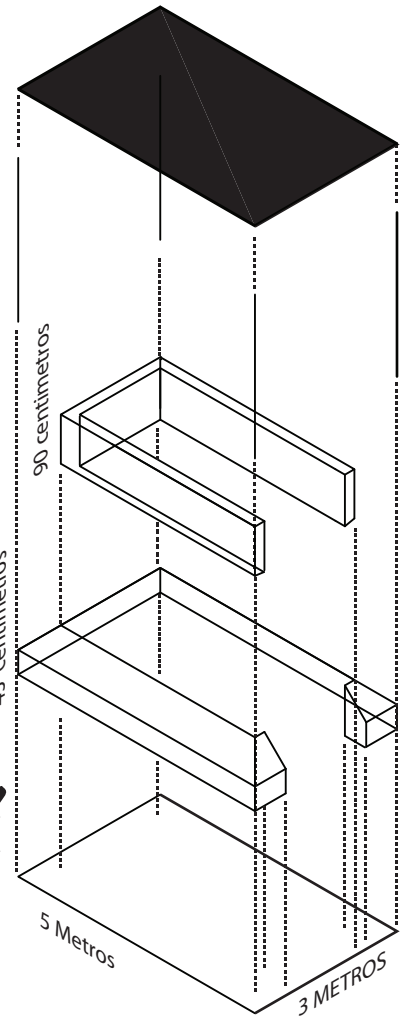

banca 12MERCADO

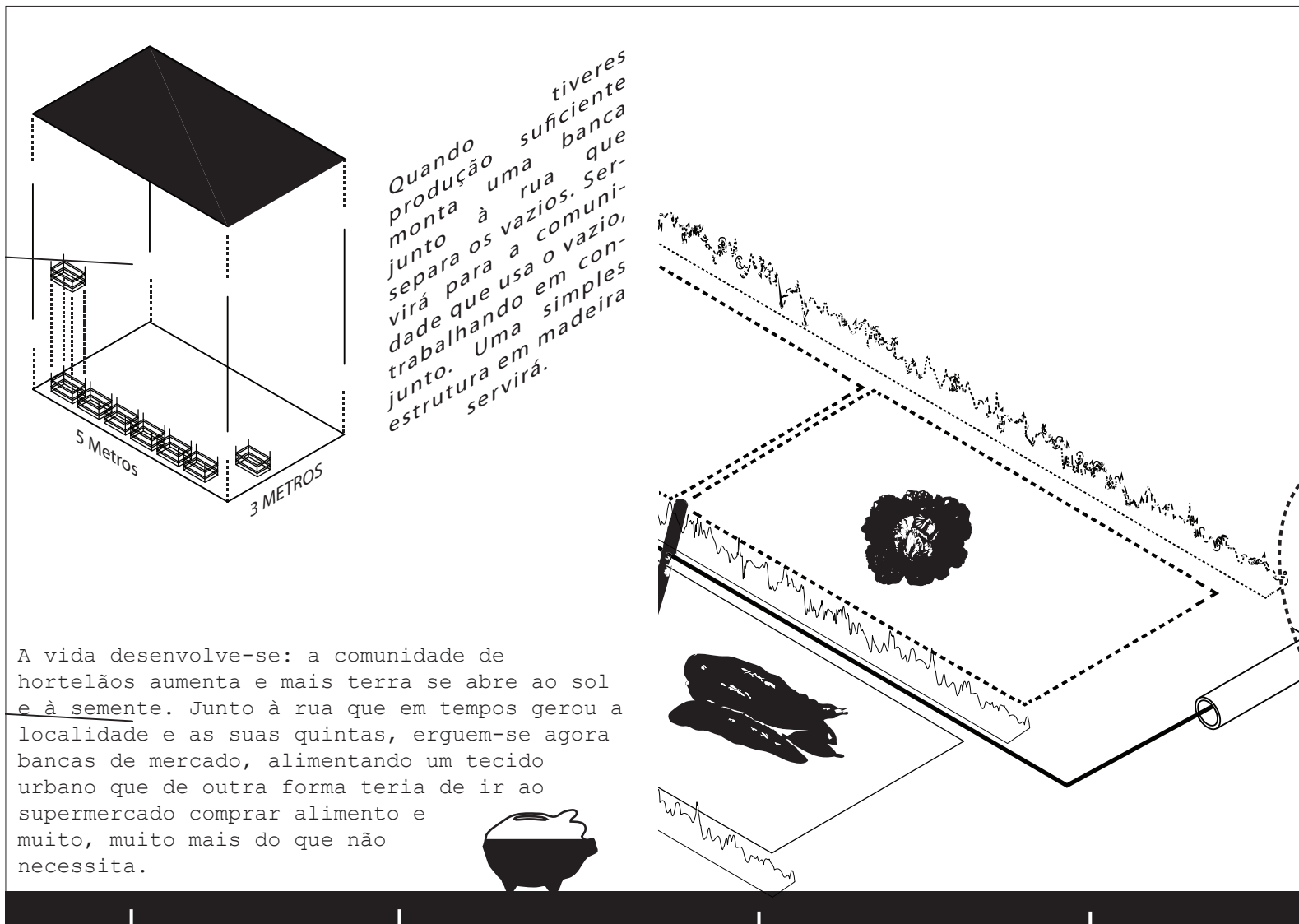

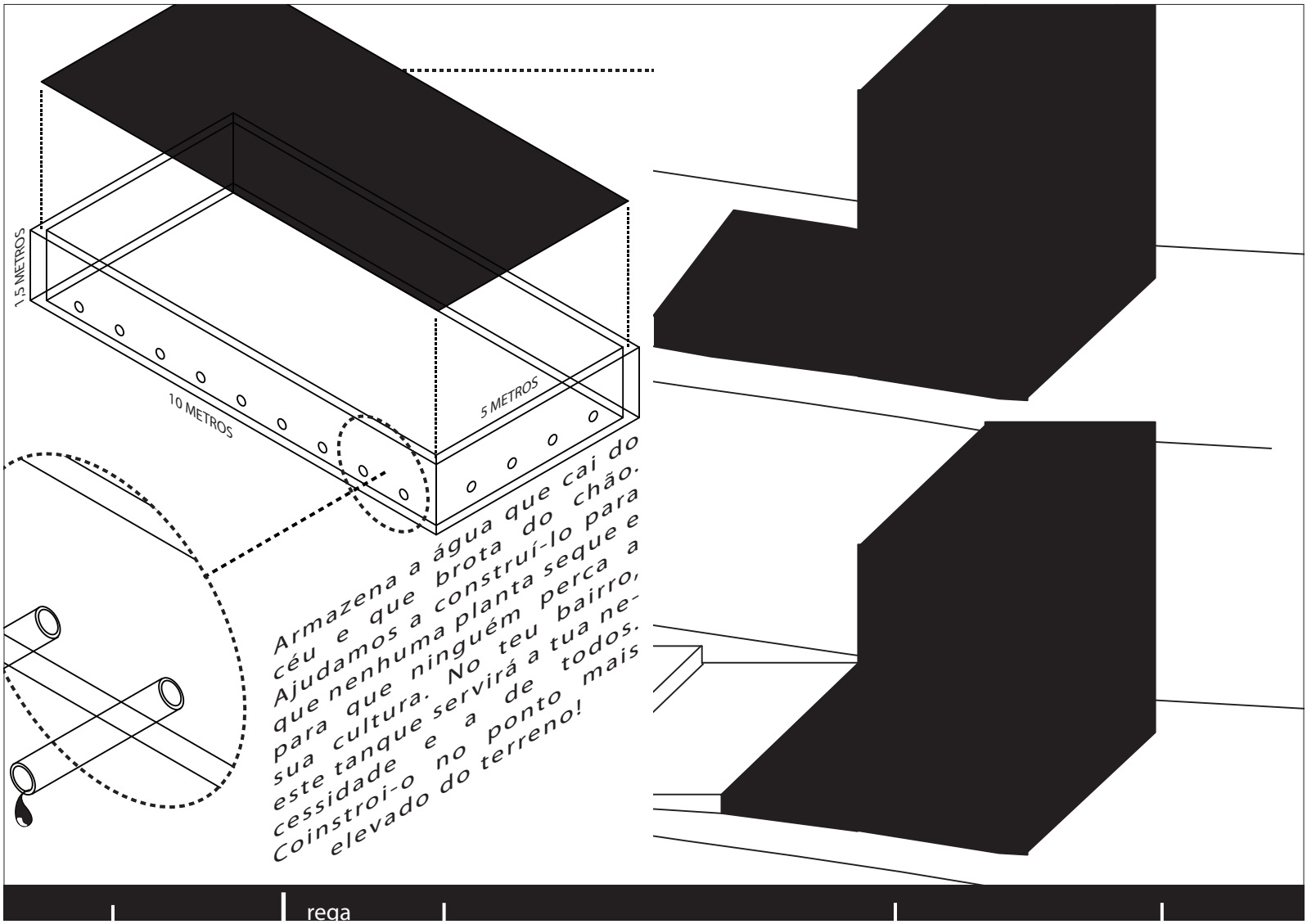

Armazena a água que cai do céu e que brota do chão. Ajudamos a construí-lo para que nenhuma planta seque e sua cultura. No teu bairro, este tanque servirá a tua necessidade e a de todos. Constrói-o no ponto mais elevado do terreno!

rega

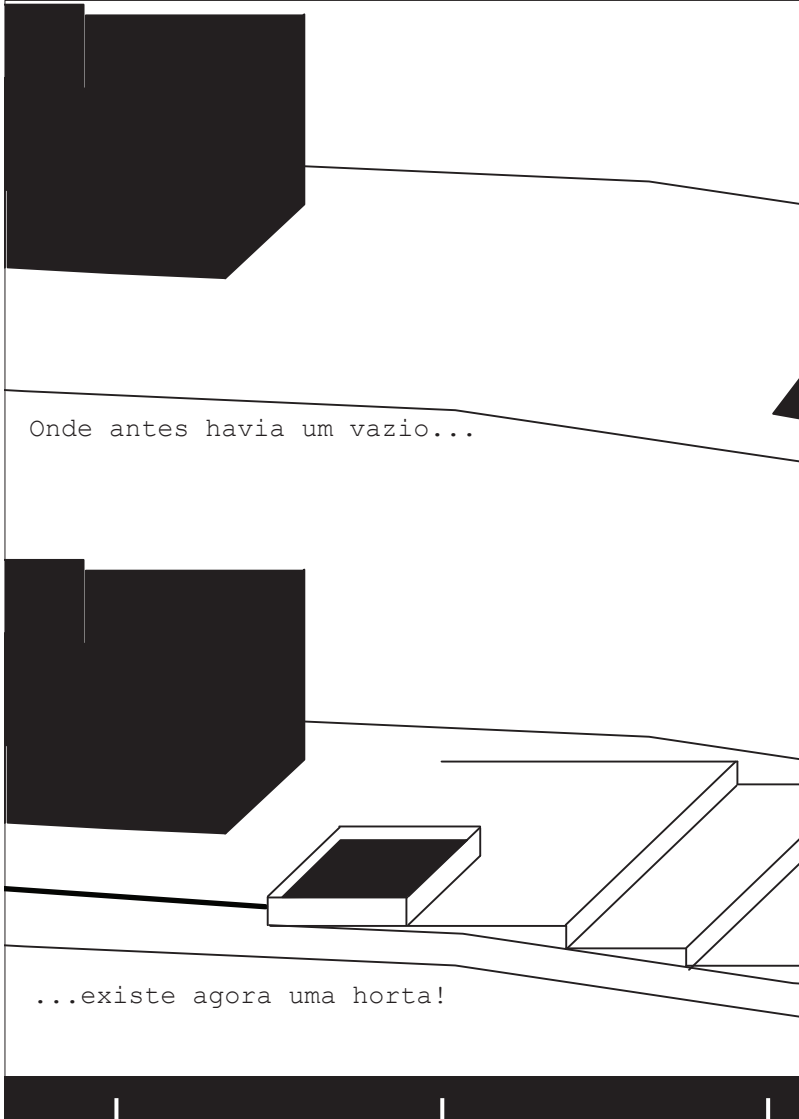

Onde antes havia um vazio...

...existe agora uma horta!



O teu Bairro.

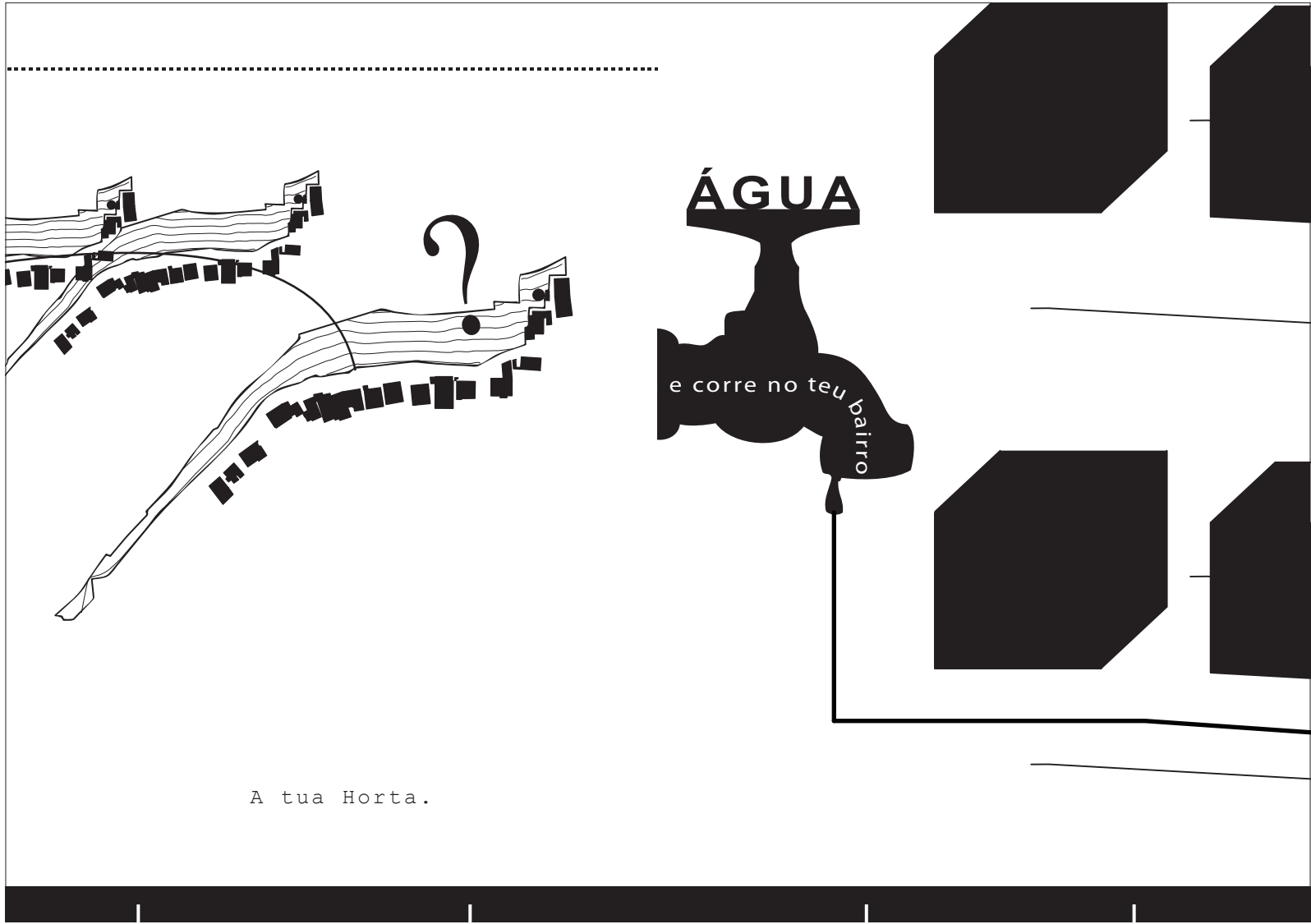

.....



ÁGUA

e corre no teu bairro

A tua Horta.



O vazio ganha vida: com o esforço da comunidade a terra é trabalhada e surgem talhões de onde se extrai o alimento. A plantação em redor do vazio dá-lhe protecção do vento e da poluição frenética da urbe que a esmaga. Tudo de acordo com o terreno de cada vazio: sempre ao longo das curvas de nível, de forma empírica, como as casas do bairro, em contacto com a terra.

O Alimento da tua horta vem do céu

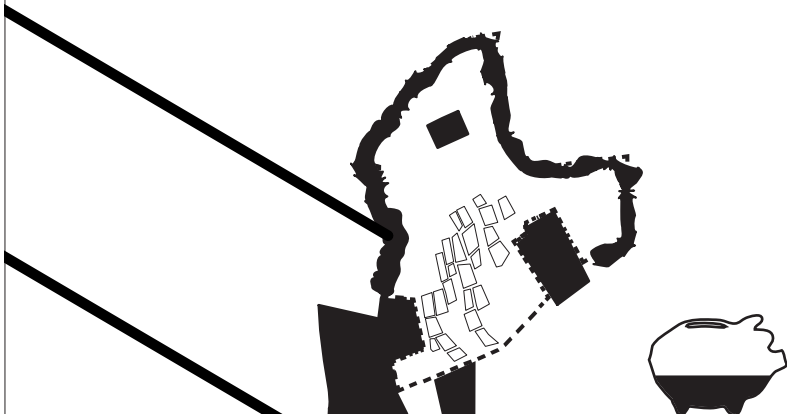
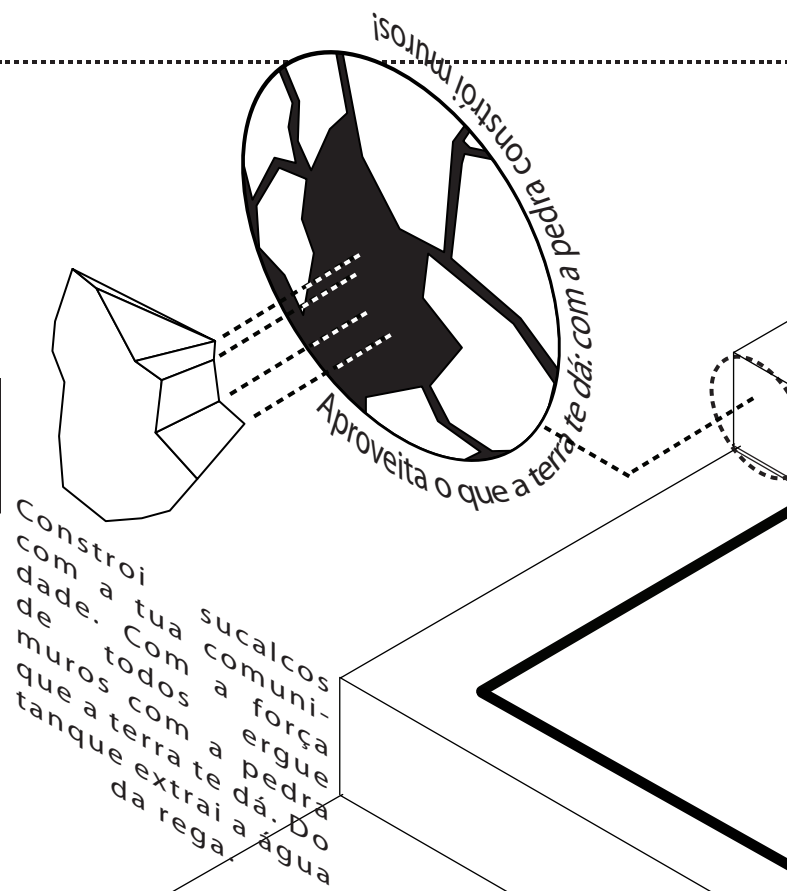

11HORTA

sucalco

