

ANEXOS

Anexo 1

Notícias relativas à evolução demográfica

Imigração é essencial para manter população europeia

Fonte: IOL DIÁRIO (2008) Disponível na Internet:

<URL: <http://diario.iol.pt/internacional/imigracao-uniao-europeia-ue-imigrantes-populacao-europeus/983592-4073.html>>

Países lusófonos com mais 110 milhões de habitantes em 2050

Portugal é exceção na CPLP, registando uma diminuição de residentes

Fonte: IOL DIÁRIO (2008) Disponível na Internet:

<URL: <http://diario.iol.pt/sociedade/angola-demografia-cplp-habitantes-populacao-iol/1012243-4071.html>>

Habitantes das cidades duplicarão em 2050

Estudo demográfico da ONU revela que maioria vive nas cidades

Fonte: IOL DIÁRIO (2008) Disponível na Internet:

<URL: <http://diario.iol.pt/noticias/demografia-estudo-onu-populacao-cidades-habitantes/920698-291.html>>

Mortes superaram nascimentos em Portugal

Fonte: IOL DIÁRIO (2008) Disponível na Internet:
<URL: <http://diario.iol.pt/sociedade/demografia-nascimentos-mortes-populacao-ine-imigrantes/990045-4071.html>>

Portugal não está a renovar as gerações

«Realidade compromete o futuro do país», alerta especialista

Fonte: IOL DIÁRIO (2008) Disponível na Internet:
<URL: <http://diario.iol.pt/noticias/natalidade-fecundidade-nascimentos-portugal-criancas/933895-291.html>>

Portugal vai ter três idosos por cada jovem em 2060

Fonte: IOL DIÁRIO (2008) Disponível na Internet:
<URL: <http://diario.iol.pt/sociedade/populacao-portugal-ine-2060-envelhecimento-tvi24/1050828-4071.html>>

Portugal vai perder 700 mil habitantes até 2050

Fonte: IOL DIÁRIO (2008) Disponível na Internet:
<URL: <http://diario.iol.pt/sociedade/natalidade-habitantes-demografia-populacao-relatorio-onu/1012226-4071.html>>

DEMOGRAFIA 29 julho 2008, JORNAL DESTAK

Um país em que há muitos mais avós do que netos

Pela primeira vez, Portugal tem mais idosos do que jovens. O dia tão anunciado já chegou.

ISABEL STILWELL
destak@destak.pt

Os portugueses com mais de 65 anos formam pela primeira vez uma “equipa” mais numerosa do que a das crianças e jovens até aos 14 anos, revelam os dados do Instituto Nacional de Estatística, analisados pela Marktest.

A explicação está à vista, nascem menos crianças, e os mais velhos vivem cada vez mais tempo. A pirâmide etária está mesmo de cabeça para baixo: nos últimos 86 anos, analisa a Marktest, o peso dos jovens baixou para menos de metade. «O rácio dos idosos com mais de 64 anos sobre os jovens até aos 14 anos evidencia que aumentou sete vezes entre 1900 e 2006», diz o estudo. O que significa que, se no século XX havia 17 idosos por 100 jovens, a relação passou a ser de 112 idosos por cada 100 jovens..

Idade média nos 40 anos
Segundo dados de 2006, recolhidos pelo INE, vivem em Portugal 1,8 milhões de idosos, que representam 17% da população total. A idade média passou a ser de 40 anos, revelam ainda, mais 11 anos do que era em 1950.

Apesar de tudo, o fenómeno não se sente da mesma forma em todas as partes do País. Enquanto a Grande Lisboa e o Grande Porto são as zonas mais rejuvenescidas de Portugal, o interior está fortemente penalizado. Os três concelhos que se encontram no topo dos mais envelhecidos são idanha-a-Nova, Penamacor e Alcoutim. ●



132RF

Anexo 3

Estimativas e Projecções das Taxas de Fecundidade, 1970-1975, 2005-2010 e 2045-2050 segundo vários cenários de projecção

<i>Major area</i>	<i>Total fertility (average number of children per woman)</i>					
	<i>1970-1975</i>	<i>2005-2010</i>	<i>2045-2050</i>			
			<i>Low</i>	<i>Medium</i>	<i>High</i>	<i>Constant</i>
World.....	4.47	2.55	1.54	2.02	2.51	3.49
More developed regions.....	2.13	1.60	1.29	1.79	2.28	1.68
Less developed regions.....	5.41	2.75	1.57	2.05	2.54	3.69
Least developed countries.....	6.61	4.63	2.02	2.50	2.99	5.49
Other less developed countries	5.25	2.45	1.42	1.91	2.41	3.07
Africa.....	6.72	4.67	1.97	2.46	2.95	5.47
Asia.....	5.04	2.34	1.40	1.90	2.39	2.94
Europe.....	2.16	1.45	1.26	1.76	2.26	1.47
Latin America and the Caribbean	5.04	2.37	1.36	1.86	2.36	2.67
Northern America.....	2.01	2.00	1.35	1.85	2.35	1.99
Oceania.....	3.23	2.30	1.43	1.93	2.43	2.83

Fonte: UNITED NATIONS - POPULATION DIVISION OF THE DEPARTMENT OF ECONOMIC AND SOCIAL AFFAIRS (2007) *World Population Prospects: The 2006 Revision - Executive Summary* (online).

Disponível na Internet: <URL: <http://www.un.org/esa/population/publications/wpp2006/English.pdf>>

Nota: Foram apenas incluídos os países ou áreas com 100.000 ou mais habitantes

Anexo 4

Esperança de vida ao nascimento, 2005-2010 e 2045-2050

<i>Major area</i>	<i>2005-2010</i>	<i>2045-2050</i>
World	67.2	75.4
More developed regions.....	76.5	82.4
Less developed regions	65.4	74.3
Least developed countries	54.6	67.2
Other less developed countries.....	67.9	76.4
Africa	52.8	66.1
Asia	69.0	77.4
Europe.....	74.6	81.0
Latin America and the Caribbean.....	73.3	79.6
Northern America	78.5	83.3
Oceania	75.2	81.0

Fonte: UNITED NATIONS – POPULATION DIVISION OF THE DEPARTMENT OF ECONOMIC AND SOCIAL AFFAIRS (2007) *World Population Prospects: The 2006 Revision – Executive Summary* (online).

Disponível na Internet: <URL: <http://www.un.org/esa/population/publications/wpp2006/English.pdf>>

Anexo 5

População mundial, 1950, 1975, 2007 e 2050 segundo vários cenários de projecção

<i>Major area</i>	<i>Population (millions)</i>			<i>Population in 2050 (millions)</i>			
	<i>1950</i>	<i>1975</i>	<i>2007</i>	<i>Low</i>	<i>Medium</i>	<i>High</i>	<i>Constant</i>
World	2 535	4 076	6 671	7 792	9 191	10 756	11 858
More developed regions	814	1 048	1 223	1 065	1 245	1 451	1 218
Less developed regions.....	1 722	3 028	5 448	6 727	7 946	9 306	10 639
Least developed countries	200	358	804	1 496	1 742	2 002	2 794
Other less developed countries	1 521	2 670	4 644	5 231	6 204	7 304	7 845
Africa	224	416	965	1 718	1 998	2 302	3 251
Asia	1 411	2 394	4 030	4 444	5 266	6 189	6 525
Europe	548	676	731	566	664	777	626
Latin America and the Caribbean	168	325	572	641	769	914	939
Northern America.....	172	243	339	382	445	517	460
Oceania.....	13	21	34	42	49	56	57

Fonte: UNITED NATIONS – POPULATION DIVISION OF THE DEPARTMENT OF ECONOMIC AND SOCIAL AFFAIRS (2007) *World Population Prospects: The 2006 Revision – Executive Summary* (online).

Disponível na Internet: <URL: <http://www.un.org/esa/population/publications/wpp2006/English.pdf>>

Anexo 6

Idade Média mundial, 1950, 1975, 2005 e 2050 segundo vários cenários de projecção

<i>Major area</i>	<i>Median age (years)</i>			<i>Median age in 2050</i>			
	<i>1950</i>	<i>1975</i>	<i>2005</i>	<i>Low</i>	<i>Medium</i>	<i>High</i>	<i>Constant</i>
World	23.9	22.4	28.0	43.3	38.1	33.4	30.3
More developed regions	29.0	31.1	38.6	51.7	45.7	39.8	46.4
Less developed regions	21.5	19.4	25.5	41.9	36.9	32.4	28.5
Least developed countries	19.5	17.6	19.0	31.2	27.9	25.2	18.8
Other less developed countries	21.8	19.6	26.6	45.0	39.4	34.3	32.0
Africa	19.1	17.5	19.0	31.2	28.0	25.3	18.7
Asia	22.2	20.2	27.6	45.8	40.2	35.0	33.1
Europe	29.7	32.1	38.9	53.4	47.3	40.8	49.6
Latin America and the Caribbean	20.0	19.3	26.0	46.3	40.1	34.5	33.4
Northern America	29.8	28.7	36.3	47.2	41.5	36.4	40.2
Oceania	28.0	25.6	32.3	45.2	40.0	35.2	35.1

Fonte: UNITED NATIONS – POPULATION DIVISION OF THE DEPARTMENT OF ECONOMIC AND SOCIAL AFFAIRS (2007) *World Population Prospects: The 2006 Revision – Population Ageing* (online).

Disponível na Internet: <URL: http://www.un.org/esa/population/publications/wpp2006/wpp2006_ageing.pdf>

Anexo 7

População mundial por grupos etários, 1950-2050

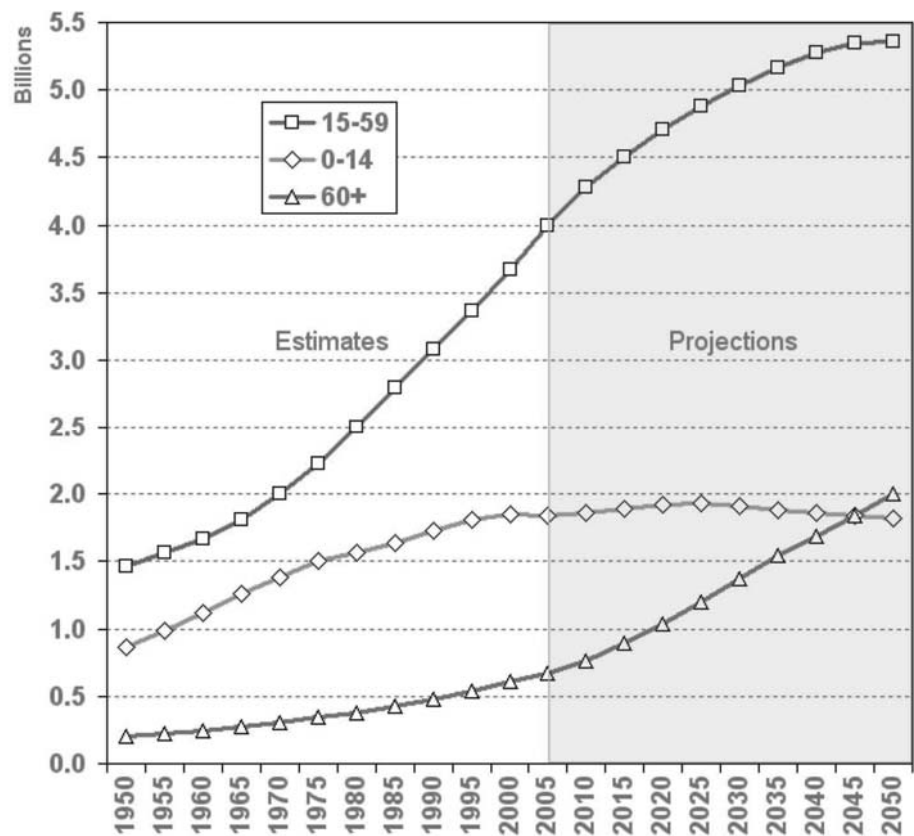

Fonte: UNITED NATIONS - POPULATION DIVISION OF THE DEPARTMENT OF ECONOMIC AND SOCIAL AFFAIRS (2007) *World Population Prospects: The 2006 Revision - Fact Sheet* (online).
Disponível na Internet: <URL: http://www.un.org/esa/population/publications/wpp2006/FS_ageing.pdf>

Anexo 8

População da Europa por grupos etários, 1950-2050

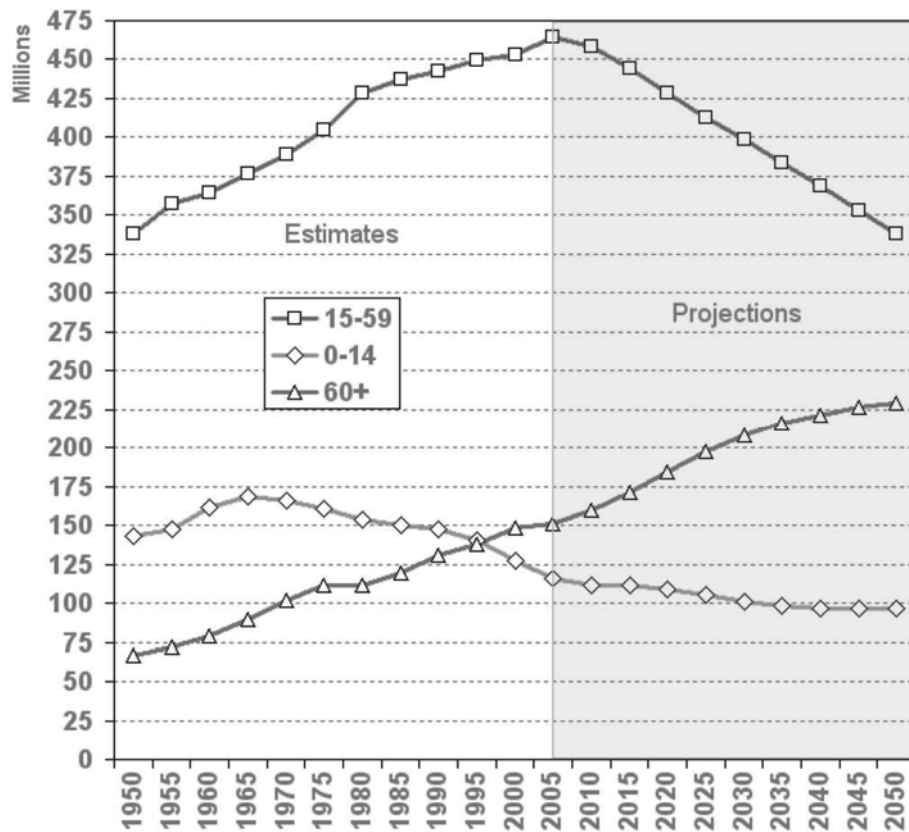

Fonte: UNITED NATIONS – POPULATION DIVISION OF THE DEPARTMENT OF ECONOMIC AND SOCIAL AFFAIRS (2007) *World Population Prospects: The 2006 Revision – Fact Sheet* (online).

Disponível na Internet: <URL: http://www.un.org/esa/population/publications/wpp2006/FS_ageing.pdf>

Anexo 9

População da Ásia por grupos etários, 1950-2050

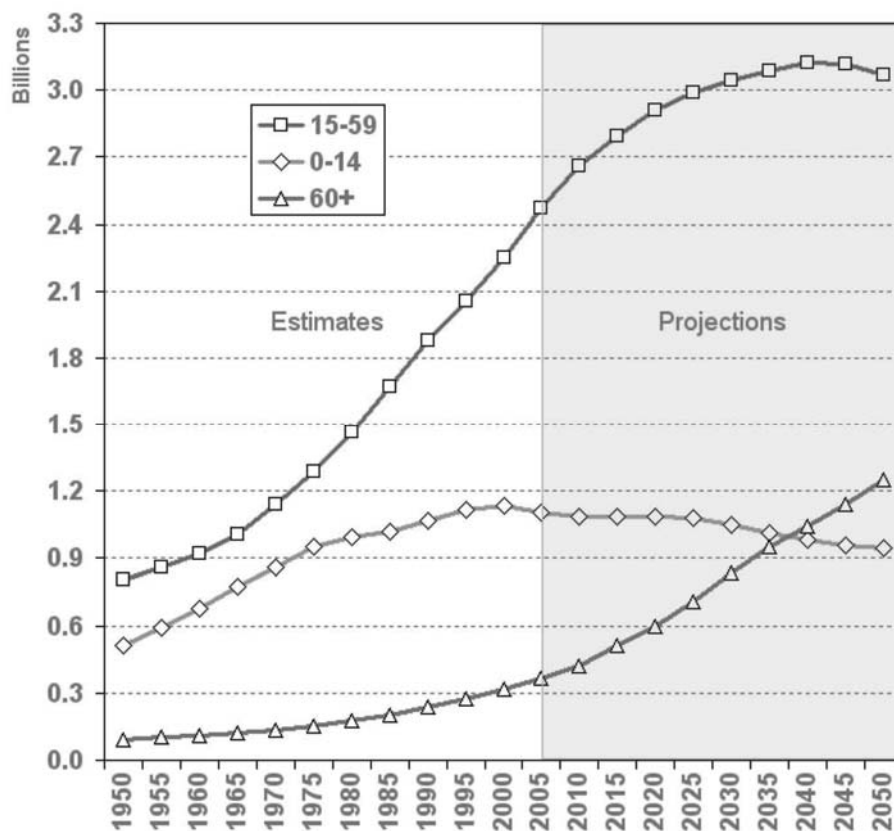

Fonte: UNITED NATIONS – POPULATION DIVISION OF THE DEPARTMENT OF ECONOMIC AND SOCIAL AFFAIRS (2007) *World Population Prospects: The 2006 Revision – Fact Sheet* (online).
Disponível na Internet: <URL: http://www.un.org/esa/population/publications/wpp2006/FS_ageing.pdf>

Anexo 10

População da África por grupos etários, 1950-2050

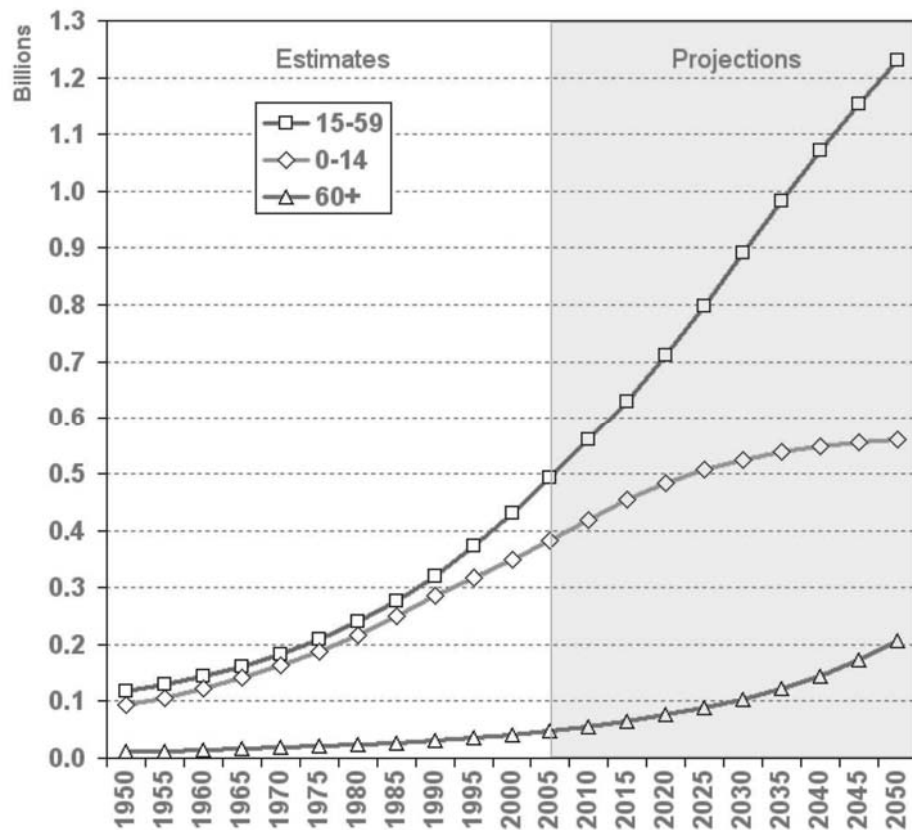

Fonte: UNITED NATIONS - POPULATION DIVISION OF THE DEPARTMENT OF ECONOMIC AND SOCIAL AFFAIRS (2007) *World Population Prospects: The 2006 Revision - Fact Sheet* (online).
Disponível na Internet: <URL: http://www.un.org/esa/population/publications/wpp2006/FS_ageing.pdf>

Anexo 11

População da América Latina por grupos etários, 1950-2050

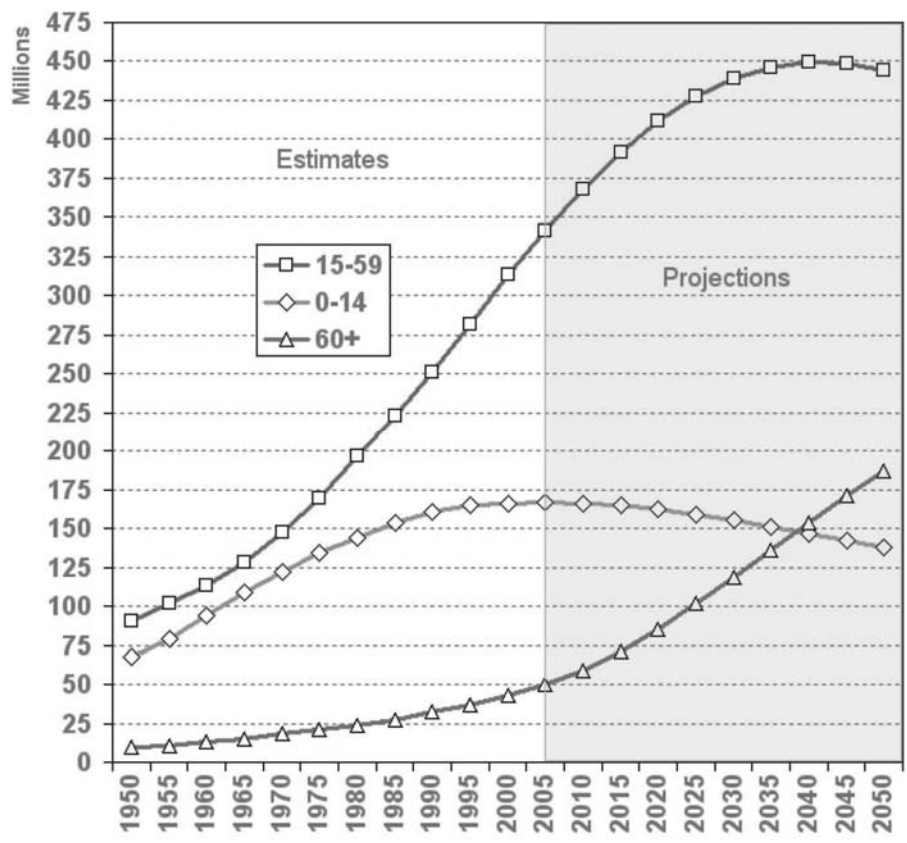

Fonte: UNITED NATIONS – POPULATION DIVISION OF THE DEPARTMENT OF ECONOMIC AND SOCIAL AFFAIRS (2007) *World Population Prospects: The 2006 Revision – Fact Sheet* (online).
Disponível na Internet: <URL: http://www.un.org/esa/population/publications/wpp2006/FS_ageing.pdf>

Anexo 12

População da América do Norte por grupos etários, 1950-2050

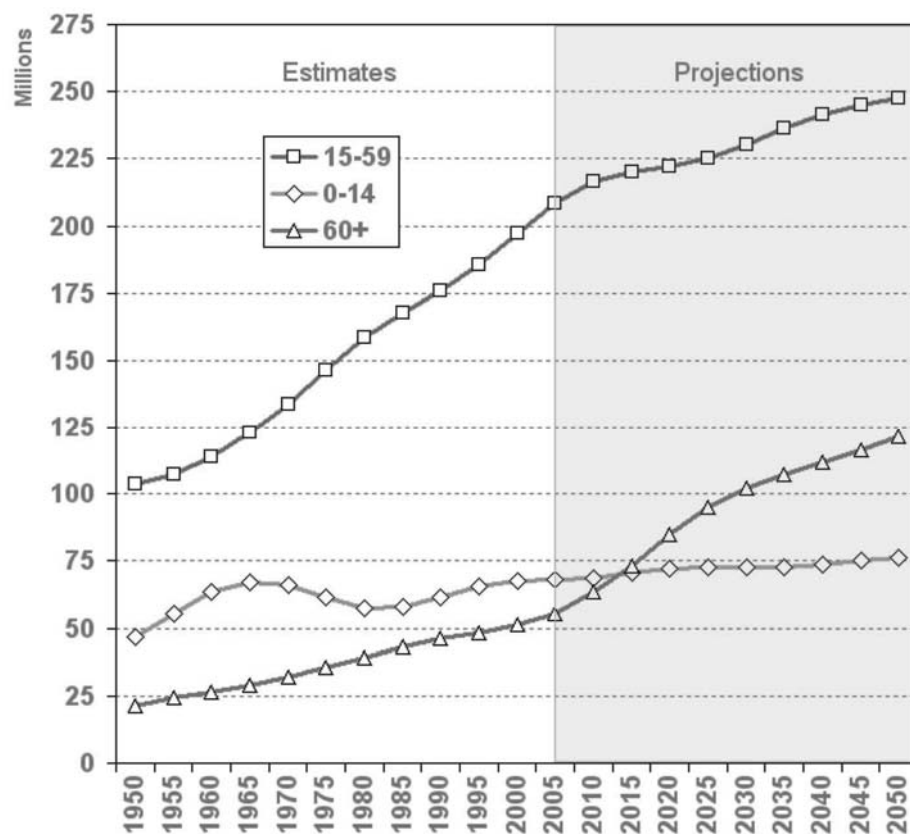

Fonte: UNITED NATIONS – POPULATION DIVISION OF THE DEPARTMENT OF ECONOMIC AND SOCIAL AFFAIRS (2007) *World Population Prospects: The 2006 Revision – Fact Sheet* (online).

Disponível na Internet: <URL: http://www.un.org/esa/population/publications/wpp2006/FS_ageing.pdf>

Anexo 13

Distribuição da população das diferentes áreas geográficas por grupos etários, 2005 e 2050, de acordo com o cenário médio de projecção

<i>Major area</i>	<i>Percentage distribution in 2005</i>				<i>Percentage distribution in 2050</i>			
	<i>0-14</i>	<i>15-59</i>	<i>60+</i>	<i>80+</i>	<i>0-14</i>	<i>15-59</i>	<i>60+</i>	<i>80+</i>
World.....	28.3	61.4	10.3	1.3	19.8	58.3	21.8	4.4
More developed region.....	17.0	62.9	20.1	3.7	15.2	52.2	32.6	9.4
Less developed regions.....	30.9	61.0	8.1	0.8	20.6	59.3	20.1	3.6
Least developed countries.....	41.5	53.4	5.1	0.4	28.2	61.5	10.3	1.1
Other less developed countries	29.1	62.3	8.6	0.9	18.4	58.7	22.9	4.3
Africa.....	41.4	53.4	5.2	0.4	28.0	61.7	10.4	1.1
Asia	28.0	62.7	9.2	1.0	18.0	58.3	23.7	4.5
Europe	15.9	63.5	20.6	3.5	14.6	50.9	34.5	9.6
Latin America and the Caribbean	29.8	61.2	9.0	1.2	18.0	57.8	24.3	5.2
Northern America.....	20.5	62.7	16.7	3.5	17.1	55.6	27.3	7.8
Oceania.....	24.9	61.0	14.1	2.6	18.4	56.9	24.8	6.8

Fonte: UNITED NATIONS – POPULATION DIVISION OF THE DEPARTMENT OF ECONOMIC AND SOCIAL AFFAIRS (2007) *World Population Prospects: The 2006 Revision – Executive Summary* (online).

Disponível na Internet: <URL: <http://www.un.org/esa/population/publications/wpp2006/English.pdf>>

Anexo 14

Distribuição da população mundial pelas diferentes áreas geográficas e por grupos etários, 2005 e 2050, de acordo com o cenário médio de projecção

Major area	Population in 2005 (millions)					Population in 2050 (millions)				
	Total population	0-14	15-59	60+	80+	Total population	0-14	15-59	60+	80+
World	6 515	1 845	3 997	673	88	9 191	1 824	5 361	2 006	402
More developed regions	1 216	207	764	245	44	1 245	190	650	406	117
Less developed regions	5 299	1 638	3 233	428	43	7 946	1 635	4 712	1 600	284
Least developed countries	767	318	409	39	3	1 742	491	1 071	179	19
Other less developed countries	4 532	1 320	2 823	389	40	6 204	1 143	3 640	1 421	266
Africa	922	382	492	48	4	1 998	559	1 232	207	22
Asia	3 938	1 104	2 470	363	39	5 266	946	3 071	1 249	238
Europe	731	116	464	151	26	664	97	338	229	64
Latin America and the Caribbean	558	166	341	50	7	769	138	444	187	40
Northern America	332	68	208	56	12	445	76	248	121	35
Oceania	33	8	20	5	1	49	9	28	12	3
	<i>Percentage distribution by major area</i>									
More developed regions	18.7	11.2	19.1	36.3	50.7	13.5	10.4	12.1	20.2	29.2
Less developed regions	81.3	88.8	80.9	63.7	49.3	86.5	89.6	87.9	79.8	70.8
Least developed countries	11.8	17.3	10.2	5.8	3.5	19.0	26.9	20.0	8.9	4.6
Other less developed countries	69.6	71.5	70.6	57.9	45.8	67.5	62.7	67.9	70.8	66.2
Africa	14.2	20.7	12.3	7.1	4.4	21.7	30.6	23.0	10.3	5.4
Asia	60.4	59.8	61.8	54.0	44.1	57.3	51.8	57.3	62.3	59.2
Europe	11.2	6.3	11.6	22.4	29.3	7.2	5.3	6.3	11.4	15.8
Latin America and the Caribbean	8.6	9.0	8.5	7.5	7.9	8.4	7.6	8.3	9.3	10.0
Northern America	5.1	3.7	5.2	8.3	13.4	4.8	4.2	4.6	6.1	8.7
Oceania	0.5	0.5	0.5	0.7	1.0	0.5	0.5	0.5	0.6	0.8

Fonte: UNITED NATIONS – POPULATION DIVISION OF THE DEPARTMENT OF ECONOMIC AND SOCIAL AFFAIRS (2007) *World Population Prospects: The 2006 Revision – Population Ageing* (online).

Disponível na Internet: <URL: http://www.un.org/esa/population/publications/wpp2006/wpp2006_ageing.pdf>

Anexo 15

Densidade populacional por município, 2007

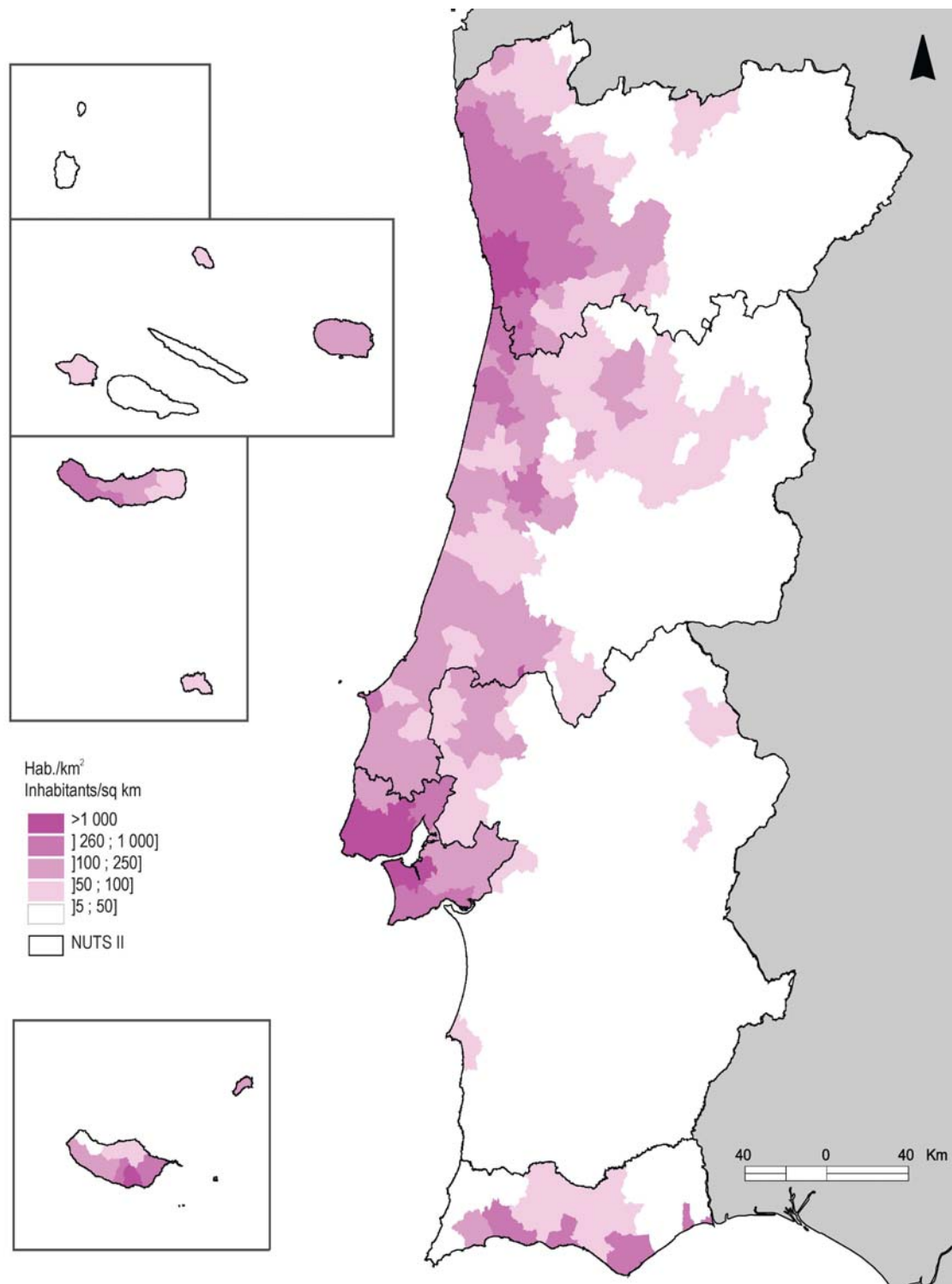

Fonte: INSTITUTO NACIONAL DE ESTATÍSTICA (2008) *Anuário Estatístico 2007*. Lisboa, p 44

Anexo 16

Componentes demográficas, Portugal e NUTS II, 2002-2007

	Portugal	Norte	Centro	Lisboa	Alentejo	Algarve	R. A. Açores	R. A. Madeira
Acréscimo Populacional								
2002	78 125	24 393	14 991	27 742	1 454	7 437	1 192	916
2003	67 220	19 875	12 139	25 623	- 434	7 010	1 257	1 750
2004 ^a	54 570	15 513	9 918	20 460	130	6 088	1 182	1 279
2005	40 337	10 868	6 216	17 493	- 1 551	5 298	1 101	912
2006 ^b	29 503	6 550	3 443	15 129	- 1 686	4 681	777	609
2007 ^c	18 480	895	20	14 188	- 3 352	4 858	988	883
Saldo Natural								
2002	8 125	9 794	-5 022	6 303	-3 603	- 188	395	446
2003	3 720	6 840	-6 101	6 497	-4 194	- 129	445	362
2004 ^a	7 330	7 198	-4 508	6 518	-2 895	88	551	378
2005	1 937	4 836	-5 990	6 241	-4 093	106	580	257
2006 ^b	3 403	4 744	-5 407	6 473	-3 475	268	471	329
2007 ^c	-1 020	2 474	-6 924	6 408	-3 950	219	597	156
Saldo Migratório								
2002	70 000	14 599	20 013	21 439	5 057	7 625	797	470
2003	63 500	13 035	18 240	19 126	3 760	7 139	812	1 388
2004	47 240	8 315	14 425	13 943	3 025	6 000	631	901
2005	38 400	6 032	12 206	11 252	2 542	5 192	521	655
2006	26 100	1 806	8 850	8 656	1 789	4 413	306	280
2007	19 500	-1 579	6 944	7 780	598	4 639	391	727
Taxa de crescimento efectivo (%)								
2002	0,75	0,66	0,64	1,03	0,19	1,88	0,50	0,38
2003	0,64	0,54	0,51	0,94	-0,06	1,74	0,53	0,72
2004	0,52	0,42	0,42	0,74	0,02	1,49	0,49	0,52
2005	0,38	0,29	0,26	0,63	-0,20	1,28	0,46	0,37
2006	0,28	0,18	0,14	0,54	-0,22	1,12	0,32	0,25
2007	0,17	0,02	0,00	0,51	-0,44	1,15	0,41	0,36
Taxa de crescimento natural (%)								
2002	0,08	0,27	-0,21	0,23	-0,47	-0,05	0,17	0,19
2003	0,04	0,18	-0,26	0,24	-0,55	-0,03	0,19	0,15
2004	0,07	0,19	-0,19	0,24	-0,38	0,02	0,23	0,16
2005	0,02	0,13	-0,25	0,23	-0,53	0,03	0,24	0,11
2006	0,03	0,13	-0,23	0,23	-0,45	0,06	0,19	0,13
2007	-0,01	0,07	-0,29	0,23	-0,52	0,05	0,25	0,06
Taxa de crescimento migratório (%)								
2002	0,68	0,40	0,85	0,79	0,66	1,93	0,33	0,20
2003	0,61	0,35	0,77	0,70	0,49	1,78	0,34	0,57
2004	0,45	0,22	0,61	0,51	0,39	1,47	0,26	0,37
2005	0,36	0,16	0,51	0,41	0,33	1,25	0,22	0,27
2006	0,25	0,05	0,37	0,31	0,23	1,05	0,13	0,11
2007	0,18	-0,04	0,29	0,28	0,08	1,09	0,16	0,30

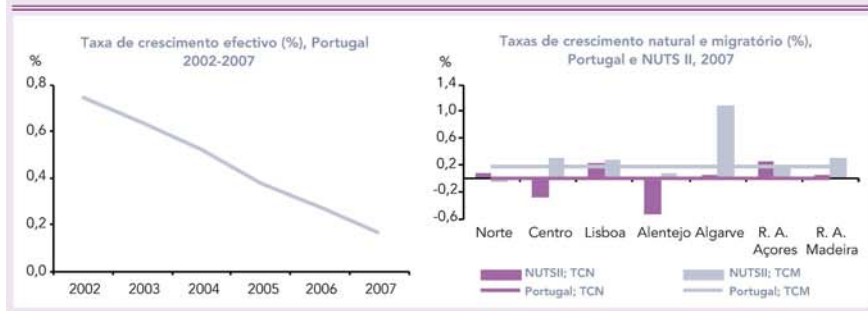

Fonte: INSTITUTO NACIONAL DE ESTATÍSTICA (2008) *Estatísticas Demográficas 2007*. Lisboa, p 21

Anexo 17

População residente por grandes grupos etários, Portugal e NUTS II, 2002-2007

	Portugal	Norte	Centro	Lisboa	Alentejo	Algarve	R. A. Açores	R. A. Madeira
População jovem (0-14 anos)								
2002	1 645 753	630 886	346 625	412 490	103 567	57 815	49 241	45 109
2003	1 648 996	626 543	345 679	420 252	103 169	59 429	48 814	45 110
2004	1 647 437	620 530	344 036	426 299	103 080	60 499	48 225	44 768
2005	1 644 231	612 961	341 704	432 767	102 688	62 008	47 581	44 522
2006	1 637 637	603 704	338 852	438 501	102 042	63 351	46 904	44 283
2007	1 628 852	593 048	335 161	444 154	101 158	64 848	46 437	44 046
População em idade activa (15-64 anos)								
2002	7 026 170	2 529 739	1 544 451	1 872 283	490 516	266 405	158 997	163 800
2003	7 064 293	2 545 522	1 551 619	1 880 330	489 882	270 229	161 014	165 697
2004	7 091 279	2 556 831	1 557 105	1 884 325	488 926	273 911	162 892	167 289
2005	7 115 261	2 567 646	1 561 927	1 888 219	487 913	276 601	164 518	168 437
2006	7 132 841	2 577 131	1 564 716	1 889 779	487 182	278 868	165 916	169 249
2007	7 138 892	2 580 689	1 565 352	1 888 986	485 099	281 041	167 341	170 384
População idosa (65 e mais anos)								
2002	1 735 542	531 293	463 554	429 884	173 915	74 144	30 524	32 345
2003	1 761 396	539 732	469 393	439 655	174 498	75 722	30 196	32 200
2004	1 790 539	549 949	475 468	450 073	175 673	77 058	30 089	32 229
2005	1 810 100	557 184	478 817	458 111	175 370	78 238	30 142	32 238
2006	1 828 617	563 506	482 323	465 946	175 061	79 309	30 198	32 274
2007	1 849 831	571 499	485 398	475 274	174 676	80 497	30 228	32 259

**População residente por grandes grupos etários
(em milhares), Portugal, 2002-2007**

Milhares

■ Pop. 0-14 anos ■ Pop. 15-64 anos ■ Pop. 65 e + anos

**População residente por grandes grupos etários (%),
NUTS II, 2007**

■ Pop. 0-14 anos ■ Pop. 15-64 anos ■ Pop. 65 e + anos

Fonte: INSTITUTO NACIONAL DE ESTATÍSTICA (2008) *Estatísticas Demográficas 2007*. Lisboa, p 22

Anexo 18

Dados demográficos das freguesias de Lisboa, 2001

FREGUESIA	ÁREA (HA)	RESIDENTES 2001 (N°)	DENSIDADE (RESIDENTES POR HECTARE)	TAXA DE VARIAÇÃO DE RESIDENTES 1991-2001 (EM %)	RESIDENTES COM MAIS DE 64 ANOS (EM %)	RESIDENTES COM MENOS DE 25 ANOS (EM %)	FAMILIAS CLASSICAS (N°)
Ajuda	285	17 958	63,00	-19,8	25,5	23,7	7 475
Alcântara	441	14 443	32,70	-22,0	29,0	20,4	6 538
Alto do Pina	83	10 253	122,24	-19,0	22,5	25,4	4 308
Alvalade	59	9 620	161,85	-12,5	35,3	19,7	4 327
Ameixoeira	163	9 644	58,93	-9,1	12,9	30,3	3 575
Anjos	48	9 738	199,39	-22,0	28,8	20,7	4 564
Beato	155	14 241	91,76	-18,6	23,2	22,8	5 990
Benfica	794	41 368	52,08	-12,2	21,2	23,0	17 088
Campo Grande	245	11 148	45,38	-8,2	28,6	24,3	4 559
Campolide	277	15 927	57,33	-24,1	23,9	23,5	6 581
Carnide	401	18 989	47,30	28,6	13,5	33,4	6 494
Castelo	5	587	108,20	-24,1	30,7	20,3	281
Charneca	168	10 509	62,34	9,8	12,6	37,8	3 264
Coração de Jesus	55	4 319	77,45	-19,7	27,5	20,3	2 273
Encarnação	18	3 182	167,94	3,6	26,7	22,2	1 523
Graça	34	6 960	199,13	-19,1	29,6	19,3	3 134
Lapa	74	8 670	117,11	-18,6	27,9	22,8	3 672
Lumiar	610	37 693	61,76	6,5	12,6	30,6	13 925
Madalena	12	380	31,45	-27,8	27,1	21,3	196
Mártires	9	341	34,26	-15,0	23,5	23,8	164
Marvila	632	38 767	61,32	-18,9	13,7	32,2	12 423
Mercês	26	5 093	189,69	-15,7	27,2	21,4	2 509
N. Sra. de Fátima	190	15 291	80,26	-17,8	27,2	22,7	6 645
Pena	49	6 068	121,43	-13,9	27,4	20,1	2 995
Penha de França	68	13 722	200,97	-23,3	29,7	20,2	6 380
Prazeres	147	8 492	57,74	-15,7	24,6	22,2	3 801
Sacramento	8	880	104,00	-24,6	24,4	21,7	443
Santa Catarina	21	4 081	191,43	-20,8	28,4	21,8	1 951
Santa Engrácia	55	5 860	106,23	-23,2	27,4	19,9	2 649
Santa Isabel	62	7 270	116,11	-21,4	28,3	21,7	3 229
Santa Justa	24	700	28,41	-39,2	32,4	19,3	330
Santa Maria de Belém	337	9 756	28,94	-19,3	28,7	23,3	4 007
Santa Maria dos Olivais	1 091	46 410	42,51	-9,7	24,2	23,5	17 541
Santiago	6	857	133,32	-30,1	31,6	19,3	385
Santo Condestável	102	17 553	170,91	-20,9	28,4	21,8	8 084
Santo Estêvão	19	2 047	103,24	-35,9	30,6	21,0	1 035
Santos-o-Velho	54	4 013	73,26	-27,5	28,1	22,1	1 819
São Cristóvão e São Lourenço	7	1 612	204,36	-34,0	27,6	20,8	853
São Domingos de Benfica	430	33 678	78,31	-4,1	20,8	24,0	14 103
São Francisco de Xavier	229	8 101	35,25	-6,5	19,5	25,4	3 175
São João	151	17 073	112,94	-22,3	26,7	22,1	7 336
São João de Brito	227	13 449	59,07	-21,5	33,5	19,0	5 690
São João de Deus	92	10 782	116,59	-19,0	33,1	20,3	4 910
São Jorge de Arroios	115	17 404	150,28	-24,5	30,0	20,2	8 428
São José	32	3 278	99,37	-26,0	29,7	20,6	1 715
São Mamede	61	6 004	97,76	-15,1	27,9	22,0	2 738
São Miguel	5	1 777	342,92	-32,0	26,1	25,3	830
São Nicolau	26	1 175	43,89	-18,9	32,5	17,3	560
São Paulo	45	3 521	77,72	-24,7	24,7	22,9	1 528
São Sebastião da Pedreira	108	5 871	54,14	-25,1	29,3	20,9	2 542
São Vicente de Fora	31	4 267	134,68	-21,7	28,4	20,5	2 052
Sé	11	1 160	99,84	-39,8	29,7	19,5	545
Socorro	11	2 675	240,08	-37,9	25,9	22,4	1 289
TOTAL	8 462	564 657	66,73	-14,9	23,60	24,3	243 451

Fonte: INE, Censos 2001

Fonte: SEIXAS, J. (2004) *Diagnostico Sócio-Urbanístico da Cidade de Lisboa*. Lisboa: Câmara Municipal de Lisboa, p 25

Anexo 19

Índice de envelhecimento na Região de Lisboa, 2001

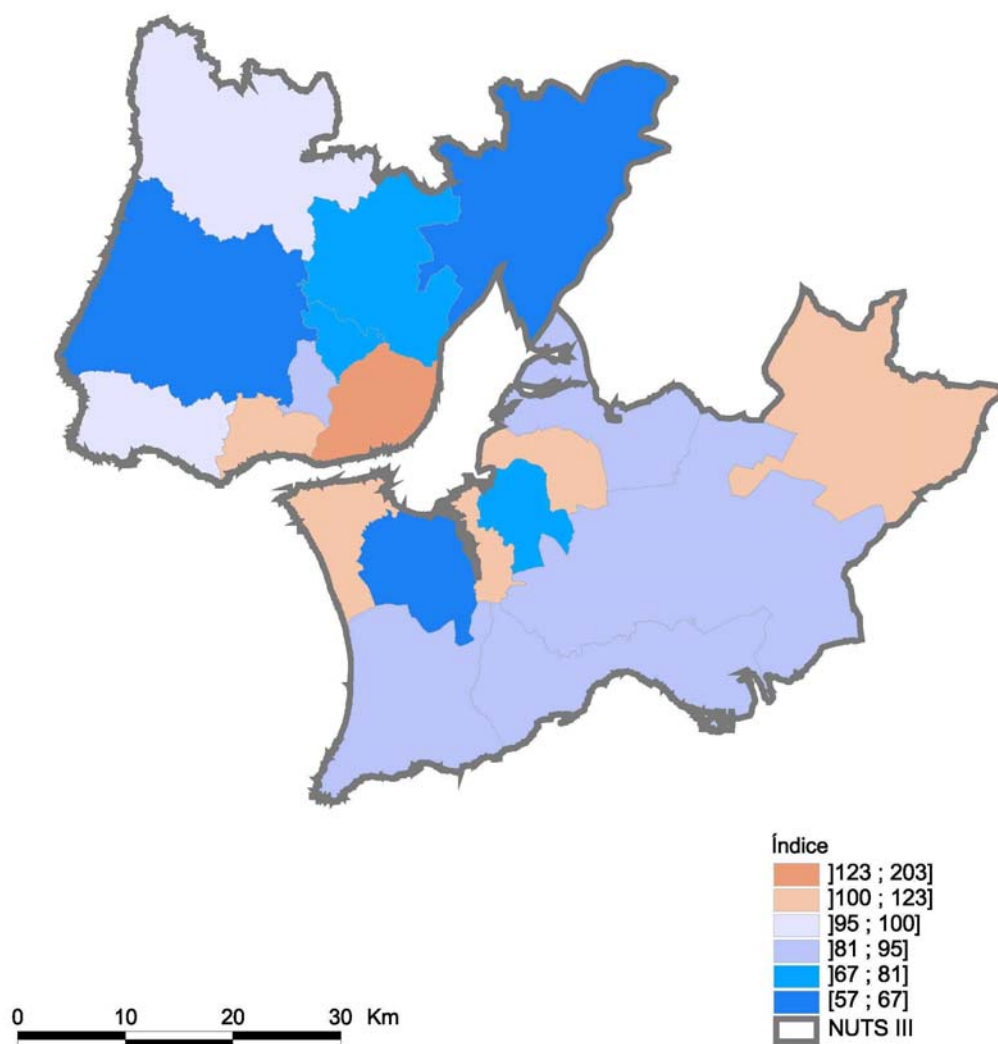

Fonte: INSTITUTO NACIONAL DE ESTATÍSTICA (2002) *Censos 2001: Resultados Definitivos Lisboa*. Lisboa, p LIV

Anexo 20

Número estimado de fracturas provocadas por osteoporose por zona do corpo humano, em homens e mulheres com idade igual ou superior a 50 anos, por região da Organização Mundial de Saúde

WHO region	Expected number of fractures by site (thousands)				All osteoporotic fractures	
	Hip	Spine	Proximal humerus	Forearm	No.	%
Africa	8	12	6	16	75	0.8
Americas	311	214	111	248	1 406	15.7
South-East Asia	221	253	121	306	1 562	17.4
Europe	620	490	250	574	3 119	34.8
Eastern Mediterranean	35	43	21	52	261	2.9
Western Pacific ^a	432	405	197	464	2 536	28.6
Total	1 672	1 416	706	1 660	8 959	100

Fonte: WORLD HEALTH ORGANIZATION (2004) *WHO Scientific Group on the Assessment of Osteoporosis at Primary Health Care Level*. Brussels (online).

Disponível na Internet: <URL:<http://www.who.int/chp/topics/Osteoporosis.pdf>>

Anexo 21

Balança Turística de 2000 a 2008, Portugal, milhões de Euros

	Anos								
Componentes	2000	2001	2002	2003	2004	2005	2006	2007	2008
Receitas	5.720	6.125	6.094	5.849	6.195	6.199	6.672	7.402	7.440
Despesas	2.422	2.363	2.247	2.131	2.225	2.454	2.658	2.869	2.939
Saldo	3.298	3.762	3.847	3.718	3.971	3.744	4.014	4.533	4.501

Fonte: BP-Banco de Portugal

Fonte: TURISMO DE PORTUGAL (2009) *Anuário das Estatísticas do Turismo 2008* (online). Disponível na Internet:
<URL: http://www.turismodeportugal.pt/Português/ProTurismo/estatísticas/análises_estatísticas/oturismoem/Documents/Anuario_Estat_2008.pdf>

Anexo 22

TOP da União Europeia dos países com os maiores e os menores Saldos da Balança Turística em 2008

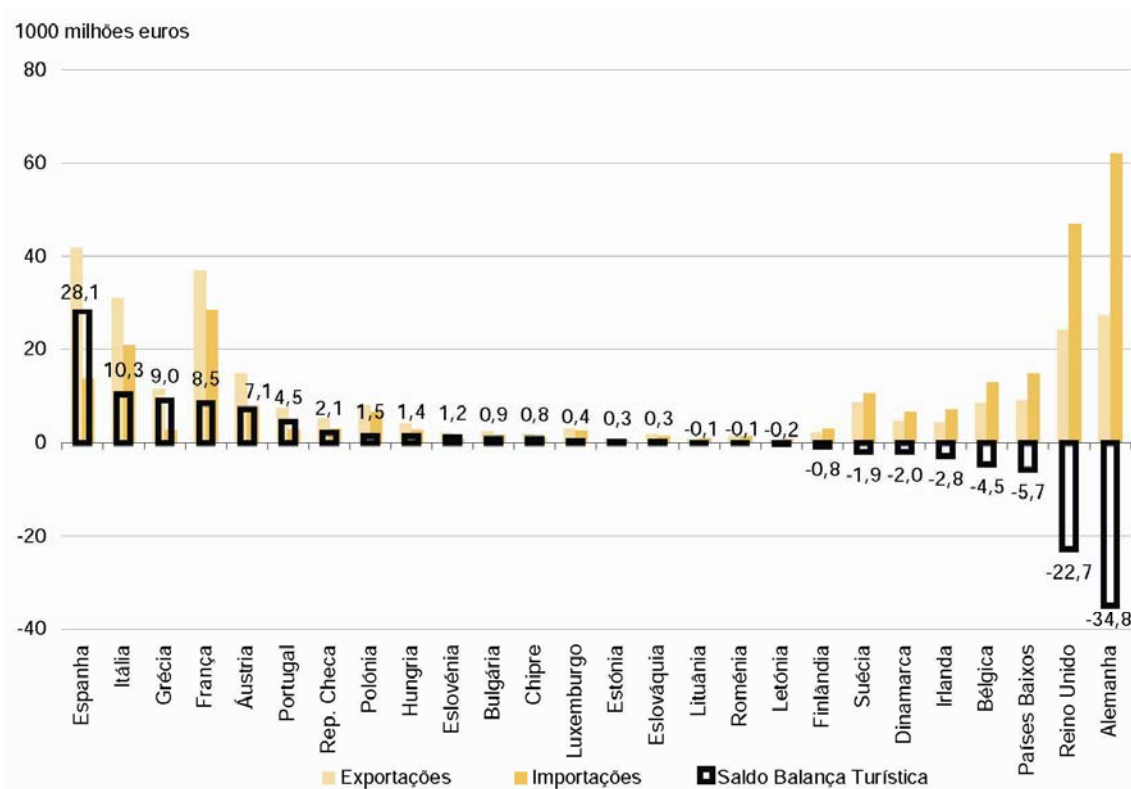

Fonte: EUROSTAT

Nota: Os dados de 2008 apresentam um carácter provisório.

Nota 2: Informação recolhida a 30/06/2009. Nesta data não se encontrava disponível informação referente a Malta.

Fonte: INSTITUTO NACIONAL DE ESTATÍSTICA (2009) *Estatísticas do Turismo 2008*. Lisboa, p 16

Anexo 23

Consumo Turístico Interior de 2000 a 2008, Portugal, milhões de Euros

Componentes	Anos								
	2000	2001	2002	2003	2004	2005	2006	2007	2008Pe
Turismo Receptor	6.139	6.521	6.477	6.295	6.682	6.794	7.438	8.779	n.d.
Turismo Interno	2.375	2.483	2.506	2.470	2.624	2.806	2.993	3.250	n.d.
Outras Componentes	3.794	3.874	3.742	3.813	4.144	4.369	4.719	5.049	n.d.
Total	12.308	12.878	12.725	12.578	13.450	13.969	15.150	17.078	17.513
PIBpm	122.270	129.308	135.434	138.582	144.128	149.124	155.446	163.119	166.128
Importância do CTI no PIB	10,1%	10,0%	9,4%	9,1%	9,3%	9,4%	9,7%	10,5%	10,5%

Pe - Dados Preliminares

Fonte: TURISMO DE PORTUGAL (2009) *Anuário das Estatísticas do Turismo 2008* (online). Disponível na Internet:
 <URL: [http://www.turismodeportugal.pt/Português/ProTurismo/estatísticas/análises estatísticas/oturismoem/Documents/Anuario_Estat_2008.pdf](http://www.turismodeportugal.pt/Português/ProTurismo/estatísticas/análises%20estatísticas/oturismoem/Documents/Anuario_Estat_2008.pdf)>

Anexo 24

Receitas turísticas por países de residência, milhares de Euros, Portugal, 2000–2008

Países de Residência	Anos								
	2000	2001	2002	2003	2004	2005	2006	2007	2008
África do Sul	27.147	16.708	18.906	18.258	15.711	15.585	24.530	24.628	n.d
Alemanha	619.507	731.202	696.327	670.855	701.163	753.513	833.433	888.424	807.584
Angola	68.494	49.489	71.702	119.489	95.792	78.462	80.592	87.332	n.d
Argentina	1.802	1.522	1.690	1.538	654	384	876	1.122	53.079
Austrália	25.971	29.707	23.078	21.538	19.295	13.671	16.182	19.421	n.d
Áustria	35.960	45.651	43.781	42.967	46.580	39.036	53.010	58.945	58.939
Bélgica	n.d.	n.d.	180.913	181.659	151.661	148.945	162.528	195.177	194.469
Brasil	142.577	128.912	227.213	149.074	95.868	100.206	148.783	176.907	233.216
Canadá	220.847	178.930	146.416	121.151	98.820	79.472	88.432	93.507	91.098
China	2.240	2.303	8.722	4.476	2.210	2.189	2.280	4.410	4.497
Dinamarca	42.312	58.705	48.676	50.589	61.226	67.484	78.157	80.597	84.873
Espanha	946.363	868.790	890.370	853.575	854.093	902.738	970.366	1.101.302	1.081.234
EUA	315.830	284.101	277.185	252.450	212.863	187.562	276.180	298.070	238.001
Finlândia	27.323	44.041	45.881	48.699	51.224	51.723	51.682	59.880	66.134
França	986.342	900.643	906.273	863.671	892.588	910.556	979.245	1.129.913	1.200.581
Grécia	4.451	7.037	7.000	7.749	16.264	8.220	9.153	13.295	12.621
Holanda	133.860	207.515	205.462	199.089	229.573	231.201	251.714	272.105	292.650
Hungria	2.755	4.380	3.351	4.141	5.761	7.775	9.833	11.796	11.994
Irlanda	44.958	92.696	108.425	129.824	143.505	149.051	169.019	199.635	203.365
Islândia	13.291	12.134	10.217	13.728	11.627	11.798	12.474	8.932	6.492
Itália	130.625	162.248	151.519	146.911	143.013	135.035	162.443	186.040	171.785
Japão	47.414	39.236	70.173	57.465	50.732	31.586	28.782	24.562	23.611
Luxemburgo	n.d.	n.d.	52.617	51.463	52.057	50.511	54.811	66.425	66.492
Marrocos	1.222	1.097	5.965	3.135	1.999	2.102	2.297	2.466	n.d
Noruega	37.907	62.280	55.878	57.017	78.898	76.724	85.221	99.967	89.074
Polónia	9.151	11.578	8.783	8.958	8.044	12.872	20.626	33.409	48.389
Reino Unido	1.040.420	1.091.562	1.054.929	1.029.599	1.505.656	1.539.641	1.614.000	1.790.079	1.640.375
Rep. Checa	2.013	4.472	4.912	5.371	10.310	8.008	10.131	13.253	16.393
Rússia	2.107	9.289	11.022	9.160	18.226	12.174	17.420	26.562	35.758
Suécia	60.750	95.700	85.962	80.311	98.795	89.248	87.555	93.109	94.904
Suíça	143.504	132.319	120.300	107.310	129.492	123.231	129.906	149.321	156.949
Turquia	3.189	3.557	3.157	3.768	4.518	4.257	5.553	5.707	5.909
Venezuela	17.651	19.692	6.408	8.981	5.635	18.725	38.403	68.769	80.140
Outros	559.012	527.262	240.606	224.958	351.616	334.914	196.285	117.033	369.499
Total Global	5.719.998	6.124.758	6.093.819	5.848.927	6.195.469	6.198.599	6.671.935	7.402.100	7.440.105

Fonte: BP-Banco de Portugal (Maio/09)

n.d. - dado não disponível

Fonte: TURISMO DE PORTUGAL (2009) *Anuário das Estatísticas do Turismo 2008* (online).Disponível na Internet: <URL: http://www.turismodeportugal.pt/Português/ProTurismo/estatísticas/análises_estatísticas/oturismoem/Documents/Anuario_Estat_2008.pdf>

Anexo 25

Dormidas e hóspedes nos estabelecimentos hoteleiros por regiões, Portugal, 2008

Unidade: N.º Unit: No.

	Dormidas				Hóspedes			
	Total	Hotéis	Pensões	Outros	Total	Hotéis	Pensões	Outros
Portugal								
1990	23 813 534	10 878 242	3 672 152	9 263 140	7 330 276	3 951 507	1 688 317	1 690 452
1995	27 936 842	12 758 651	3 158 347	12 019 844	8 020 570	4 519 631	1 458 287	2 042 652
2000	33 795 123	16 754 813	3 250 713	13 789 597	10 317 217	6 228 971	1 508 543	2 579 703
2005	35 520 631	18 594 490	3 364 333	13 561 808	11 469 314	7 166 474	1 557 148	2 745 692
2006	37 566 461	20 629 295	3 543 884	13 393 282	12 376 941	7 879 703	1 633 195	2 864 043
2007	39 736 583	22 141 345	3 834 459	13 760 779	13 366 173	8 556 412	1 793 118	3 016 643
2008								
Portugal	39 227 938	21 689 824	3 767 058	13 771 056	13 456 372	8 635 977	1 698 184	3 122 211
Continente	31 892 281	17 555 109	3 321 461	11 015 711	11 926 456	7 703 716	1 586 171	2 636 569
Norte	4 250 764	2 860 093	835 357	555 314	2 412 837	1 610 397	427 040	375 400
Centro	3 880 275	2 733 906	746 871	399 498	2 103 726	1 484 962	398 061	220 703
Lisboa	8 410 405	6 565 790	1 082 791	761 824	3 817 925	3 065 174	445 039	307 712
Alentejo	1 085 673	514 885	286 463	284 325	664 149	330 693	173 556	159 900
Algarve	14 265 164	4 880 435	369 979	9 014 750	2 927 819	1 212 490	142 475	1 572 854
R. A. Açores	1 127 513	913 695	85 773	128 045	353 479	292 838	31 609	29 032
R. A. Madeira	6 208 144	3 221 020	359 824	2 627 300	1 176 437	639 423	80 404	456 610

	Nights				Guests			
	Total	Hotels	Boarding houses	Other	Total	Hotels	Boarding houses	Other

© INE, I.P., Portugal, 2009, Anuário Estatístico de Portugal 2008/Statistical Yearbook of Portugal 2008. Informação disponível até 30 de Setembro de 2009. Information available till 30th September, 2009.

Fonte: INE, I.P., Estatísticas do Turismo.

Source: Statistics Portugal, Tourism Statistics.

Notas: Os dados apresentados abrangem os estabelecimentos classificados no Turismo de Portugal, I.P. (Continente) e Direções Regionais de Turismo nas Regiões Autónomas. A rubrica Outros engloba os hotéis-apartamentos, os apartamentos turísticos, os aldeamentos turísticos, os motéis, as pousadas e as estalagens.

Notes: Data cover the establishments classified by Tourism of Portugal (for Mainland) and classified by the Regional Directorates for Tourism in the Autonomous Regions (Açores and Madeira).

The item Others include the apartment-hotels, tourist apartments, tourist villages, motels, inns and lodging-houses.

Fonte: INSTITUTO NACIONAL DE ESTATÍSTICA (2009) *Anuário Estatístico de Portugal 2008*. Lisboa, p 512

Anexo 26

Chegadas de turistas internacionais, Mundo



Fonte: ORGANIZACIÓN MUNDIAL DEL TURISMO (2010) *Resultados del Turismo internacional en 2009 y perspectivas para 2010* (online). Disponível na Internet: <URL: http://www.unwto.org/pdf/Barometro_1_2010.pdf>

Anexo 27

Chegadas de turistas internacionais, Mundo, 2006-2009: evolução mensal



Fonte: ORGANIZACIÓN MUNDIAL DEL TURISMO (2010) *Resultados del Turismo internacional en 2009 y perspectivas para 2010* (online). Disponível na Internet: <URL: http://www.unwto.org/pdf/Barometro_1_2010.pdf>

Anexo 28

Comparação entre o *Travel & Tourism Competitiveness Index* de 2009 e 2008

Country/Economy	2009		2008	
	Rank/133	Score	Rank/130	
Switzerland	1	5.68	1	
Austria	2	5.46	2	
Germany	3	5.41	3	
France	4	5.34	10	
Canada	5	5.32	9	
Spain	6	5.29	5	
Sweden	7	5.28	8	
United States	8	5.28	7	
Australia	9	5.24	4	
Singapore	10	5.24	16	
United Kingdom	11	5.22	6	
Hong Kong SAR	12	5.18	14	
Netherlands	13	5.09	18	
Denmark	14	5.08	13	
Finland	15	5.07	12	
Iceland	16	5.07	11	
Portugal	17	5.01	15	
Ireland	18	4.99	21	
Norway	19	4.97	17	
New Zealand	20	4.94	19	
Cyprus	21	4.92	24	
Belgium	22	4.92	27	
Luxembourg	23	4.92	20	
Greece	24	4.91	22	
Japan	25	4.91	23	
Czech Republic	26	4.86	30	
Estonia	27	4.83	26	
Italy	28	4.78	28	
Malta	29	4.77	25	
Barbados	30	4.77	29	
Korea, Rep.	31	4.72	31	
Malaysia	32	4.71	32	
United Arab Emirates	33	4.57	40	
Croatia	34	4.54	34	
Slovenia	35	4.53	36	
Israel	36	4.50	35	
Qatar	37	4.49	37	
Hungary	38	4.45	33	
Thailand	39	4.45	42	
Mauritius	40	4.43	41	
Bahrain	41	4.42	48	
Costa Rica	42	4.42	44	
Taiwan, China	43	4.40	52	
Tunisia	44	4.37	39	
Brazil	45	4.35	49	
Slovak Republic	46	4.34	38	
China	47	4.33	62	
Latvia	48	4.31	45	
Lithuania	49	4.30	47	
Bulgaria	50	4.30	43	
Mexico	51	4.29	55	
Montenegro	52	4.29	59	
Puerto Rico	53	4.27	46	
Jordan	54	4.25	53	
Panama	55	4.23	50	
Turkey	56	4.20	54	
Chile	57	4.18	51	
Poland	58	4.18	56	
Russian Federation	59	4.14	64	
Jamaica	60	4.13	57	
South Africa	61	4.10	60	
India	62	4.09	65	
Uruguay	63	4.09	61	
Egypt	64	4.09	66	
Argentina	65	4.08	58	
Romania	66	4.04	69	
Dominican Republic	67	4.03	63	

Country/Economy	2009		2008	
	Rank/133	Score	Rank/130	
Oman	68	4.01	76	
Brunei Darussalam	69	3.99	n/a	
Guatemala	70	3.90	68	
Saudi Arabia	71	3.89	82	
Colombia	72	3.89	71	
Georgia	73	3.89	72	
Peru	74	3.88	70	
Morocco	75	3.86	67	
Azerbaijan	76	3.84	79	
Ukraine	77	3.84	77	
Sri Lanka	78	3.82	73	
Botswana	79	3.81	87	
Macedonia, FYR	80	3.81	83	
Indonesia	81	3.79	80	
Namibia	82	3.77	93	
Honduras	83	3.77	75	
Trinidad and Tobago	84	3.75	74	
Syria	85	3.73	94	
Philippines	86	3.73	81	
Gambia, The	87	3.72	84	
Serbia	88	3.71	78	
Vietnam	89	3.70	96	
Albania	90	3.68	92	
Armenia	91	3.65	89	
Kazakhstan	92	3.65	91	
Moldova	93	3.64	98	
El Salvador	94	3.63	97	
Kuwait	95	3.63	85	
Ecuador	96	3.62	86	
Kenya	97	3.60	101	
Tanzania	98	3.59	88	
Suriname	99	3.54	95	
Zambia	100	3.53	107	
Senegal	101	3.50	108	
Guyana	102	3.50	109	
Nicaragua	103	3.49	99	
Venezuela	104	3.46	103	
Mongolia	105	3.46	100	
Kyrgyz Republic	106	3.45	113	
Bosnia and Herzegovina	107	3.44	105	
Cambodia	108	3.43	112	
Tajikistan	109	3.41	114	
Ghana	110	3.40	n/a	
Uganda	111	3.38	110	
Libya	112	3.38	104	
Pakistan	113	3.33	111	
Bolivia	114	3.33	106	
Algeria	115	3.31	102	
Madagascar	116	3.28	118	
Malawi	117	3.27	n/a	
Nepal	118	3.25	116	
Mali	119	3.19	119	
Benin	120	3.18	120	
Zimbabwe	121	3.17	117	
Paraguay	122	3.16	115	
Ethiopia	123	3.15	121	
Mozambique	124	3.12	123	
Cameroon	125	3.09	126	
Burkina Faso	126	3.08	124	
Mauritania	127	3.07	122	
Nigeria	128	3.02	125	
Bangladesh	129	3.02	127	
Côte d'Ivoire	130	2.99	n/a	
Burundi	131	2.98	128	
Lesotho	132	2.92	129	
Chad	133	2.52	130	

(Cont'd.)

Note that one country covered last year, Uzbekistan, is not included this year because of a lack of Survey data.

Fonte: BLANKE, J. & CHIESA, T. (2009) *The Travel & Tourism Competitiveness Report 2009*. Geneva: World Economic Forum, p XV

Anexo 29

The Travel & Tourism Competitiveness Index: Europa

Country/Economy	SUBINDEXES									
	OVERALL INDEX			T&T regulatory framework		T&T business environment and infrastructure		T&T human, cultural, and natural resources		
	Regional rank	Overall rank	Score	Rank	Score	Rank	Score	Rank	Score	
Switzerland	1	1	5.68	1	6.01	1	5.49	2	5.54	
Austria	2	2	5.46	4	5.91	6	5.22	7	5.24	
Germany	3	3	5.41	13	5.56	3	5.44	9	5.22	
France	4	4	5.34	8	5.67	7	5.22	11	5.13	
Spain	5	6	5.29	29	5.29	8	5.21	5	5.36	
Sweden	6	7	5.28	12	5.57	14	5.04	8	5.23	
United Kingdom	7	11	5.22	28	5.29	11	5.07	6	5.30	
Netherlands	8	13	5.09	22	5.44	9	5.08	17	4.75	
Denmark	9	14	5.08	10	5.59	10	5.08	28	4.57	
Finland	10	15	5.07	5	5.82	25	4.69	21	4.71	
Iceland	11	16	5.07	3	5.92	17	4.93	39	4.37	
Portugal	12	17	5.01	15	5.52	24	4.74	16	4.78	
Ireland	13	18	4.99	7	5.73	22	4.79	32	4.45	
Norway	14	19	4.97	9	5.64	19	4.84	36	4.42	
Cyprus	15	21	4.92	25	5.35	13	5.05	37	4.38	
Belgium	16	22	4.92	21	5.45	32	4.56	20	4.73	
Luxembourg	17	23	4.92	20	5.47	16	4.97	42	4.30	
Greece	18	24	4.91	18	5.49	27	4.66	27	4.58	
Czech Republic	19	26	4.86	16	5.50	36	4.41	24	4.67	
Estonia	20	27	4.83	17	5.50	21	4.81	47	4.19	
Italy	21	28	4.78	46	4.96	26	4.68	22	4.71	
Malta	22	29	4.77	11	5.58	31	4.58	52	4.15	
Croatia	23	34	4.54	43	5.02	37	4.32	43	4.28	
Slovenia	24	35	4.53	38	5.13	33	4.53	61	3.94	
Hungary	25	38	4.45	26	5.35	42	4.06	59	3.95	
Slovak Republic	26	46	4.34	34	5.20	54	3.78	55	4.05	
Latvia	27	48	4.31	32	5.22	43	4.04	86	3.68	
Lithuania	28	49	4.30	30	5.27	46	3.98	89	3.65	
Bulgaria	29	50	4.30	56	4.74	48	3.96	46	4.20	
Montenegro	30	52	4.29	50	4.86	66	3.57	35	4.43	
Turkey	31	56	4.20	63	4.60	60	3.73	44	4.28	
Poland	32	58	4.18	72	4.44	68	3.53	29	4.56	
Russian Federation	33	59	4.14	79	4.35	61	3.70	38	4.37	
Romania	34	66	4.04	61	4.68	64	3.61	77	3.83	
Georgia	35	73	3.89	33	5.20	99	2.84	92	3.64	
Ukraine	36	77	3.84	62	4.66	72	3.37	103	3.50	
Macedonia, FYR	37	80	3.81	69	4.46	75	3.29	87	3.67	
Serbia	38	88	3.71	78	4.35	80	3.20	96	3.57	
Albania	39	90	3.68	77	4.38	104	2.76	66	3.89	
Armenia	40	91	3.65	58	4.70	105	2.75	102	3.51	
Moldova	41	93	3.64	67	4.53	95	2.95	110	3.43	
Bosnia and Herzegovina	42	107	3.44	96	4.11	93	2.96	124	3.25	

Fonte: BLANKE, J. & CHIESA, T. (2009) *The Travel & Tourism Competitiveness Report 2009*. Geneva: World Economic Forum, p XVI

Anexo 30

TOP 25 Mundial, Chegadas internacionais de Turismo, milhares

Países	Anos								
	2000	2001	2002	2003	2004	2005	2006	2007	2008 (p)
Mundo	684.000	683.800	702.800	690.900	764.000	804.000	853.000	904.000	922.000
França	77.200	75.200	77.000	75.000	75.100	75.900	78.900	81.000	78.400
E.U.A	50.900	44.900	43.500	41.200	46.100	49.200	51.000	56.000	58.000
Espanha	47.900	50.100	52.300	51.800	52.400	55.900	58.200	58.700	57.300
China	31.200	33.200	36.800	33.000	41.800	46.800	49.900	54.700	53.000
Itália	41.200	39.600	39.800	39.600	37.100	36.500	41.100	43.700	42.700
Reino Unido	23.200	22.800	24.200	24.700	25.700	28.000	30.700	30.900	30.100
Ucrânia	6.400	9.200	10.500	12.500	15.600	17.600	18.900	23.100	25.400
Turquia	9.600	10.800	12.800	13.300	16.800	20.300	18.900	22.200	25.000
Alemanha	19.000	17.900	18.000	18.400	20.100	21.300	23.500	24.400	24.900
México	20.600	19.800	19.700	18.700	20.600	21.900	21.400	21.400	22.600
Malásia	10.200	12.800	13.300	10.600	15.700	16.400	17.500	21.000	22.100
Áustria	18.000	18.200	18.600	19.100	19.400	20.000	20.300	20.800	21.900
Hong Kong	13.100	13.700	16.600	15.500	13.700	14.800	15.800	17.200	17.300
Canadá	19.600	19.700	20.100	17.500	19.100	18.800	18.300	17.900	17.100
Arábia Saudita	n.d.	n.d.	n.d.	n.d.	n.d.	8.000	8.600	11.500	14.700
Tailândia	9.600	10.100	10.900	10.100	11.700	11.600	13.800	14.500	14.600
Polónia	17.400	15.000	14.000	13.700	14.300	15.200	15.700	15.000	12.900
Egitpo	5.100	4.400	5.000	5.700	7.890	8.200	8.600	10.600	12.300
Macau	5.200	5.800	6.600	6.300	8.300	9.000	10.700	12.900	10.600
Holanda	10.000	9.500	9.600	9.200	9.600	10.000	10.700	11.000	10.100
África do Sul	6.000	5.900	6.600	6.600	6.800	7.400	8.400	9.100	9.600
Croácia	5.800	6.500	6.900	7.400	7.900	8.500	8.700	9.300	9.400
Rússia	n.d.	19.500	21.300	20.400	19.900	19.900	20.200	20.600	n.d.
Grécia	13.100	14.100	14.200	13.800	13.300	14.800	16.000	17.500	n.d.
Portugal	12.100	12.200	11.600	11.700	10.600	10.600	11.300	12.300	n.d.

Fonte: OMT-Organização Mundial de Turismo (Oct/09)
n.d. - não disponível

Fonte: TURISMO DE PORTUGAL (2009) *Anuário das Estatísticas do Turismo 2008* (online).

Disponível na Internet: <URL: [http://www.turismodeportugal.pt/Português/ProTurismo/estatísticas/análises estatísticas/oturismoem/Documents/Anuario_Estat_2008.pdf](http://www.turismodeportugal.pt/Português/ProTurismo/estatísticas/análises%20estatísticas/oturismoem/Documents/Anuario_Estat_2008.pdf)>

Anexo 31

TOP 15 Europa, Chegadas internacionais de Turismo, milhares

Países	Anos								
	2000	2001	2002	2003	2004	2005	2006	2007	2008 (p)
Europa	392.600	387.800	397.300	399.000	424.400	441.600	468.400	486.800	488.500
França	77.200	75.200	77.000	75.000	75.100	75.900	78.900	80.800	78.400
Espanha	47.900	50.100	52.300	51.800	52.400	55.900	58.200	58.700	57.300
Itália	41.200	39.600	39.800	39.600	37.100	36.500	41.100	43.700	42.700
Reino Unido	23.200	22.800	24.200	24.700	25.700	28.000	30.700	30.900	30.100
Ucrânia	6.400	9.200	10.500	12.500	15.600	17.600	18.900	23.100	25.400
Turquia	9.600	10.800	12.800	13.300	16.800	20.300	18.900	22.200	25.000
Alemanha	19.000	17.900	18.000	18.400	20.100	21.300	23.500	24.400	24.900
Áustria	18.000	18.200	18.600	19.100	19.400	20.000	20.300	20.800	21.900
Polónia	17.400	15.000	14.000	13.700	14.300	15.200	15.700	15.000	12.900
Holanda	10.000	9.500	9.600	9.200	9.600	10.000	10.700	11.000	10.100
Croácia	5.800	6.500	6.900	7.400	7.900	8.500	8.700	9.300	9.400
Hungria	15.600	15.300	15.900	15.700	12.200	10.000	9.300	8.600	8.800
Rússia	n.d.	19.500	21.300	20.400	19.900	19.900	20.200	20.600	n.d.
Grécia	13.100	14.100	14.200	13.800	13.300	14.800	16.000	17.500	n.d.
Portugal	12.100	12.200	11.600	11.700	10.600	10.600	11.300	12.300	n.d.

Fonte: OMT-Organização Mundial de Turismo (Oct/09)
n.d. - não disponível

Fonte: TURISMO DE PORTUGAL (2009) *Anuário das Estatísticas do Turismo 2008* (online).

Disponível na Internet: <URL: [http://www.turismodeportugal.pt/Português/ProTurismo/estatísticas/análises estatísticas/oturismo em/Documents/Anuario_Estat_2008.pdf](http://www.turismodeportugal.pt/Português/ProTurismo/estatísticas/análises%20estatísticas/oturismo%20em/Documents/Anuario_Estat_2008.pdf)>

Anexo 32

Previsão do crescimento do turismo internacional para 2010

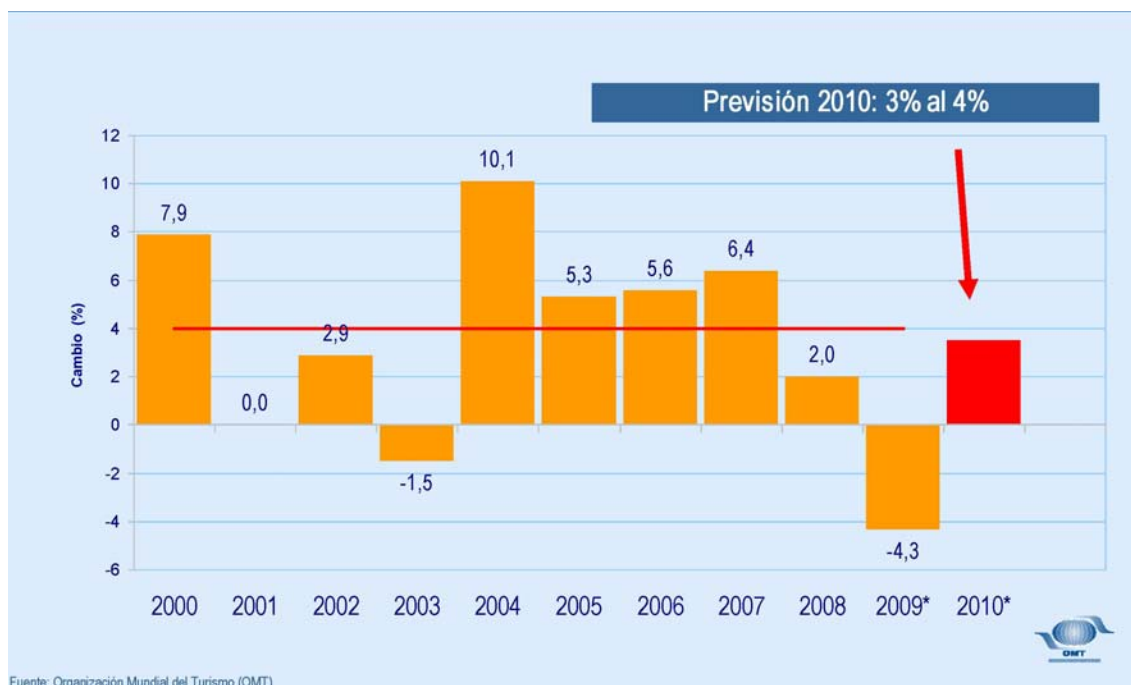

Fonte: ORGANIZACIÓN MUNDIAL DEL TURISMO (2010) *Resultados del Turismo internacional en 2009 y perspectivas para 2010* (online). Disponível na Internet: <URL: http://www.unwto.org/pdf/Barometro_1_2010.pdf>

Anexo 33

Previsão do crescimento do turismo internacional para 2010, Regiões do Mundo

	2009	Previsión 2010
Mundo	-4%	entre 3% y 4%
Europa	-6%	entre 1% y 3%
Asia y el Pacífico	-2%	entre 5% y 7%
Américas	-5%	entre 2% y 4%
África	+5%	entre 4% y 7%
Oriente Medio	-6%	entre 5% y 9%

Fuente: Organización Mundial del Turismo (OMT)



Fonte: ORGANIZACIÓN MUNDIAL DEL TURISMO (2010) *Resultados del Turismo internacional en 2009 y perspectivas para 2010* (online). Disponível na Internet: <URL: http://www.unwto.org/pdf/Barometro_1_2010.pdf>

Anexo 34

Hóspedes nos estabelecimentos hoteleiros por município, segundo o país de residência habitual, 2008

III.11.5	Total Geral	Total UE27	Total UE25	União Europeia (15)								E. U. A.	
				Total	dos quais								
					Portugal	Alemanha	Espanha	França	Itália	Países Baixos	Reino Unido		
Unidade: N.º													
Portugal	13 456 372	12 152 740	12 117 637	11 933 438	6 346 647	777 644	1 300 985	571 832	381 210	367 248	1 413 588	240 173	
Continente	11 926 456	10 714 710	10 681 360	10 532 655	5 888 891	561 368	1 246 380	474 695	357 229	318 443	1 119 602	222 619	
Lisboa	3 817 925	3 111 339	3 091 008	3 027 606	1 437 859	209 237	483 008	210 794	180 698	78 557	206 949	141 360	
Grande Lisboa	3 457 475	2 769 335	2 752 516	2 697 094	1 210 412	196 525	435 792	201 592	175 821	72 916	198 346	139 117	
Amadora	20 387	20 150	20 148	20 145	20 021	3	70	22	9	2	7	0	
Cascais	363 953	311 181	309 229	301 477	115 513	16 109	60 129	23 084	8 969	11 541	32 155	11 039	
Lisboa	2 778 203	2 168 483	2 154 353	2 109 948	896 858	170 629	341 324	167 133	160 940	57 154	152 603	121 839	
Loures	
Mafra	43 240	41 396	41 283	40 531	29 482	2 297	3 311	1 622	636	453	1 533	404	
Odivelas	0	0	0	0	0	0	0	0	0	0	0	0	
Oeiras	115 618	106 922	106 674	105 729	76 670	2 693	12 160	3 974	2 087	1 330	3 899	1 258	
Sintra	93 508	80 515	80 174	78 795	39 059	4 211	14 735	4 583	2 636	2 160	7 620	4 374	
Vila Franca de Xira	
Península de Setúbal	360 450	342 004	338 492	330 512	227 447	12 712	47 216	9 202	4 877	5 641	8 603	2 243	
Alcochete	
Almada	100 564	93 673	93 289	91 555	53 339	3 729	22 926	2 979	2 190	971	1 737	573	
Barreiro	0	0	0	0	0	0	0	0	0	0	0	0	
Moita	0	0	0	0	0	0	0	0	0	0	0	0	
Montijo	
Palmela	21 680	20 124	20 018	19 607	15 084	742	1 619	520	307	271	620	387	
Seixal	
Sesimbra	81 782	78 980	78 796	77 469	51 424	4 248	8 580	1 285	639	877	3 806	354	
Setúbal	132 068	125 657	122 901	118 601	90 749	3 644	11 280	3 401	1 446	2 393	2 161	883	
Unit. No.	Grand Total	Total EU27	Total EU25	Total	Portugal	Germany	Spain	France	Italy	The Netherlands	United Kingdom	USA	
					of which								
					European Union (15)								

© INE, I.P., Portugal, 2009, Anuário Estatístico da Região Lisboa 2008/Statistical Yearbook of Lisboa Region 2008. Informação disponível até 30 de Setembro de 2009. Information available till 30th September, 2009.

Fonte: INE, I.P., Estatísticas do Turismo.
Source: Statistics Portugal, Tourism Statistics.

Nota: Os dados apresentados abrangem os estabelecimentos classificados no Turismo de Portugal, I.P. (Continente) e Direcções Regionais de Turismo nas Regiões Autónomas.
Note: Data cover the establishments classified by Tourism of Portugal (for Mainland) and classified by the Regional Directorates for Tourism in the Autonomous Regions (Açores and Madeira).

Fonte: INSTITUTO NACIONAL DE ESTATÍSTICA (2009) *Anuário Estatístico da Região de Lisboa 2008*. Lisboa, p 238

Anexo 35

Dormidas nos estabelecimentos hoteleiros por município, segundo o país de residência habitual, 2008

III.11.4	Total Geral	Total UE27	Total UE25	União Europeia (15)								E.U.A.	
				Total	dos quais								
					Portugal	Alemanha	Espanha	França	Itália	Países Baixos	Reino Unido		
Unidade: N.º													
Portugal	39 227 938	35 745 569	35 623 335	34 960 566	13 023 693	3 657 516	3 069 468	1 590 488	929 096	1 974 157	7 302 078	568 053	
Continente	31 892 281	28 846 600	28 732 605	28 281 750	11 730 551	2 266 340	2 823 047	1 192 923	816 893	1 710 829	5 497 218	508 948	
Lisboa	8 410 405	6 712 704	6 643 915	6 485 123	2 502 762	555 465	1 131 658	500 737	444 450	211 183	521 958	324 950	
Grande Lisboa	7 673 494	6 021 799	5 972 008	5 834 800	2 107 714	519 082	1 028 559	479 904	432 527	195 482	499 849	319 308	
Amadora	24 089	22 890	22 884	22 880	22 493	26	209	65	25	7	15	0	
Cascais	1 076 175	911 123	903 345	878 262	228 458	60 297	183 477	64 182	26 825	57 648	117 765	38 431	
Lisboa	5 975 605	4 558 347	4 518 706	4 415 388	1 575 945	426 111	759 077	388 507	391 609	126 521	341 317	263 358	
Loures	
Mafra	93 291	88 177	87 927	85 926	48 194	10 661	8 719	4 470	1 302	2 125	6 057	1 139	
Odivelas	0	0	0	0	0	0	0	0	0	0	0	0	
Oeiras	222 877	196 040	195 208	192 565	119 003	7 794	27 920	9 374	5 723	3 892	10 549	5 053	
Sintra	208 913	177 215	176 086	172 667	64 243	12 476	40 920	10 651	5 309	4 548	22 603	10 889	
Vila Franca de Xira	
Península de Setúbal	736 911	690 905	671 907	650 323	395 048	36 383	103 099	20 833	11 923	15 701	22 109	5 642	
Alcochete	
Almada	244 886	228 844	227 660	218 339	102 982	15 176	57 240	8 444	5 736	4 269	5 718	1 722	
Barreiro	0	0	0	0	0	0	0	0	0	0	0	0	
Moita	0	0	0	0	0	0	0	0	0	0	0	0	
Montijo	
Palmela	45 537	42 636	41 169	40 074	28 072	2 565	4 263	1 129	1 221	538	1 450	793	
Seixal	
Sesimbra	126 597	122 256	122 052	120 176	78 218	6 791	11 995	2 143	1 072	1 815	8 049	607	
Setúbal	273 974	253 292	238 078	229 439	158 852	11 107	23 393	7 388	3 218	6 369	6 273	2 371	
Unid. No.	Grand Total	Total EU27	Total EU25	Total	Portugal	Germany	Spain	France	Italy	The Netherlands	United Kingdom	USA	
					of which								
					European Union (15)								

© INE, I.P., Portugal, 2009, Anuário Estatístico da Região Lisboa 2008/Statistical Yearbook of Lisboa Region 2008. Informação disponível até 30 de Setembro de 2009. Information available till 30th September, 2009.

Fonte: INE, I.P., Estatísticas do Turismo.
Source: Statistics Portugal, Tourism Statistics.

Nota: Os dados apresentados abrangem os estabelecimentos classificados no Turismo de Portugal, I.P. (Continente) e Direcções Regionais de Turismo nas Regiões Autónomas.
Note: Data cover the establishments classified by Tourism of Portugal (for Mainland) and classified by the Regional Directorates for Tourism in the Autonomous Regions (Açores and Madeira).

Fonte: INSTITUTO NACIONAL DE ESTATÍSTICA (2009) *Anuário Estatístico da Região de Lisboa 2008*. Lisboa, p 237

Anexo 36

Tráfego aéreo em Dezembro, 2008-2009

	NÚMERO DE VOOS				NÚMERO DE PASSAGEIROS			
	Dezembro		Acumulado 2009		Dezembro		Acumulado 2009	
	2009	Var % 09/08	2009	Var % 09/08	2009	Var % 09/08	2009	Var % 09/08
Lisboa	10.566	-3,6%	132.380	-5,5%	991.874	4,0%	12.261.203	-2,5%
Porto	4.280	-2,9%	52.194	-7,0%	381.638	14,4%	4.508.330	-0,6%
Faro	1.553	5,2%	37.328	-6,2%	162.026	6,0%	5.061.801	-7,1%
P.Delgada	865	14,0%	12.349	1,9%	55.945	3,8%	896.813	-2,7%
S. Maria	264	-10,8%	3.255	-11,1%	7.954	-7,7%	93.357	-10,2%
Horta	308	-3,8%	4.830	0,6%	9.989	2,4%	191.832	-2,3%
Flores	94	2,2%	1.560	10,5%	1.906	-9,2%	41.423	-3,1%
Funchal	1.666	-6,1%	21.955	-3,7%	161.673	-4,4%	2.346.649	-4,1%
Porto Santo	223	15,5%	3.064	1,6%	7.202	-20,3%	120.126	-8,0%
Total	19.819		268.915		1.780.207		26.521.534	

Fonte: ANA Aeroportos

Fonte: TURISMO DE LISBOA (2010) *Observatório do Turismo de Lisboa*. Janeiro (online). Disponível na Internet:
 <URL: <http://www.visitlisboa.com/getdoc/9cdabaaa-f3ab-48e0-97c9-7489937a8bff/RTL73-OBS.aspx>>

Anexo 37

Tráfego aéreo em Janeiro, 2009-2010

	Número de voos				Número de Passageiros			
	Janeiro		Acumulado 2010		Janeiro		Acumulado 2010	
	2010	Var % 10/09	2010	Var % 10/09	2010	Var % 10/09	2010	Var % 10/09
Lisboa	10.489	-0,5%	10.489	-0,5%	914.535	4,6%	914.535	4,6%
Porto	4.235	-0,6%	4.235	-0,6%	345.137	14,2%	345.137	14,2%
Faro	1.450	-3,5%	1.450	-3,5%	144.877	-8,1%	144.877	-8,1%
P.Delgada	850	12,6%	850	12,6%	49.781	-1,6%	49.781	-1,6%
S. Maria	237	-10,6%	237	-10,6%	7.875	1,8%	7.875	1,8%
Horta	329	8,9%	329	8,9%	9.745	1,1%	9.745	1,1%
Flores	92	35,3%	92	35,3%	1.912	-3,1%	1.912	-3,1%
Funchal	1.699	-2,4%	1.699	-2,4%	158.322	-1,8%	158.322	-1,8%
Porto Santo	216	-3,1%	216	-3,1%	6.437	-23,6%	6.437	-23,6%
Total	19.597		19.597		1.638.621		1.638.621	

Fonte: ANA Aeroportos

Fonte: TURISMO DE LISBOA (2010) *Observatório do Turismo de Lisboa*. Fevereiro (online). Disponível na Internet:
 <URL: <http://www.visitlisboa.com/getdoc/66b2106c-798e-43ff-8ed1-fa5962e6c84b/RTL74---OBS.aspx>>

Anexo 38

Tráfego marítimo (cruzeiros) em Dezembro, 2008-2009

	Dezembro			Acumulado Anual		
	2008	2009	Var%	2008	2009	Var%
Nº de navios	13	10	-23,1%	308	295	-4,2%
Nº Passageiros Totais	23.927	17.850	-25,4%	407.508	415.804	2,0%
Em Turnaround	4.442	4.347	-2,1%	38.920	83.871	15,5%
Em trânsito	19.485	13.503	-30,7%	368.588	331.933	-9,9%

Fonte: Administração do Porto de Lisboa

Fonte: TURISMO DE LISBOA (2010) *Observatório do Turismo de Lisboa*. Janeiro (online). Disponível na Internet:
<URL: <http://www.visitlisboa.com/getdoc/9cdabaaa-f3ab-48e0-97c9-7489937a8bff/RTL73-OBS.aspx>>

Anexo 39

Tráfego marítimo (cruzeiros) em Janeiro, 2009-2010

	Janeiro			Acumulado Anual		
	2009	2010	Var %	2009	2010	Var %
Nº de navios	4	6	50,0%	4	6	50,0%
Nº Passageiros Totais	4.180	7.511	79,7%	4.180	7.511	79,7%
Em Turnaround	24	852	3450,0%	24	852	3450,0%
Em trânsito	4.156	6.659	60,2%	4.156	6.659	60,2%

Fonte: Administração do Porto de Lisboa

Fonte: TURISMO DE LISBOA (2010) *Observatório do Turismo de Lisboa*. Fevereiro (online). Disponível na Internet:
 <URL: <http://www.visitlisboa.com/getdoc/66b2106c-798e-43ff-8ed1-fa5962e6c84b/RTL74---OBS.aspx>>

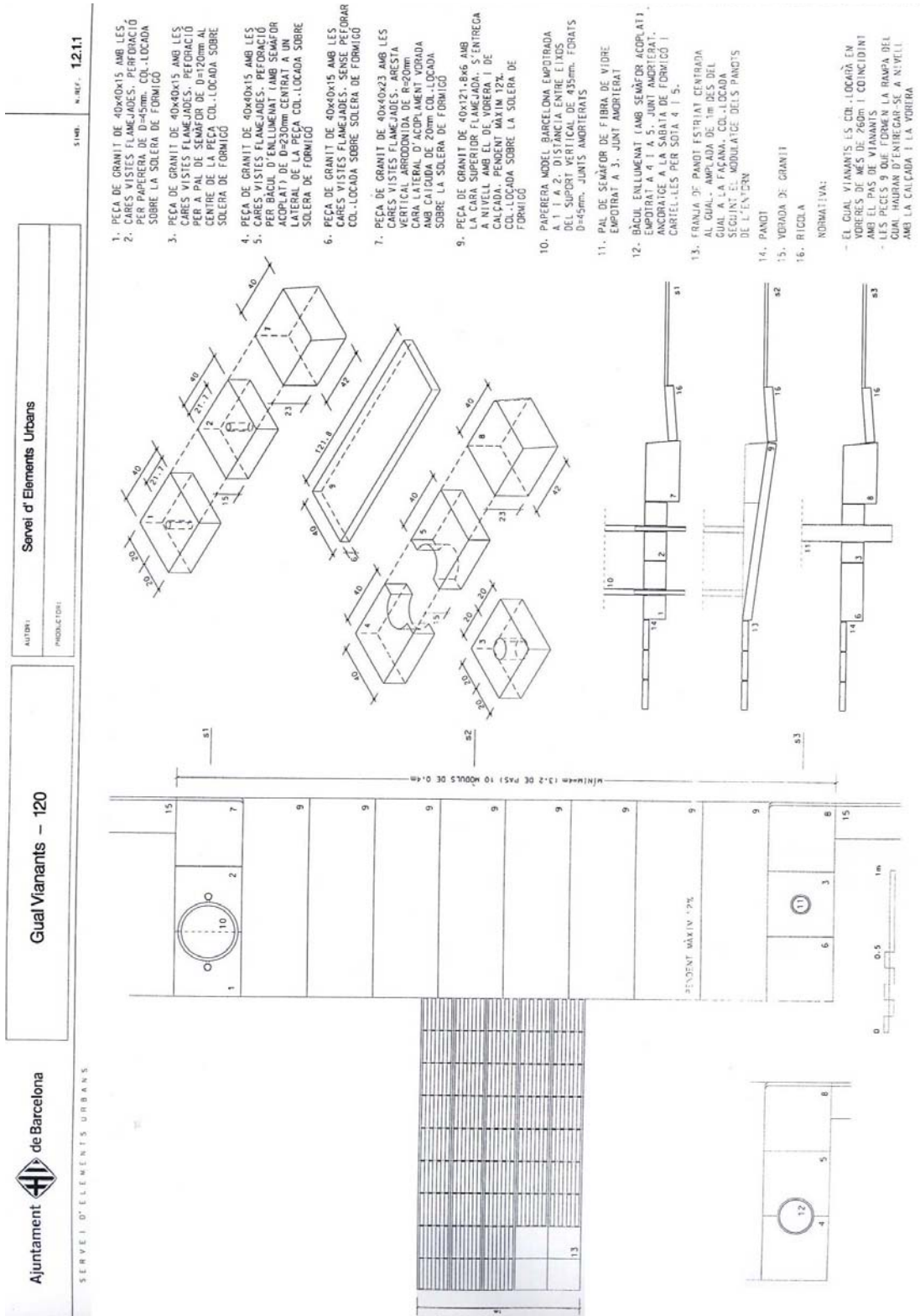

Fonte: SERVEI D'ELEMENTS URBANS (2000) Barcelona: Ajuntament de Barcelona

Anexo 41

Equipamento urbano de Barcelona – rebaixamento de lancil para veículos

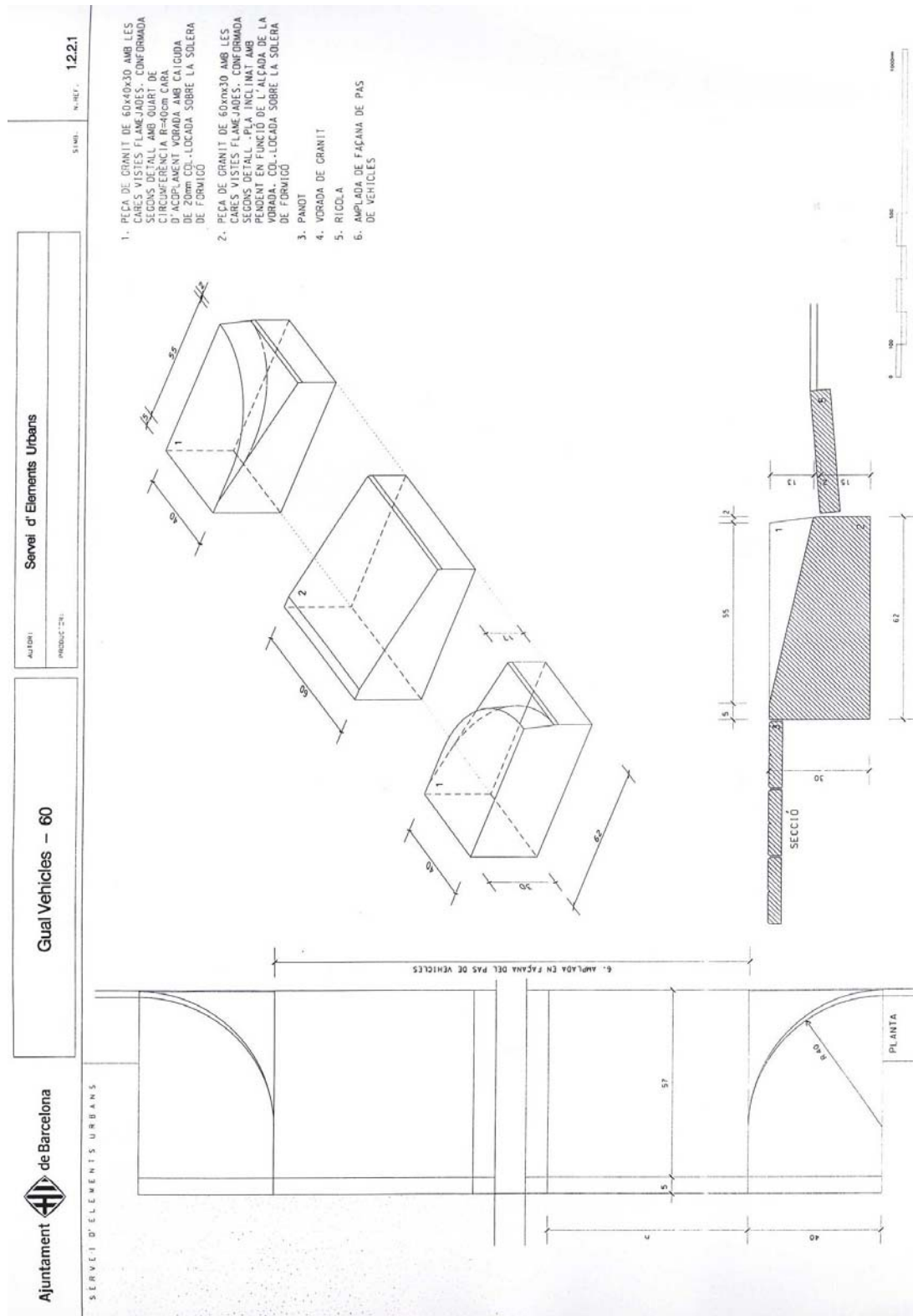

Fonte: SERVEI D'ELEMENTS URBANS (2000) Barcelona: Ajuntament de Barcelona



Ajuntament de Barcelona
SERVEI D'ELEMENTS URBANS

Amidaments de Guals de Vehicles
Gual 60, Gual 40, Gual 20

Servei d'Elements Urbans

AUTORS: _____
INSTRUCCIÓ: _____

SIMB. N. REF. **122.5**

MODELS DE GUALS I AMPLADES DE VORERA

REGULAT PER:

- ORDENANÇA SOBRE LICÈNCIES D'ACCÉS DE VEHICLES ALS LOCALS A.C.P. (9-3-90)
- INSTRUCCIÓ D'ALCALDIA SOBRE LA INSTAL·LACIÓ D'ELEMENTS URBANS A L'ESPAI PÚBLIC D.A. (8-5-91)
- LLEI DE SUPRESSIÓ DE BARRERES ARQUITECTÒNIQUES (25-11-91)

* 1,3 < V < 2m GUAL 60
 V < 2m GUAL 40
 V < 1,3m i H < 10cm GUAL 20
 V < 1,3m i H > 10cm GUAL 20 + DEPRESSIÓ DE PLATAFORMA

* Per tal de garantir els 90cm de pas lliure mínim segons la Llei de Supressió de Barreres Arquitectòniques

RESTRICCIONS DIMENSIONALS REGULADES PER L'ORDENANÇA SOBRE LICÈNCIES D'ACCÉS DE VEHICLES ALS LOCALS (GUALS)

P Amplada porta
 A Amplada lliure per a l'accés de vehicles, descomptant l'accés peatonal de l'ample total de la porta (art. 11.1)

V Amplada de la vorera
 Lg Longitud del gual
 Normal Lg < A+1m (art. 11.1)

Ag Amplada gual
 Accés condicions de gran trànsit Lg < P+2,5m (art.11.3)

V < 2m Ag = 0,40m
 V > 2m Ag = 0,60m

C Amplada calçada
 S Longitud de la senyalització horitzontal (art.12)
 c > 5m S = Lg
 c < 5m S < Lg + 2m

Ds Distància senyalització horitzontal a vorera (art.8)
 Ds = 0,2m

As Amplada de la senyalització horitzontal (art.8)
 As = 0,2m

Ls Longitud de la vorera pintada
 Ls1 = 1,5P
 0,3m < Ls < 1m

K Alçada màxima de la placa de senyalització vertical (art.9)
 K < 2,2m

H Alçada mínima vorera

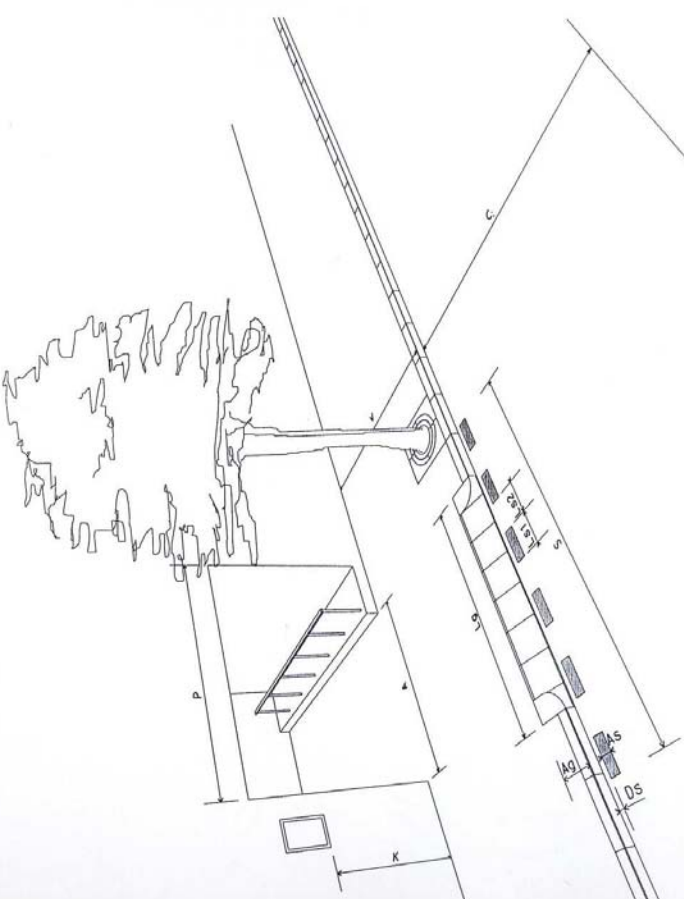

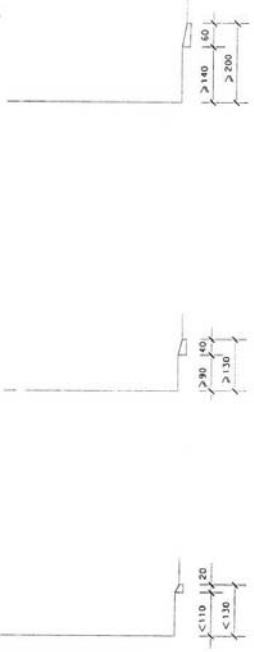

Anexo 43

Questionário enviado aos peritos, versão portuguesa



Valorizar a Experiência através do Turismo: O Caso Lisboa

Abandonar >

Continuarei mais tarde

1.- Apresentação do projecto

O Questionário seguinte insere-se no âmbito do projecto de investigação "Valorizar a Experiência através do Turismo: o Caso de Lisboa - O Turismo Sénior como Oportunidade à Inclusão Social da 3ª Idade".

O objectivo principal da investigação é demonstrar a importância da adaptação do espaço público construído no sentido da Acessibilidade, utilizando como pretexto o Turismo Sénior.

O propósito do Questionário é conhecer a opinião de Especialistas em relação às questões colocadas no sentido de validar a Hipótese de Investigação: A eliminação das barreiras arquitetónicas, em áreas vocacionadas para o turismo sénior na cidade de Lisboa, constitui uma mais valia económica e social, fomentando este tipo de turismo e facilitando o usufruto da cidade pela população sénior residente.

A vossa motivação em colaborar é de extrema importância para o sucesso e bom termo deste projecto.

Encontro-me disponível para qualquer dúvida que surja através do contacto silvia.pedro@gmail.com

Obrigada pela vossa disponibilidade

Cumprimentos

Silvia Pedro

Pag. 1 / 5

Você também pode. Gerencie [GRÁTIS](#) suas próprias pesquisas online.

Seguinte >



Valorizar a Experiência através do Turismo: O Caso Lisboa

Abandonar >

Continuarei mais tarde

2.- Identificação do Inquirido

*1. Nome:

*2. Área de Formação:

*3. Actividade Profissional / Empresa:

*4. Currículo relacionado com o Design for All

Pag. 2 / 5

Você também pode. Gerencie [GRÁTIS](#) suas próprias pesquisas online.

< Anterior Seguinte >





Valorizar a Experiência através do Turismo: O Caso Lisboa

Abandonar >

Continuarei mais tarde

3.- Perguntas de âmbito contextual geral

*5. Em que medida concorda ou discorda com as seguintes afirmações:

	Concordo	Não Concordo Nem Discordo	Discordo	Não Sei
A acessibilidade é uma característica fundamental de um espaço público de qualidade.	<input type="radio"/>	<input type="radio"/>	<input type="radio"/>	<input type="radio"/>
Um destino acessível é turisticamente mais atractivo.	<input type="radio"/>	<input type="radio"/>	<input type="radio"/>	<input type="radio"/>
Um destino com um espaço público acessível é mais procurado pelo turismo sénior.	<input type="radio"/>	<input type="radio"/>	<input type="radio"/>	<input type="radio"/>
Um espaço público acessível contribui para o desenvolvimento do turismo sénior.	<input type="radio"/>	<input type="radio"/>	<input type="radio"/>	<input type="radio"/>
Um espaço público acessível é mais procurado pela sua população residente.	<input type="radio"/>	<input type="radio"/>	<input type="radio"/>	<input type="radio"/>
A acessibilidade no espaço público contribui para a melhoria de vida da sua população residente.	<input type="radio"/>	<input type="radio"/>	<input type="radio"/>	<input type="radio"/>
O sector do turismo, designadamente o turismo sénior, poderá servir de pretexto para promover a acessibilidade do espaço público nas zonas turísticas.	<input type="radio"/>	<input type="radio"/>	<input type="radio"/>	<input type="radio"/>
O desenvolvimento de um turismo sénior de qualidade implica a promoção da acessibilidade.	<input type="radio"/>	<input type="radio"/>	<input type="radio"/>	<input type="radio"/>
O desenvolvimento de um turismo sénior de qualidade num determinado contexto contribui para a melhoria de vida da sua população residente.	<input type="radio"/>	<input type="radio"/>	<input type="radio"/>	<input type="radio"/>

6. Relativamente às afirmações anteriores, gostaria de acrescentar/sugerir algo?

Pág. 3 / 5

< Anterior

Seguinte >



Valorizar a Experiência através do Turismo: O Caso Lisboa

Abandonar >

Continuarei mais tarde

4.- Perguntas de âmbito contextual específico: a cidade de Lisboa



*7. Conhece a cidade de Lisboa?

Sim Não

* Na globalidade, considera a cidade de Lisboa acessível?

Sim Não

* Justifique a resposta anterior

Que zonas turísticas de Lisboa conhece?



Baixa Pombalina



Avenida da Liberdade



Chiado



Bairro Alto



Castelo



Alfama



Mouraria



Belém



Expo

Outro (Por favor especificar)

* Como classifica o nível de acessibilidade do espaço público nas seguintes zonas turísticas de Lisboa?

	Muito Mau	Mau	Razoável	Bom	Muito Bom	Não Sei
Baixa Pombalina	<input type="radio"/>	<input type="radio"/>	<input type="radio"/>	<input type="radio"/>	<input type="radio"/>	<input type="radio"/>
Avenida da Liberdade	<input type="radio"/>	<input type="radio"/>	<input type="radio"/>	<input type="radio"/>	<input type="radio"/>	<input type="radio"/>
Chiado	<input type="radio"/>	<input type="radio"/>	<input type="radio"/>	<input type="radio"/>	<input type="radio"/>	<input type="radio"/>
Bairro Alto	<input type="radio"/>	<input type="radio"/>	<input type="radio"/>	<input type="radio"/>	<input type="radio"/>	<input type="radio"/>
Castelo	<input type="radio"/>	<input type="radio"/>	<input type="radio"/>	<input type="radio"/>	<input type="radio"/>	<input type="radio"/>
Alfama	<input type="radio"/>	<input type="radio"/>	<input type="radio"/>	<input type="radio"/>	<input type="radio"/>	<input type="radio"/>
Mouraria	<input type="radio"/>	<input type="radio"/>	<input type="radio"/>	<input type="radio"/>	<input type="radio"/>	<input type="radio"/>
Belém	<input type="radio"/>	<input type="radio"/>	<input type="radio"/>	<input type="radio"/>	<input type="radio"/>	<input type="radio"/>
Expo	<input type="radio"/>	<input type="radio"/>	<input type="radio"/>	<input type="radio"/>	<input type="radio"/>	<input type="radio"/>

* Assinale os aspectos que considera importantes para garantir a acessibilidade no espaço público destas zonas.

- Rede de percursos pedonais continua e coerente
- Percursos pedonais livres de obstáculos
- Percursos pedonais reservados ao peão
- Percursos pedonais sem inclinações excessivas
- Passeio suficientemente largo para cruzamento de 2 peões, independentemente da sua forma de deslocação
- Piso de calçada bem conservado
- Substituição do actual piso de calçada
- Atravessamentos em intervalos regulares
- Atravessamentos adequadamente rampeados
- Atravessamentos bem iluminados
- Atravessamentos com faixa de aproximação de cor contrastante
- Atravessamentos com faixa de aproximação de diferente textura
- Existência de semaforização nos atravessamentos
- Em caso de semaforização, tempo de atravessamento adequado para pessoas com várias capacidades
- Em caso de semaforização, existência de botoneiras
- Em caso de semaforização, existência de dispositivos sonoros
- Em caso de semaforização, indicação de tempo restante de atravessamento
- Inexistência de degraus/desniveis
- Em caso de degraus, existência de uma faixa de aproximação de cor contrastante
- Em caso de degraus, existência de uma faixa de aproximação de diferente textura
- Em caso de degraus, existência de corrimãos
- Existência de rampas para vencer pequenos desniveis
- Em caso de rampas, existência de uma faixa de aproximação de cor contrastante
- Em caso de rampas, existência de uma faixa de aproximação de diferente textura
- Em caso de rampas, existência de corrimãos
- Estacionamento ordenado
- Existência de WC públicos acessíveis
- Existência de informação áudio
- Existência de informação em braille
- Boa iluminação do espaço público
- Assentos colocados a intervalos regulares
- Assentos com apoios de costas e braços
- Áreas de sombra para descanso
- Outro (Por favor especificar)

* Concorda com situações de excepção?

Sim Não

Que situações aceitaria como excepção?

* Tendo em conta os custos e benefícios relacionados com a promoção da acessibilidade no espaço público de zonas turísticas, considera que:

	Sim	Não	Não Sei
custo > benefício	<input type="radio"/>	<input type="radio"/>	<input type="radio"/>
custo = benefício	<input type="radio"/>	<input type="radio"/>	<input type="radio"/>
custo < benefício	<input type="radio"/>	<input type="radio"/>	<input type="radio"/>

Justifique a sua opinião

Pag. 4 / 5

< Anterior Seguinte >

Esta pesquisa foi lançada utilizando GRÁTIS o software de pesquisas online - www.encuestafacil.com

Nº 1 na Europa e América Latina. Você também pode lançar GRÁTIS pesquisas como esta, para obter informação de forma rápida e simples, através de pesquisas online.



Valorizar a Experiência através do Turismo: O Caso Lisboa

Abandonar >

Continuarei mais tarde

5.- O questionário terminou

Muito obrigada pela sua colaboração

Pag. 5 / 5

< Anterior Fim >

Você também pode. Gerencie GRÁTIS suas próprias pesquisas online.



Anexo 44

Questionário enviado aos peritos, versão inglesa



Valorize Experience through Tourism: the Lisbon Case

Leave >

I will continue later

1.- Project Presentation

The following survey is developed in the scope of the research project "Valorize experience through tourism: the Lisbon case - senior tourism as an opportunity to social inclusion of elderly people.

The main goal of this research is to demonstrate the relevance of the adaptation of spaces in regard of accessibility, using senior tourism as main motivation.

The objective of this survey is to Know the experts opinion about the questions , in order to validate the research hypothesis: by eliminating architectural barriers in areas of Lisbon that focus on senior tourism, this kind of tourism is improved and facilitates the use of the city by the senior resident population, and constitutes an improvement from the economical and social point of view.

Your cooperation is of extreme importance to the success and achievements of this project.

If you would like me to provide you any extra information, please do not hesitate to contact me (silvia.pedro@gmail.com)

Many thanks in advance.

Best regards,

Silvia Pedro

Pag. 1 / 5

Você também pode. Gerencie **GRÁTIS** suas próprias pesquisas online.

Next >

powered by
encuesta facil.com



Valorize Experience through Tourism: the Lisbon Case

Leave >

I will continue later

2.- Inquiree

*1. Name:

*2. Field of Expertise:

*3. Company / Activity:

*4. Experience with Design for All:

Pag. 2 / 5

Você também pode. Gerencie **GRÁTIS** suas próprias pesquisas online.

< Previous Next >

powered by
encuesta facil.com



Valorize Experience through Tourism: the Lisbon Case

Leave > I will continue later

3.- General contextual questions

*5. To which extend would you agree or disagree with the following sentences:

	I agree	I don't agree or disagree	I disagree	I don't know
Accessibility is a fundamental feature of a quality public space	<input type="radio"/>	<input type="radio"/>	<input type="radio"/>	<input type="radio"/>
An accessible destination is more attractive from the touristic point of view	<input type="radio"/>	<input type="radio"/>	<input type="radio"/>	<input type="radio"/>
A destination with an accessible public space is more searched by senior tourism	<input type="radio"/>	<input type="radio"/>	<input type="radio"/>	<input type="radio"/>
An accessible public space contributes for the development of senior tourism	<input type="radio"/>	<input type="radio"/>	<input type="radio"/>	<input type="radio"/>
A destination with an accessible public space is more searched by it's local population	<input type="radio"/>	<input type="radio"/>	<input type="radio"/>	<input type="radio"/>
Accessibility in public space contributes for a better quality of life among its local population	<input type="radio"/>	<input type="radio"/>	<input type="radio"/>	<input type="radio"/>
Tourism, namely senior tourism, can be used as a reason to promote accessibility in public space among touristic areas	<input type="radio"/>	<input type="radio"/>	<input type="radio"/>	<input type="radio"/>
The development of quality senior tourism implies promoting accessibility	<input type="radio"/>	<input type="radio"/>	<input type="radio"/>	<input type="radio"/>
Developing senior tourism in a certain context contributes to improve the quality of life of its local population	<input type="radio"/>	<input type="radio"/>	<input type="radio"/>	<input type="radio"/>

6. Regarding the previous sentences, would you like to add/suggest something?

< Previous Next >



Valorize Experience through Tourism: the Lisbon Case

Leave > I will continue later

4.- Specific contextual questions: the city of Lisbon



*7. Are you familiar with Lisbon?

Yes No

Pag. 4 / 5

Você também pode Gerenciar **GRÁTIS** suas próprias pesquisas online.

< Previous Next >



* In general, would you consider Lisbon accessible?

Yes No

* Please expand your answer

Which touristic areas of Lisbon do you know?



Downtown



Avenida da Liberdade



Chiado



Bairro Alto



Castelo



Alfama



Mouraria



Belém



Expo

Other (please, specify)

How do you classify the accessibility of the public space in the next touristic areas of Lisbon city?

	Very Bad	Bad	Reasonable	Good	Very Good	I Don't Know
Downtown	<input type="radio"/>	<input type="radio"/>	<input type="radio"/>	<input type="radio"/>	<input type="radio"/>	<input type="radio"/>
Avenida da Liberdade	<input type="radio"/>	<input type="radio"/>	<input type="radio"/>	<input type="radio"/>	<input type="radio"/>	<input type="radio"/>
Chiado	<input type="radio"/>	<input type="radio"/>	<input type="radio"/>	<input type="radio"/>	<input type="radio"/>	<input type="radio"/>
Bairro Alto	<input type="radio"/>	<input type="radio"/>	<input type="radio"/>	<input type="radio"/>	<input type="radio"/>	<input type="radio"/>
Castelo	<input type="radio"/>	<input type="radio"/>	<input type="radio"/>	<input type="radio"/>	<input type="radio"/>	<input type="radio"/>
Alfama	<input type="radio"/>	<input type="radio"/>	<input type="radio"/>	<input type="radio"/>	<input type="radio"/>	<input type="radio"/>
Mouraria	<input type="radio"/>	<input type="radio"/>	<input type="radio"/>	<input type="radio"/>	<input type="radio"/>	<input type="radio"/>
Belém	<input type="radio"/>	<input type="radio"/>	<input type="radio"/>	<input type="radio"/>	<input type="radio"/>	<input type="radio"/>
Expo	<input type="radio"/>	<input type="radio"/>	<input type="radio"/>	<input type="radio"/>	<input type="radio"/>	<input type="radio"/>

* Please choose the aspects that you would consider important to assure accessibility in public space within these areas.

- Continuous and coherent pedestrian routes network
- Obstacle-free pedestrian routes
- Pedestrian routes exclusively reserved to pedestrians
- Pedestrian routes without excessive inclinations
- Sidewalk sufficiently large for 2 pedestrians crossing, independently of their motion means
- Properly conserved sidewalk
- Replacement of current sidewalk
- Regular distant crosswalks
- Dropped kerbs or raised road crosswalks
- Properly lightned crosswalks
- Contrasting paving surface in the crossing point
- Tactile paving surface in the crossing point
- Pedestrian lights on crosswalks
- In case of pedestrian lights, proper timing for people of different abilities
- In case of pedestrian lighting, presence of activation buttons
- In case of pedestrian lighting, presence of sound actuators
- In case of pedestrian lighting, display of available time for crossing
- Absence of steps/levels
- In case of steps, contrasting paving surface proximity point
- In case of steps, different textured proximity point
- In case of steps, existence of handrails
- Ramps to overcome gaps
- In case of ramps, contrasting paving surface proximity point
- In case of ramps, different textured proximity point
- In case of ramps, existence of handrails
- Planned parking
- Accessible public toilets
- Audio-information
- Braille information
- Proper lighting of public space
- Public seats with regular distance
- Public seats with back and arm support
- Resting shadow areas
- Others (please, specify)

* Would you agree with exceptional situations?

- Yes No

Which situations would you agree as exceptions?

* In regard of costs and benefits related with promoting accessibility in public space on touristic areas, would you consider that:

	Yes	No	I don't Know
cost > benefit	<input type="radio"/>	<input type="radio"/>	<input type="radio"/>
cost = benefit	<input type="radio"/>	<input type="radio"/>	<input type="radio"/>
cost < benefit	<input type="radio"/>	<input type="radio"/>	<input type="radio"/>

Please expand your opinion

Pag. 4 / 5

< Previous Next >

Esta pesquisa foi lançada utilizando GRÁTIS o software de pesquisas online - www.encuestafacil.com

Nº 1 na Europa e América Latina. Você também pode lançar GRÁTIS pesquisas como esta, para obter informação de forma rápida e simples, através de pesquisas online.



Valorize Experience through Tourism: the Lisbon Case

Leave > I will continue later

5.- The end

Thank you for your attention, time and cooperation

< Previous End >

Pag. 5 / 5

Você também pode. Gerencie **GRÁTIS** suas próprias pesquisas online.

